



INDEX 339202

NOTATKI

KWARTALNIK TOWARZYSTWA NAUKOWEGO PŁOCKIEGO

PŁOCKIE

Płock

2/259

2019

ISSN 0029-389X

INFORMACJA DLA AUTORÓW

- Materiały do „Notatek Płockich” prosimy przysyłać pocztą mailową na adres notatkiplockie@wp.pl lub na płycie CD z wydrukiem na adres Towarzystwa Naukowego Płockiego (pl. Narutowicza 8, 09-402 Płock).
- Czcionka – Times New Roman, wielkość – 12, interlinia – 1,15, maksymalna objętość tekstu – 15 stron z przypisami i zdjęciami, jedna szpalta; marginesy – 2,5 cm.
- Zdjęcia z podpisami oraz podaniem autora i źródła pochodzenia wstawione do tekstu w odpowiednie miejsca. Artykuł powinien być zaopatrzony w krótki abstrakt w języku polskim (do 250 znaków) oraz słowa kluczowe (do 5). Na końcu artykułu należy dołączyć bibliografię oraz jego tytuł, słowa kluczowe i „Summary” w języku angielskim (do 250 znaków). W przypadku recenzji należy tylko dołączyć tytuł recenzowanej publikacji w języku angielskim oraz zdjęcie okładki recenzowanej książki.
- Opuśzczenia w cytowanym tekście sygnalizujemy trzema kropkami w nawiasie kwadratowym: [...].
- Przypisy w języku polskim (tamże, dz. cyt., zob.), czcionka – Times New Roman, wielkość – 10, interlinia – 1,15; w przypisach odwołujących się do artykułów z gazet lub czasopism podajemy inicjał imienia i nazwisko autora, tytuł pisany kursywą, tytuł gazety lub czasopisma w cudzysłowie, rok, numer, strony, np. S. Kostanecki, *Marszałek w Płocku. Szkic literacki*, „Głos Mazowiecki” 1938, nr 124 z 1 czerwca, s. 2.
- Podobnie podajemy opis bibliograficzny książek: inicjał imienia i nazwisko autora, tytuł pisany kursywą, data i miejsce wydania, np. T. Chrostowski, *4 pułk strzelców konnych Ziemi Łęczyckiej*, Płock 1992; w przypadku prac zbiorowych: *Dzieje Płocka*, t. 2, *Dzieje miasta w latach 1793-1945*, (red.) M. Krajewski, Płock 2006.
- Przed przystąpieniem ostatecznej wersji tekstu bardzo prosimy o jego sprawdzenie, ze zwróceniem uwagi na literówki, interpunkcję i poprawność przypisów.
- Prosimy również o krótką informację Autora o sobie do notki o Autorach: tytuł lub stopień naukowy, miejsce pracy, pełnione funkcje oraz adres (w celu przesłania egzemplarza autorskiego), numer telefonu i adres mailowy do wiadomości redakcji.
- Przesłanie artykułu do Redakcji „Notatek Płockich” oznacza zgodę Autora na jego publikację.
- Warunkiem zakwalifikowania artykułu do druku jest pozytywna recenzja wydawnicza.

Redakcja „Notatek Płockich”

Na okładce: dwór z początku XX w. w Worowicach
Rys. Anna Michalak

Skład i druk:
Wydawnictwo i Poligrafia „IWANOWSKI”
ul. Dziewiarska 7, 09-407 Płock
e-mail: wydawnictwo@iwanowski.com.pl

PŁOCK NOTICES

QUARTERLY OF THE SCIENTIFIC
SOCIETY OF PŁOCK
(published since July 1956)

2/259
APRIL – JUNE
2019

EDITORIAL BOARD

DR GRZEGORZ GOŁĘBIEWSKI
(EDITOR-IN-CHIEF)

MGR AGNIESZKA CIECHOMSKA
(EDITORIAL SECRETARY)

MGR MAŁGORZATA DUCH
(LANGUAGE EDITOR)

DR AGNIESZKA KRZĘTOWSKA
(STATISTICAL EDITOR)

DR ANDRZEJ DWOJNYCH

DR TOMASZ PIEKARSKI

DR WALDEMAR PODEL

PROF. NADZW. DR HAB. INŻ. RENATA WALCZAK

SCIENTIFIC COUNCIL

PROF. DR HAB. SC. ZBIGNIEW KRUSZEWSKI
(CHAIRMAN)

REV. PROF. DR HAB. AMANTIUS AKIMJAK (Slovakia)

PROF. DR HAB. ROMUALD BRAZIS (Lithuania)

DR MARIAN CHUDZYŃSKI

REV. PROF. DR HAB. MICHAŁ M. GRZYBOWSKI

DR HAB. HENRYKA ILGIEWICZ (Lithuania)

PROF. DR HAB. SC. JANUSZ ZIELIŃSKI

PROF. DR HAB. SC. DANIELA ŻUK

EDITORIAL ADDRESS:

pl. Narutowicza 8
09-402 Płock

tel. (0-24) 366 99 53, (0-24) 262 26 04

e-mail: notatkiplockie@wp.pl
www.tnp.org.pl

NOTATKI PŁOCKIE

KWARTALNIK TOWARZYSTWA
NAUKOWEGO PŁOCKIEGO
(ukazuje się od lipca 1956 r.)

2/259
KWIECIEŃ – CZERWIEC
2019

KOLEGIUM REDAKCYJNE

DR GRZEGORZ GOŁĘBIEWSKI
(REDAKTOR NACZELNY)

MGR AGNIESZKA CIECHOMSKA
(SEKRETARZ REDAKCJI)

MGR MAŁGORZATA DUCH
(REDAKTOR JĘZYKOWY)

DR AGNIESZKA KRZĘTOWSKA
(REDAKTOR STATYSTYCZNY)

DR ANDRZEJ DWOJNYCH

DR TOMASZ PIEKARSKI

DR WALDEMAR PODEL

PROF. NADZW. DR HAB. INŻ. RENATA WALCZAK

RADA NAUKOWA

PROF. NADZW. DR HAB. INŻ. ZBIGNIEW KRUSZEWSKI
(PRZEWODNICZĄCY)

KS. PROF. DR HAB. AMANTIUS AKIMJAK (Słowacja)

PROF. DR HAB. ROMUALD BRAZIS (Litwa)

DR MARIAN CHUDZYŃSKI

KS. PROF. DR HAB. MICHAŁ M. GRZYBOWSKI

DR HAB. HENRYKA ILGIEWICZ (Litwa)

PROF. DR HAB. INŻ. JANUSZ ZIELIŃSKI

PROF. DR HAB. INŻ. DANIELA ŻUK

ADRES REDAKCJI:

pl. Narutowicza 8
09-402 Płock

tel. (0-24) 366 99 53, (0-24) 262 26 04

e-mail: notatkiplockie@wp.pl
www.tnp.org.pl

LIST OF CONTENTS

ZOFIA KUŹNIEWSKA FROM THE HISTORY OF CATHOLIC SCHOOLS IN PŁOCK AND IN POLAND UNTIL THE 17 TH CENTURY	3
MACIEJ WARCHOŁ RESEARCH ON THE ROOF CONSTRUCTION OF THE HOLY SPIRIT CHURCH IN SIERPC – ADDITIONAL MATERIALS ABOUT THE HISTORY OF CONSTRUCTION AND TRANSFORMATION OF THE TEMPLE	11
BOGDAN POPŁAWSKI THE SEAT OF MUNICIPAL AUTHORITIES IN FORMER PRIVATE TOWN ŻYCHLIN. THE HISTORY OF BUILDING THE CITY HALL	17
GRZEGORZ GOŁĘBIEWSKI ELŻBIETA SZUBSKA-BIEROŃ ARRESTING OF THE VICE-PRESIDENT ALEKSANDER'S WERNIK IN FEBRUARY 1940 IN THE GESTAPO DOCUMENTS	25
WALDEMAR BRENDA UNDER SURVEILLANCE OF THE SECURITY SERVICE (THE SB). TEACHERS AND PUPILS IN THE DISTRICT OF SIERPC AT THE BEGINNING OF THE 50s IN THE LIGHT OF THE OFFICE OF SECURITY MATERIALS	32
REVIEWS ZBIGNIEW KRUSZEWSKI <i>SCIENTIFIC SOCIETY OF PŁOCK IN THE REBORN POLAND</i> (Rev. Grzegorz Gołębiewski)	42
JANUSZ GRABOWSKI JANUSZ SZCZEPAŃSKI ZDZISŁAW LESZCZYŃSKI <i>THE HISTORY OF BODZANÓW AND SURROUNDING REGION</i> (Rev. Marian Chudzyński)	45
GABRIELA NOWAK-DĄBROWSKA <i>VIEW ON KWIATKA STREET. JÓZEFA KWIATKA STREET IN PŁOCK FROM THE BEGINNING OF THE 19TH CENTURY TO 1939 – PEOPLE AND BUILDING</i> (Rev. Krystyna Grochowska-Iwańska)	52
BIBLIOGRAPHY OF MAZOVIAN PŁOCK FOR THE PERIOD 1 IV – 30 VI 2018	54
OUR AUTHORS	72

SPIS TREŚCI

ZOFIA KUŹNIEWSKA Z DZIEJÓW SZKÓŁ KATOLICKICH W PŁOCKU I W POLSCE DO XVII WIEKU	3
MACIEJ WARCHOŁ BADANIA KONSTRUKCJI DACHU KOŚCIOŁA PW. DUCHA ŚWIĘTEGO W SIERPCU – DODATKOWE MATERIAŁY DO DZIEJÓW BUDOWY I PRZEKSZTAŁCENŃ ŚWIĄTYNI	11
BOGDAN POPŁAWSKI SIEDZIBY WŁADZ MIEJSKICH W DAWNYM PRYWATNYM MIEŚCIE ŻYCHLINIE. HISTORIA BUDOWY RATUSZA	17
GRZEGORZ GOŁĘBIEWSKI ELŻBIETA SZUBSKA-BIEROŃ ARESZTOWANIE WICEPREZYDENTA PŁOCKA ALEKSANDRA WERNIKA W LUTYM 1940 R. W ŚWIELE DOKUMENTÓW GESTAPO	25
WALDEMAR BRENDA POD LUPĄ BEZPIEKI. NAUCZYCIELE I MŁODZIEŻ W POWIECIE SIERPECKIM W POCZĄTKACH LAT 50. W ŚWIELE MATERIAŁÓW URZĘDU BEZPIECZEŃSTWA	32
RECENZJE ZBIGNIEW KRUSZEWSKI <i>TOWARZYSTWO NAUKOWE PŁOCKIE W ODRODZONEJ POLSCE</i> (Rec. Grzegorz Gołębiewski)	42
JANUSZ GRABOWSKI JANUSZ SZCZEPAŃSKI ZDZISŁAW LESZCZYŃSKI <i>DZIEJE BODZANOWA I OKOLIC</i> (Rec. Marian Chudzyński)	45
GABRIELA NOWAK-DĄBROWSKA <i>OKNO NA KWIATKA. ULICA JÓZEFA KWIATKA W PŁOCKU OD POCZĄTKU XIX WIEKU DO 1939 ROKU – LUDZIE I ZABUDOWA</i> (Rec. Krystyna Grochowska-Iwańska)	52
BIBLIOGRAFIA MAZOWSZA PŁOCKIEGO ZA OKRES 1 IV – 30 VI 2018 R.	54
NASI AUTORZY	72

Z DZIEJÓW SZKÓŁ KATOLICKICH W PŁOCKU I W POLSCE DO XVII WIEKU

Abstrakt

Szkoły parafialne w Polsce pojawiły się już w XI w. Więcej informacji na temat szkolnictwa prowadzonego przez Kościół pochodzi dopiero z XVI w. Również w Płocku pierwsze wiadomości o szkole parafialnej pochodzą z ok. 1085 r. Była to szkoła katedralna. Oprócz niej znajdowało się tu jeszcze wiele innych szkół: W XII w. szkoła kolegiacka św. Michała, znajdująca się pod opieką kanoników regularnych w Czerwińsku. Istniała także szkoła parafialna przy kościele św. Bartłomieja. Również benedyktyni posiadali tu swoją szkołę, ale w XIII w. już przestała istnieć. Szkołę konwentualną posiadali również Dominikanie. Siostry Norbertanki prowadziły szkołę dla dziewcząt. W roku 1607 biskup płocki Marcin Szyszkowski sprowadził do Płocka Jezuitów. Prowadzili oni swoją szkołę aż do 1773 r. W 1710 r. biskup płocki Ludwik Załuski erygował w Płocku Seminarium Duchowne. W XVII w. pod wpływem przemian, jakie się w tym czasie pojawiły w Polsce, sytuacja szkół znajdujących się pod opieką Kościoła zaczęła się zmieniać.

Słowa kluczowe: parafia, szkoła, katedra, biskup, Benedyktyni, Norbertanki, Dominikanie, Jezuici, Seminarium Duchowne

Od najdawniejszych czasów, aż do średniowiecza, wiedzę przekazywano najczęściej ustnie, a gdy chodziło o treści religijne, gdzie głównie głoszono Ewangelię, także przez sztukę, a więc przez obrazy czy rzeźby (tzw. biblia pauperum), ponieważ sztuka pisania znana była jedynie w wyższych kręgach społecznych, gdzie szczególnie o naukę pisania i czytania dbano w środowisku osób duchownych. W IV-V w. kandydaci na duchownych podstawowe wykształcenie zdobywali w szkołach gramatycznych, zaś dalsze wykształcenie pobierali już tylko niektórzy i to na drodze samodzielnych studiów¹.

Kościół w Polsce nie pozostał obojętny na sprawy oświatowe. Stąd szkoły parafialne powstawały w Polsce epoki średniowiecza głównie w miastach, ale także i przy kościołach parafialnych wiejskich. Jak pouczają najstarsze zachowane lustracje, czyli protokoły wizytacyjne parafii, czy inne źródła kościelne z XV czy XVI w., prawie nie było parafii bez szkoły parafialnej. Właściwie do czasów powstania Komisji Edukacji Narodowej całe szkolnictwo w Polsce posiadało charakter wyznaniowy². Swoje szkoły prowadziły także inne wyznania chrześcijańskie.

Dzięki reformom soborowym w Kościele polskim nastąpił wzrost jakości kształcenia przyszłego duchowieństwa. Zgodnie z uchwałą soboru laterańskiego

III z 1179 r., przy każdej polskiej katedrze powinien być uposażony nauczyciel, który miałby bezpłatnie udzielać nauk³.

Także na Mazowszu płockim i diecezji płockiej od zarania ich dziejów mamy wiadomości o działających tam szkołach. Wyżej wspomniana uwaga, że dopiero z XVI wieku posiadamy więcej szczegółowych wiadomości o szkolnictwie ma potwierdzenie także w odniesieniu do Płocka. Ale z końca XVI w. znamy przekaz o tym, że w naszym mieście od niepamiętnych czasów miały istnieć szkoły na trzech poniekąd poziomach. Najniższym miała być szkoła przy kolegiacie św. Michała, następne miejsce należało do szkoły przy kościele św. Bartłomieja, czyli byłaby to szkoła parafialna, zaś najwyższej stawiano szkołę katedralną, niekiedy nazywaną także zamkową. Ale jest to ocena dokonana w końcu XVI w. w opisie Płocka sporządzonym przez kanonika Wawrzyńca z Warszawy⁴. W różnych latach powstawały różne szkoły.

Już z XI w., ok. 1085 r., pochodzi wiadomość o istnieniu szkoły w Płocku. Bez wątplenia musiała to być szkoła przy katedrze płockiej prowadzona przez tamtejszą kapitułę, chociaż mylnie nazwana *castrensis*, a więc jakoby była na zamku książęcym.

¹ P. Richè, *Edukacja i kultura w Europie Zachodniej (VI-VIII w.)*, Warszawa 1995, s. 18.

² S. Litak, *Parafie w okresie od końca XVI do XVIII w.*, w: *Księga tysiąclecia katolicyzmu w Polsce*, red. M. Rechowicz, cz. 1: *Kościół. Początki i zarys rozwoju*, Lublin 1969, s. 53-54.

³ J. Hochleitner, *Szkoły parafialne w epoce staropolskiej na przykładzie Warmii i Kujaw*, w: „*Studia Elbląskie*” 2007, t. 8, s. 36.

⁴ T. Żebrowski, *Stolica książąt mazowieckich i płockich (1138-1495)*, w: *Dzieje Płocka*, t. 1, *Historia miasta do 1793 roku*, pr. zb. pod red. M. Kallasa, Płock 2000, s. 4.

Kierowali nią kanonicy katedralni, a odpowiadał za nią prałat scholastyk. Nie wiadomo jak liczna była kapituła katedralna płocka, bo dopiero z XIII i XIV w. pochodzi informacja, że było ich najpierw sześciu a potem siedmiu⁵. Wszyscy kanonicy, a więc także prałat scholastyk, posiadali odpowiednie uposażenie. Do naszych czasów przetrwała wiadomość imienna tylko o kilku z nich. Na temat jednego z nich, scholastyka katedralnego płockiego Jana, wiadomo z 1207 r., że posiadał wieś Brzeźnicę, zaś w 1322 r. do uposażenia scholastyka katedralnego płockiego należała także wieś Mistrzewice (lub Mistrzewo), której nazwa pochodziła od magistra szkoły, a więc i ona do mistrzów szkoły katedralnej płockiej musiała należeć⁶. Szkoła ta cieszyła się, jak to wyżej wspomniano, najwyższą rangą, a to dzięki temu, że odpowiadali za jej poziom kanonicy płocki za pośrednictwem prałata scholastyka. W XIV w. i później, nauczali w niej absolwenci Akademii Krakowskiej z tytułami magistra lub bakałarza. Jednym ze znakomitych profesorów, który uczył w szkole katedralnej płockiej był sprowadzony przez biskupa płockiego, Andrzeja Noskowskiego (1547–1567), Jakób Górski, który otrzymał również godność kanonika katedralnego⁷.

Dbano, aby kanonikom płockim, w tym scholastykom posiadającym odpowiednie wykształcenie akademickie, było zapewnione odpowiednie wynagrodzenie. Pamiętali o tym także biskupi płocki. Nie dziwi więc, że w 1483 r. na prośbę biskupa Piotra z Chotkowa (1480–1497) oraz księcia Janusza II, papież Sykstus IV przydzielił dwie prebendy kanoniczne, Sandzino i Gumino, doktorom prawa kanonicznego i teologii w zamian za prowadzenie wykładów z tychże przedmiotów⁸. Płocka szkoła katedralna szczyła się wysokim wówczas poziomem nauczania. W 1622 r. kapituła katedralna poleciła prałatowi scholastykowi wyplacać magistrów tej szkoły wynagrodzenie w ilości 10 zł. W rok później z nakazu tejże kapituły, mistrz szkoły miał do pomocy

dwóch bakałarzy. Kolejne uposażenie w postaci dochodów szkoły otrzymała w 1634 r. od biskupa Stanisława Łubieńskiego (1627–1640) ze wsi Galemino oraz z młyna, po 60 korcy żyta, a także innego zboża znajdującego się pod Brodami. Kapituła katedralna przeznaczyła na jej uposażenie wszystkie dziesięciny, należące do scholastyka. Ostatnia wiadomość o działającej jeszcze szkole katedralnej pochodzi z 1645 r., ale był to już schyłek jej działalności⁹. Mieściła się ona zapewne w pobliżu dawnego zamku, stąd używana niekiedy nazwa szkoła zamkowa. Z biegiem czasu jej materialny stan pogarszał się. Z wizytacji biskupa Andrzeja Chryzostoma Załuskiego (1692–1699) z 1725 r. wiadomo, że budynek szkolny był bardzo zniszczony. Należało zmienić dach, odnowić wnętrze budynku i podnieść poziom nauczania, który bardzo podupadł¹⁰.

Dzięki staraniom biskupów płockich, powstawały tzw. szkoły niższe, przez które rozumieć należy inne niż szkoła katedralna. Organizować je powinni przełożeni klasztorów, kapituł kolegiackich, czy proboszczowie. Ustalenie dokładnych dziejów szkół płockich jest bardzo trudne, bo i ustalenia niektórych autorów są wieloznaczne.

Trudno jest ustalić charakter szkoły, jaka istniała również w Płocku przy kolegiacie św. Michała już w XII w. Według niektórych w 1180 r. miała tu powstać pierwsza i to nie tylko w Płocku, ale pierwsza polska szkoła średnia, a samo miasto miało liczyć około 3 000 mieszkańców¹¹. Naukę w niej pobierała młodzież przeznaczona do zajęć świeckich. Szkoła znajdowała się pod opieką opata z klasztoru kanoników regularnych w Czerwińsku (w 1249 r. był nim Witalis, zaś w 1295 r. niejaki Zygota)¹². To określenie „szkoła średnia” użyte wyżej pochodzi prawdopodobnie z tego, iż tak ją nazwał, wspomniany wyżej, Wawrzyniec z Wrzeszczewa.

Skąpa wiadomość o tej szkole pochodzi z 1598 r. Wtedy rektorem szkoły był Michał z Miszewa Śledziowego. Pobierał on wcześniej na swe utrzymanie 5 zł i 15 gr. od prałata scholastyka. Pieniądze te były ulokowane na wsi Osmolinek. Fundusze okazały się jednak niewystarczające, ponieważ brakowało na opłacenie pomocnika kantora i utrzymanie samego budynku szkolnego, zaś rodzice uczniów już od dawna nie opłacali za naukę. W takiej sytuacji,

⁵ W. Góralski, *Kapituła katedralna w Płocku XII-XVI w. Studium z dziejów organizacji prawnej kapituł polskich*, Płock 1979, s. 73; S.K. Kuczyński, *Rozwój kultury na Mazowszu (półowa XII-początek XVI w.)*; w: *Dzieje Mazowsza do roku 1526*, praca zbiorowa od redakcją A. Gieysztor, H. Samsonowicza, Warszawa 1994, s. 367.

⁶ A. J. Nowowiejski, *Płock. Monografia historyczna*, Płock 1931, s. 31; W. Góralski, *Kapituła katedralna w Płocku*, s. 73; T. Żebrowski, dz. cyt., s. 94; *Codex diplomaticus et commemorationum Masoviae generalis. Zbiór ogólny przywilejów i spominków mazowieckich*, t. 1, Warszawa 1919, nr 408 (Mistrevo, 1241 r.).

⁷ *Codex diplomaticus...*, nr 408; A. J. Nowowiejski, dz. cyt., s. 31.

⁸ *Zbiór dokumentów i listów miasta Płocka*, wyd. S.M. Szacherska, t. I, Warszawa 1975, nr 224.

⁹ A. J. Nowowiejski, dz. cyt., s. 31.

¹⁰ A. J. Nowowiejski, dz. cyt., s. 33; T. Żebrowski, *Stolica książąt mazowieckich*, s. 94.

¹¹ B. Czarnecki, A. Krymowa, *Zarys rozwoju przestrzennego miasta do roku 1793*, w: *Dzieje Płocka*, t. 1, Płock 2000, s. 21.

¹² T. Żebrowski, *Dzieje kolegiaty Św. Michała i szkoły kolegiackiej (1180-1611)*, w: *Księga pamiątkowa Zjazdu Małachowicków 1180-1957/58*, Płock 1959, s. 112-113.

aby utrzymać podupadającą szkołę, prymas Stanisław Karnkowski ufundował 10 stypendiów, które ulokował na dobrach łowickich. Sytuacja ta trwała aż do czasów zaborów, ponieważ jeszcze rząd rosyjski wypłacał tę sumę do 1914 r., a więc 9 stypendiów po 80 rubli i po 180 rubli rocznie¹³.

Informacje o tych „niższych szkołach” nie są zbyt jasne. Nieraz zdaje się mieszano wspomnianą szkołę przy kolegiacie ze szkołą parafialną przy kościele św. Bartłomieja. O tej ostatniej jest wyraźna mowa w wizytacji z 1609 r. gdy biskupem płockim był Marcin Szyszkowski (1606–1616). Zajmowała ona murowany budynek z salami na dole i mieszkaniami dla nauczycieli. Miało się tu uczyć około stu uczniów. Dwudziestu synów szlacheckich i osiemdziesięciu mieszczan¹⁴. W XVII w. w wyniku trudnej sytuacji, jaka spotkała Polskę, zwłaszcza najazdu Szwedów oraz zakazu uczęszczania dzieci chłopskich do szkół wprowadzonego przez szlachtę, szkoły parafialne zaczęły zanikać¹⁵.

Najstarszym zakonem w Płocku byli benedyktyni i należało spodziewać się, że powinni jakąś formę nauczania prowadzić, chociażby dla kandydatów do swojego klasztoru. Jednak brak o tym jakiegokolwiek wiadomości. Jeżeli takowa była, to już w XIII w. przestała istnieć¹⁶.

Szkołę konwentualną, czyli przeznaczoną na swój użytek, wewnętrzną dla zakonników, od początku swojej działalności w Płocku posiadali dominikanie. Jest prawdopodobne, że mogli tu przygotowywać kandydatów do wstąpienia do tego zakonu w klasztorach na Mazowszu. Znaczący zwyczajów i ustroju dominikanów w Polsce są zdania, że w tej szkole mogło być dwóch nauczycieli nauk humanistycznych i jeden bakałarz uczący teologii. Nauka ich mogła trwać trzy lata. Opaci innych klasztorów przysyłali tu młodych zakonników. Prowadzono zajęcia z teologii i filozofii oraz studia atrium. Z lat 1447–1468 zachowały się akta kapituły, z których wiadomo, że do szkoły dominikańskiej opaci wysłali kilku braci, aby ci pobierali tu naukę. Za ich wykształcenie płacono 1 florena rocznie¹⁷.

¹³ A. J. Nowowiejski, dz. cyt., s. 556.

¹⁴ Archiwum Diecezjalne w Płocku. Akta wizytacji nr 13, k. 110; A. J. Nowowiejski, dz. cyt., s. 33; T. Żebrowski, *Stolica ksiąg mazowieckich*, s. 94.

¹⁵ M. Krajewski, *Historia wychowania i myśli pedagogicznej: zarys wykładu*, Płock 2006, s. 79.

¹⁶ A. J. Nowowiejski, dz. cyt., s. 31; T. Żebrowski, dz. cyt., s. 95.

¹⁷ S. K. Kuczyński, *Rozwój kultury na Mazowszu (połowa XIII-początek XVI w.)*, w: *Dzieje Mazowsza do 1526 roku*, s. 368; J. Kłoczowski, *Studia w polskiej prowincji dominikańskiej za prowincjałatu Jakuba w Bydgoszczy (1447-1478)*, w: *Europa – Słowiańszczyzna – Polska. Studia ku uczczeniu profesora Kazimierza Tymienieckiego*, Poznań 1970, s. 465; T. Żebrowski,

Niewiele wiemy o jeszcze jednym miejscu, w którym pobierały naukę, a także wychowanie, dziewczęta. Mamy na myśli klasztor sióstr norbertanek, teraz nieistniejący. A prowadziły one szkołę klasztorną dla dziewcząt, skoro wśród urzędów klasztornych była także mistrzyni dla świeckich, czyli nauczycielka, mająca nawet swoją pomocnicę. Jeszcze z 1807 r. pochodzi informacja, że były tam 22 uczennice. Klasztor ten został zniesiony w 1819 r. w myśl zarządzenia wykonawcy bulli *Ex imposita Nobis*, arcybiskupa Malczewskiego. Zakonnice te prowadziły nauczanie dziewcząt także po przeniesieniu ich do Czerwińska, o czym są liczne wzmianki w źródłach archiwalnych¹⁸. Godnym wspomnienia jest, że obecnie w tym miejscu, gdzie dawniej uczyły się dziewczęta, znajduje się Państwowa Wyższa Szkoła Zawodowa.

Biskup Marcin Szyszkowski zostawszy ordynariuszem płockim już w 1607 r. postanowił zaprosić do Płocka jezuitów i osadził ich najpierw przy kolegiacie św. Michała. Przybycie tych zakonników dało nowe możliwości zdobywania wiedzy przez młodzież miasta. Kolegium jezuickie i szkoła przez nich prowadzone istniały do czasu kasaty zakonu. Od 1773 r. majątki jezuickie zostały przejęte przez państwo, a szkoły jakie prowadzili w Płocku stały się szkołą podwydziałową, podległą Komisji Edukacji Narodowej¹⁹.

Nie można, mówiąc o szkołach płockich, zapomnieć o Seminarium Duchownym w Płocku. Wprawdzie diecezja miała już taką szkołę w Pułtusku, założoną w 1595 r. przez biskupa Wojciecha Baranowskiego (1591–1607), ale pomyślano także, aby w stolicy diecezji takie także się znalazło. Inicjatywa wyszła od Seweryna Szczuki, kanonika płockiego i biskupa sufragana chełmińskiego, który sprowadził do Płocka księży misjonarzy św. Wincentego á Paulo, dał uposażenie oraz zapis bardzo poważnej sumy na utrzymanie seminarium. W tej sytuacji, 6 maja 1710 r. biskup Ludwika Bartłomiej Załuski (1699–1721) erygował Seminarium Duchowne w Płocku²⁰.

Wracając do spraw ogólnych dotyczących szkolnictwa pamiętajmy, że pierwsze szkoły były tworzone z myślą o Kościele i mieszczanach.

dz. cyt., s. 95.

¹⁸ Archiwum Diecezjalne w Płocku, nr 31, *Akta dotyczące siostry panien norbertanek, dawniej w mieście Płocku, a teraz w mieście Czerwińsku mieszkających (1808-1852)*; Borkowska S. M. OSB, *Zapiski kronikarskie norbertanek płockich*, „Nasza Przyszłość” 1995, s. 65; A. J. Nowowiejski, dz. cyt., s. 593.

¹⁹ A. J. Nowowiejski, dz. cyt., s. 558-572; A. Zahorski, M. M. Grzybowski, *Odbudowa Płocka w dobie saskiej i stanisławowskiej*, w: *Dzieje Płocka*, t.1, Płock 2000, s. 203.

²⁰ A. J. Nowowiejski, dz. cyt., s. 458-459.

W szkołach przygotowywano młodzież męską na kandydatów do stanu duchownego i na urzędników miejskich. Nauczyciele i uczniowie byli potrzebni do uświetniania mszy św. śpiewem, ponieważ, jak sądzono, msze śpiewane były bardziej uroczyste niż zwykłe. Tak nauczyciel, jak i kantor, stawali się pomocnikami proboszcza (*ministri ecclesiae*), którzy swym śpiewem wspomagali celebransę podczas mszy świętej. To właśnie im duchowieństwo powierzało nauczanie chłopców i przygotowywanie ich do ministrantury i śpiewu²¹.

Już w słynnym liście pasterskim tzw. *Pastoralna*, autorstwa biskupa krakowskiego Bernarda Maciejowskiego, późniejszego prymasa Polski i kardynała, ogłoszonym w 1601 r., w artykule 7 dotyczącym szkolnictwa, podkreślono, że do najważniejszych przedmiotów nauczania należały: *Modlitwa Pańska, Pozdrowienie Anielskie, Skład Apostolski, Przykazania Boskie i kościelne*. Starszych uczniów należało uczyć katechizmu, ministrantury oraz stosownie do wieku czytania, pisania i rachowania²².

Od połowy XV w. polskie szkolnictwo zaczęło ulegać pewnej reorganizacji. Działo się to za sprawą zmian związanych ze zwiększeniem roli średniej szlachty, której król Kazimierz Jagiellończyk nadał przywileje nieszawskie w 1454 r. Również wpływ myśli odrodzeniowych na świadomość ówczesnego społeczeństwa spowodował zmiany w rozumieniu nauki. Osoby ze stanu szlacheckiego, starając się o większe stanowiska w życiu politycznym, zaczęły przywiązywać większą uwagę do wykształcenia. To samo dotyczyło magnaterii, która dążąc do wyższego wykształcenia, chciała uzyskać jak najwyższy awans społeczny. Duchowieństwo zaś starało się poprzez wyższe wykształcenie zwiększyć swoje wpływy polityczne oraz mieć wpływ na sam rozwój nauki²³.

W czasach renesansu doszło do zmniejszenia się znaczenia szkół katedralnych. Pod koniec XVI i na początku XVII w., szkoły parafialne przeżywały prawdziwy rozkwit. Prawie w każdej parafii znajdowała się wtedy szkoła. Był to czas, kiedy społeczeństwo zaczęło doceniać wiedzę²⁴. Spowodowa-

ne to było wzrostem gospodarczym. Oczywistym jest, że nie można wybudować szkoły i jej utrzymać bez zabezpieczenia materialnego.

W 1542 r., na synodzie prowincjonalnym w Piotrkowie, a następnie na synodzie prowincjonalnym w 1577 r.²⁵ ustalono, że wizytatorzy mieli obowiązek zwracać szczególną uwagę na przestrzeganie zakazu czytania pism luteranckich²⁶, zwłaszcza Marcina Lutra i Filipa Melanchtona, zaś obowiązkiem uczniów było studiować Dekalog, Ewangelię, listy św. Pawła oraz utwory starożytnych uczonych. Ze szkoły należało usuwać tych uczniów, którzy zaniedbywali się w gorliwości, czyli, mówiąc językiem współczesnym, wagarowali²⁷.

Do pracy z uczniami byli zatrudniani bakalarze, magistrzy, a nawet doktorzy filozofii. W tej sprawie decydowała Akademia Krakowska. To sprawiało, że poziom nauczania był lepszy niż w czasach średniowiecza²⁸. Nauczyciele do tego zadania byli przygotowywani w różnych szkołach. Nie było wówczas szkół przygotowujących do zawodu nauczycielskiego. Stąd osoby chcące pracować w zawodzie nauczyciela pobierały naukę w szkołach parafialnych, zakonnych i w Akademii Krakowskiej. Na stanowisko nauczyciela powoływano osoby godne. Świadczy o tym choćby synod prowincjonalny z 1577 r., który nauczał proboszczów, aby na stanowisko to zatrudniali „nauczycieli odpowiednich” (*praeceptores idoneos*)²⁹.

Dla władz kościelnych było to bardzo ważnym, czy nauczyciel był katolikiem. O tym informowała Bulla papieża Piusa IV z 1564 r., która zawierała formułę zwaną trydencką³⁰. Zobowiązywała ona przyjmowanego nauczyciela do składania przed

w okresie reformacji i odnowy potrydenckiej, w: H. Tuchle, C.A. Boumann, *Historia Kościoła*, t. 3, przeł. J. Piesiewicz, Warszawa 1986, s. 401.

²⁵ *Constitutiones Synodorum, Metropolitanae Ecclesiae Gnesnensis, provincium, tam veterorum quam recentiorum, usq. Ad annum Domini 1578 studio et opera [...] Domini Stanislai Karnkowsky, Dei Gratia Episcopi Vladislaviensis et Pomeraniae, collectae [...] Cracoviae [...] Anno Domini 1579, b.p.; Decretales, s. 79, Provincialis 1577.*

²⁶ *Decretales Summorum Pontificum pro regno Poloniae et constitutiones synodorum provincialium et dioecesarum Regni ejusdem ad ammam collectae curantibus plerisque sacerdotibus posnaniensis editae, ed. Z. Chodyński et E. Likowski, vol. I-III, Posnaniae 1883, s. 79; J. Łukaszewicz, *Historia szkół w Koronie i w Wielkim Księstwie Litewskim*, t. I, Poznań 1949, s. 70.*

²⁷ S.I. Możdżeń, dz. cyt., s. 251-252.

²⁸ Ł. Kurdybacha, dz. cyt., s. 373.

²⁹ *Constitutiones et decreta condita in Provinciali Synodo Gnesnensi [...] D.D. Stanislaus Karnkowsky [...] Archiepiscopus Gnesn. [...] Petricovae habuit, Anno 1589 Sixto V. Pont. Max., Pragae [...] Anno 1590, b. p.; Decretales, s. 76.*

³⁰ A. Zapart, *Szkolnictwo parafialne w archidiecezji krakowskiej od XVI do XVIII wieku*, Lublin 1983, s. 187.

²¹ M. Pawlak, *Szkoły parafialne na Kujawach w epoce staropolskiej*, Bydgoszcz 2005, s. 18-19; S.I. Możdżeń, *Historia wychowania do 1795*, Kielce 2005, s. 251-252; M. Różański, *Szkoły parafialne w XVI-XVIII wieku*, Łódź 2003, s. 7.

²² I. Subera, *Synody prowincjonalne arcybiskupów gnieźnieńskich. Wybór tekstów ze zbioru Jana Wężyka z r. 1761*, Warszawa 1981, s. 122-123; K. Śmigiel, *Maciejowski Bernard*, w: *Encyklopedia Katolicka*, t. 9, Lublin 2006, kol. 718-720..

²³ Ł. Kurdybacha, dz. cyt., s. 369-370; H. Barycz, *Oświata i nauka w dawnej Polsce w XVI-XVIII w.*, w: *Księga pamiątkowa toruńskiego gimnazjum akademickiego*, t. III, Toruń 1974, s. 135.

²⁴ H. Barycz, dz. cyt., s. 135; S. Litak, *Kościół w Polsce*

swoim proboszczem „*professio fidei*”, czyli „Wyznania wiary”. Na synodzie diecezji wrocławskiej w 1568 r. dokładnie określono formułę „Wyznania wiary”. Kandydat klękał na obydwie kolana, prawa ręką dotykał Ewangelii i recytował „Wyznanie wiary”³¹.

Proboszczowie byli zobowiązani do wizytowania szkoły w swojej parafii. O tym, jak proboszcz powinien wizytować szkołę, wiadomo z opisu Marcina Kromera, który pisał:

*Trzeba przypomnieć proboszczowi, by wizytował szkołę przynajmniej raz na okres od czterech do dwunastu dni, zwłaszcza przed jakimiś większymi świętami, do których należy przygotować dzieci ucząc ich śpiewu i zaznajamiając z ceremoniami kościelnymi. Są to okresy czasu i święta: Bożego Narodzenia, Oczyszczenia Najświętszej Maryi Panny, Niedzieli Palmowej, Wielkiego Tygodnia i Wielkanocy, Zielonych Świątek, Bożego Ciała, Wniebowzięcia Najświętszej Maryi Panny i jeszcze innych. Niech podczas wizytacji [proboszcz] nie zaniedba sprawdzić, w jaki sposób uczy się dzieci czytania i pisania, z jakich książek, a szczególnie z jakich katechizmów się uczą, jak przygotowuje się dzieci w okresie wielkiego postu do spowiedzi i przyjęcia komunii św.*³²

Do początków XVII w. w szkołach parafialnych był różny program. Aby to zmienić, należało go usystematyzować, aby we wszystkich szkołach tego typu obowiązywał jednakowy program nauczania. Tym zajęły się synody, choć nie na każdym zajmowano się tym tak dokładnie, jedynie tylko na niektórych podejmowano to zagadnienie dość precyzyjnie. Tak było choćby na synodzie diecezjalnym krakowskim w 1612 r. Synod ów zwrócił się do profesorów Akademii Krakowskiej o opracowanie programu nauczania dla szkół parafialnych. *Modus instituende iuventutis* zawierał taki program, który opracowali profesorowie z polecenia biskupa krakowskiego Piotra Tylickiego. Dużo wiadomości o programie nauczania zawierał *Reformationes generales* z 1621 r.³³ Również *Epistola*

*Pastoralis*³⁴ z 1621 r. kardynała Bernarda Maciejowskiego zawierała ogólne postanowienia na ten temat. Trudno powiedzieć, jak ten program wyglądał w poszczególnych szkołach. Program w szkołach miejskich na pewno był bogatszy niż na wsiach. W programie dużo miejsca zajmowały greka i łacina. W języku łacińskim czytano dzieła Wergiliusza – *Bukoliki*, *Georgiki* i *Eneidę*, Cycerona – *Epistule ad familiares*, *De amicitia*, czy Owidiusza – *Epistulae ex Ponto*. W języku greckim zaś czytano Ewangelię czy listy Grzegorza z Nazjanzu. Również w języku greckim uczono podstawowych zasad gramatyki³⁵. W programie należało unikać treści erotycznych, zaś z dzieł autorów pogańskich należało usuwać to, co było niegodne dla chrześcijanina, a więc sceny miłosne czy mówiące o fałszywych bogach, ponieważ w szkole parafialnej przede wszystkim należało u młodych ludzi kształtować wiarę.

Uczniowie uczyli się również języka polskiego. Nie było jednak osobnego przedmiotu z języka ojczystego, ale gramatyki i pisowni uczono po polsku, również katechizmu. Być może był to osobny przedmiot w czasie Oświecenia. Wprowadzono również naukę kalendarza, arytmetyki. Poważną rolę odgrywała wówczas nauka śpiewu. Uczniowie uczyli się nut, gry na instrumentach i śpiewu gregoriańskiego. Śpiewu uczono w każdą sobotę przez jedną godzinę rano i drugą po południu³⁶.

Według *Modus instituende iuventutis*, przedstawiający program szkolny, nauka powinna trwać 8 godzin, to znaczy 4 godziny przed południem i 4 po południu. Każdego dnia uczono łaciny, zaś w soboty arytmetyki oraz kalendarza. Również uczono muzyki i przygotowywano śpiew na liturgię niedzielną³⁷. Na pewno uczniowie nie pobierali nauk w niedzielę. W tym dniu mieli obowiązek uczestniczyć w mszy św., pomagali kantorowi w śpiewie, recytowali katechizm oraz śpiewali nieszpory³⁸.

Według wyżej wspomnianego programu, uczniów dzielono na pewne grupy, dzięki czemu można było dostrzec ich postępy w nauce³⁹. Nie wiadomo jednak, czy uczniów dzielono według

³¹ M. Pawlak, dz. cyt., s. 60.

³² Cytowane polskiego tłumaczenia za: J. Kalinowska, J. Wiśniewski, *Najstarszy warmiński formularz wizytacyjny z czasów biskupa Marcina Kromera 915810*, „Komunikaty Mazursko-Warmińskie” 1979, nr 2, s. 161.

³³ *Reformationes generales ad clerum et populum diocesis Cracoviensis pertinentes ab [...] Martino Szyszkowski [...] episcopo cracoviensis [...] in synodo dioecesisana sanctitate et promulgatae anno 1621 die decim Februarii [...]*, Cracoviae 1621.

³⁴ *Epistola Pastoralis ad Parochos Provinciae Gnesnensis. Bernardus Miseratione Divina, tit. S. Joannis ante Portam Latinam S.R.E. Presbyter Cardinalis, Maciejowski nuncupatus, Archiepiscopus Gnesnensis [...]*, w: *Synodus provincialis Gnesnensis provinciae, a. D. 1628*, art. 7, k. Dv.

³⁵ S.I. Możdżeń, dz. cyt., s. 252-253; S. Kot, *Szkolnictwo parafialne w Małopolsce w XVI w.*, Lwów 1912, s. 61.

³⁶ *Reformationes generals...*, s. 46.

³⁷ *Modus instituendae iuventutis. Ex decreto synodi, ab Academia Cracoviensi praescriptus. Quem in scholis observandum praecepit Tyliciana synodus anno MDCXII*, Cracoviae 1612, s. 30; S.I. Możdżeń, *Historia wychowania...*, s. 252-253.

³⁸ M. Różański, dz. cyt., s. 228.

³⁹ *Modus instituendae iuventutis...*, s. 27.

wieku, czy według ich pewnej wiedzy. Nie wiadomo też, jak i czy wszystkich uczniów promowano do klas wyższych, czy może któryś z nich musiał powtarzać klasę⁴⁰.

Według ustaleń synodalnych lekcja w szkole powinna trwać godzinę, następnie była przerwa na odpoczynek. Przerwa trwała nawet pół godziny. Nauka rozpoczynała się zawsze od porannej modlitwy. Trudno powiedzieć jak wyglądała sama lekcja. Z wiadomości, które dotarły do naszych czasów wiadomo, że w każdym rejonie Polski, lekcje wyglądały nieco inaczej⁴¹.

Zgodnie z *Catechismi practicus modus* godzina lekcyjna była podzielona na cztery części po 15 minut. W pierwszej części po modlitwie uczniowie powtarzali poprzednią lekcję, następnie nauczyciel przekazywał nową wiedzę, potem uczniowie podejmowali dyskusję na nowy temat, a na koniec zajęć podsumowywano zdobytą wiedzę⁴². Dokument ten nakazywał również robić przerwy, podczas których uczniowie nie powinni jednak opowiadać sobie ciekawych dla nich opowiadań, ponieważ, jak to zaznaczono w owym dokumencie, byłaby to strata czasu i nie byłoby z tego żadnego pożytku. Nauczyciel powinien w tym czasie opowiadać uczniom biografie świętych, zwłaszcza tych, których uroczystość miała właśnie odbywać się w danej parafii. Lekcje powinny być dostosowane do wieku i zdolności uczniów, zaś nauczyciel powinien prowadzić zajęcia głośno i z zapałem⁴³.

Do szkół parafialnych mogli uczęszczać tylko chłopcy, aczkolwiek bywały też wyjątki, kiedy lekcje pobierały również dziewczęta, którymi zajmowały

się żony nauczycieli. Jeśli dziewczęta były wysoko urodzone, ich kształcenie odbywało się w domach rodzinnych pod opieką wybranych nauczycieli, lub oddawano je do klasztorów, gdzie kształceniem ich zajmowały się zakonnice⁴⁴.

Trudno powiedzieć, czy uczniowie otrzymywali zadania domowe do odrobienia. Prawdopodobnie dzieci wiejskie nie otrzymywały takiej pracy, ponieważ musiały pomagać w gospodarstwie. Zapewne inaczej sytuacja ta wyglądała w szkołach miejskich. Wiadomo, że takie prace były jednak zadawane⁴⁵. Według ustaleń *Catechismi practicus* uczniowie mieli obowiązek przekazywać zdobytą wiedzę swym domownikom⁴⁶.

Programy szkolne określały rodzaj podręczników, z jakich powinny korzystać dzieci. Nie wiadomo jednak dokładnie, jakie te podręczniki były i czy były łatwo dostępne. Oprócz tego na pewno wykorzystywano różne pomoce naukowe, jak zeszyty, pióra i tablicę⁴⁷.

Szkolnictwo polskie było dość zróżnicowane programowo jak i ideowo. W pierwszym okresie widać tendencję do nauczania ściśle religijnego. Brakowało tu szkolnictwa świeckiego, a istniały jedynie te zakładane przez Kościół. W XVII w. szkoły przystosowywano do zmian ideowych, panujących w ówczesnych czasach. Szkoły, jakie wówczas zaczęły powstawać, propagowały wysoki poziom nauczania z wychowaniem patriotycznym i moralizatorskim. Młodzi ludzie zdobywający takie wykształcenie mieli dzięki swym umiejętnościom, działać na rzecz rozwoju swej Ojczyzny – Polski.

⁴⁰ M. Różański, dz. cyt., s. 230.

⁴¹ Tamże, s. 230.

⁴² *Catechismi seu doctrine Christianae tradendae practicus modus*, Cracoviae 1605, s. 62.

⁴³ Tamże, s. 153.

⁴⁴ M. Krajewski, dz. cyt., s. 79.

⁴⁵ H. Barycz, *Obrazy życia i kształcenia się młodzieży w Polsce w XVII i XVIII w.*, „Życie i Myśl” 1951, z. 1, s. 197-228.

⁴⁶ *Catechismi seu...*, s. 54.

⁴⁷ M. Różański, dz. cyt., s. 231.

Bibliografia

Źródła archiwalne

Archiwum Diecezjalne w Płocku

Akta tyżące się panien norbertanek, dawniej w mieście Płocku, a teraz w mieście Czerwińsku mieszkających (1808-1852), nr 13.

Źródła drukowane

Catechismi seu doctrine Christianae tradendae practicus modus, Cracoviae 1605.

Codex diplomaticus et commemorationum Masoviae generalis. Zbiór ogólny przywilejów i spominków mazowieckich, wyd. J. Kochanowski, t. 1, Warszawa 1919, nr 408 (Mistrevo, 1241 r.).

Constitutiones et decreta condita in Provinciali Synodo Gnesnensi [...] D.D. Stanislaus Karnkowski [...] Archiepiscopus Gnesn. [...] Petricovae habuit, Anno 1589 Sixto V. Pont. Max., Pragae [...] Anno 1590, b. p.

Constitutiones Synodorum, Metropolitananae Ecclesiae Gnesnensis, provincium, tam veterorum quam recentiorum, usq. Ad annum Domini 1578 studio et opera [...] Domini Stanislai Karnkowski, Dei Gratia Episcopi Vladislaviensis et Pomeraniae, collectae

[...] Cracoviae [...] Anno Domini 1579, b.p.

Decretales Summorum Pontificum pro regno Poloniae et constitutiones synodorum provincialium et dioecesarum Regni ejusdem ad aummam collectae curantibus plerisque sacerdotibus posnaniensis editae, ed. Z. Chodyński et E. Likowski, vol. I-III, Posnaniae 1883.

Reformationes generales ad clerum et populum dioecesis Cracoviensis pertinentes ab [...] Martiono Szyszjkowski [...] episcopo cracoviensis [...] in synodo dioecesiana sanctitate et promulgatae anno 1621 die decim Februarii [...], Cracoviae 1621.

Epistola Pastoralis ad Parochos Provinsiae Gnesnensis. Bernardus Miseratione Divina, tit. S. Joannis ante Portam Latinam S.R.E. Presbyter Cardinalis, Maciejowski nuncupatus, Archiepiscopus Gnesnensis [...], w: *Synodus provincialis Gnesnensis provinciae*, a. D. 1628, art. 7, k. Dv.

Modus instituendae iuventutis. Ex decreto synodi, ab Academia Cracoviensi praescriptus. Quem in scholis observandum praecepit Tyliciana synodus anno MDCXII, Cracoviae 1612, s. 30.

Opracowania

H. Barycz, *Obrazy życia i kształcenia się młodzieży w Polsce w XVII i XVIII w.*, „Życie i Myśl” 1951, z. 1.

H. Barycz, *Oświata i nauka w dawnej Polsce w XVI-XVIII w.*, w: *Księga pamiątkowa toruńskiego gimnazjum akademickiego*, t. III, Toruń 1974.

S.M. Borkowska OSB, *Zapiski kronikarskie norbertanek plockich*, „Nasza Przeszłość” 1995, s. 49-79.

A. Boumann, *Historia Kościoła*, t. 3, przeł. J. Piesiewicz, Warszawa 1986.

B. Czarnecki, A. Krymowa, *Zarys rozwoju przestrzennego miasta do roku 1793*, w: *Dzieje Płocka*, t. 1, *Historia miasta do 1793 roku*, pr. zb. pod red. M. Kallasa, Płock 2000.

W. Góralski, *Kapituła katedralna w Płocku XII-XVI w. Studium z dziejów organizacji prawnej kapituł polskich*, Płock 1979.

J. Hochleitner, *Szkoły parafialne w epoce staropolskiej na przykładzie Warmii i Kujaw*, „Studia Elbląskie” 2007, t. 8.

J. Kalinowska, J. Wiśniewski, *Najstarszy warmiński formularz wizytacyjny z czasów biskupa Marcina Kromera 915810*, „Komunikaty Mazursko-Warmińskie” 1979, nr 2.

J. Kłoczowski, *Studia w polskiej prowincji dominikańskiej za prowincjałatu Jakuba w Bydgoszczy (1447-1478)*, w: *Europa – Słowiańszczyzna – Polska. Studia ku uczczeniu profesora Kazimierza Tymienieckiego*, Poznań 1970.

S. Kot, *Szkolnictwo parafialne w Małopolsce w XVI w.*, Lwów 1912.

M. Krajewski, *Historia wychowania i myśli pedagogicznej: zarys wykładu*, Płock 2006.

S.K. Kuczyński, *Rozwój kultury na Mazowszu (połowa XII-początek XVI w.)*; w: *Dzieje Mazowsza do roku 1526*, praca zbiorowa od redakcją A. Gieysztor, H. Samsonowicz, Warszawa 1994.

Ł. Kurdybacha, *Historia wychowania*, t. 1, Warszawa 1957.

S. Litak, *Parafie w okresie od końca XVI do XVIII w.*, w: *Księga tysiąclecia katolicyzmu w Polsce*, red. M. Rechowicz, cz. 1: *Kościół. Początki i zarys rozwoju*, Lublin 1969.

S. Litak, *Kościół w Polsce w okresie reformacji i odnowy potrydenckiej*, w: H. Tuchle, C. J. Łukaszewicz, *Historia szkół w Koronie i w Wielkim Księstwie Litewskim*, t. I, Poznań 1949.

S.I. Możdżeń, *Historia wychowania do 1795*, Kielce 2005.

A.J. Nowowiejski, *Płock. Monografia historyczna*, Płock 1931.

M. Pawlak, *Szkoły parafialne na Kujawach w epoce staropolskiej*, Bydgoszcz 2005.

P. Richè, *Edukacja i kultura w Europie Zachodniej (VI-VIII w.)*, Warszawa 1995.

M. Różański, *Szkoły parafialne w XVI-XVIII wieku*, Łódź 2003.

I. Subera, *Synody prowincjonalne arcybiskupów gnieźnieńskich. Wybór tekstów ze zbioru Jana Wężyka z r. 1761*, Warszawa 1981.

K. Śmigiel, *Maciejowski Bernard*, w: *Encyklopedia Katolicka*, t. 9, Lublin 2006, kol. 718-72.

A. Zahorski, M.M. Grzybowski, *Odbudowa Płocka w dobie saskiej i stanisławowskiej*, w: *Dzieje Płocka*, t.1, *Historia miasta do 1793 roku*, pr. zb. pod red. M. Kallasa, Płock 2000.

A. Zapart, *Szkolnictwo parafialne w archidiaconacie krakowskim od XVI do XVIII wieku*, Lublin 1983.

Zbiór dokumentów i listów miasta Płocka, wyd. S. M. Szacherska, t. I, Warszawa 1975.

T. Żebrowski, *Dzieje kolegiaty Św. Michała i szkoły kolegiackiej (1180-1611)*, w: *Księga pamiątkowa Zjazdu Małachowiaków 1180-1957/58*, Płock 1959.

T. Żebrowski, *Stolica książąt mazowieckich i plockich (1138-1495)*, w: *Dzieje Płocka*, t. 1, *Historia miasta do 1793 roku*, pr. zb. pod red. M. Kallasa, Płock 2000.

FROM THE HISTORY OF CATHOLIC SCHOOLS IN PŁOCK AND IN POLAND UNTIL THE 17TH CENTURY

Summary

The parish schools in Poland appeared in the 11 th century. More informations about parish education comes from the 16 th century. In Płock the first information about the parish school comes from about 1085.

It was a school at the cathedral of Płock. In Płock were many schools: at the collegiate church of St. Michael existed schools in the XIIth century. It was under the care of Regular Canons in Czerwińsk. In Płock was a parish school at the church of St. Bartolomew too. The Benedictines had school here too, but in the 13th century it wasn't exist. The Dominicans have conventual school. The Norbertine had a convent school for girls. In 1607 Bishop marcin Szyszkowski brought the Jesuits to Płock. They had a school in Płock until 1773. In 1710 Bishop Ludwik Załuski erected the Seminary in Płock. In the 17th century, the situations of schools under the protection of the Church began to change under the influence of changes that appeared in Poland at that time.

Key words: parishes, school, cathedral, bishop, Benedictins, Norbertains, Dominicans, Jesuits, Seminary

BADANIA KONSTRUKCJI DACHU KOŚCIOŁA PW. DUCHA ŚWIĘTEGO W SIERPCU – DODATKOWE MATERIAŁY DO DZIEJÓW BUDOWY I PRZEKSZTAŁCEŃ ŚWIĄTYNI

Abstrakt

Przeprowadzone badania architektoniczne i dendrochronologiczne konstrukcji dachowej kościoła szpitalnego pw. Ducha Świętego w Sierpcu pozwoliły na ustalenie jej daty budowy oraz zidentyfikowanie w istniejącej konstrukcji pozostałości pierwotnej więźby pochodzącej z okresu średniowiecza.

Słowa kluczowe: badania architektoniczne, badania dendrochronologiczne, konstrukcje dachowe, Sierpc, kościół pw. Ducha Świętego

Niniejsze opracowanie przedstawia wyniki badań architektonicznych, drewnianych konstrukcji dachowych dawnego kościoła szpitalnego pw. Ducha Świętego w Sierpcu¹. Celem przeprowadzonych badań była analiza zachowanych historycznych więźb dachowych oraz dokonanie rozwarstwienia chronologicznego poszczególnych części konstrukcji wraz z określeniem czasu ich wzniesienia i zakresu ewentualnych przekształceń. Na potrzeby realizowanych badań architektonicznych wykonano również badania dendrochronologiczne drewna, z którego wykonano badaną więźbę, dające możliwość precyzyjnego określenia daty ścięcia drzew, z których zostały wzniesione poszczególne fragmenty konstrukcji². Wyniki przeprowadzonych analiz skonfrontowano z istniejącymi dotychczasowymi badaniami kościoła oraz dostępnymi informacjami historycznymi dotyczącymi jego dziejów.

Dotychczasowy stan wiedzy na temat kościoła

Kościół pw. Ducha Świętego w Sierpcu był pierwotnie kościołem szpitalnym, wzniesionym przy średniowiecznym szpitalu, rozumianym jako przytułek dla osób biednych, kalekich, chorych i opuszczonych³. Zgodnie ze starszą literaturą

¹ Badania zrealizowano w ramach stypendium Ministra Kultury i Dziedzictwa Narodowego w 2015 r. Badaniem objęto dawne konstrukcje dachowe w 12 wytypowanych gotyckich obiektach sakralnych, zlokalizowanych na terenie Mazowsza, w jego historycznych granicach.

² Datowanie dendrochronologiczne próbek drewna przeprowadził prof. dr hab. Tomasz Ważny z Uniwersytetu Mikołaja Kopernika w Toruniu.

³ A. Lorek, *Średniowieczne kościoły szpitalne i szpitale na Mazowszu*, praca magisterska napisana w Instytucie Zabytkoznawstwa i Konserwatorstwa UMK w Toruniu pod kierunkiem prof. dr. hab. A. Grzybkowskiego, Toruń 1993, s. 14.

przedmiotu, jego budowa związana była z fundacją króla Zygmunta Starego w 1518–1519 roku⁴. Nowsze badania wskazują natomiast jako osobę fundatora mieszczanina sierpeckiego Stanisława Mączkę oraz przesuwają datę budowy kościoła na 3 ćw. XV w. (ok. 1480 r.)⁵, sugerując też możliwość jego dwufazowości w zakresie wznoszenia nawy i prezbiterium⁶.

W czasie wizytacji w 1597 roku kościół pokryty był dachówką, a od wewnątrz posiadał drewniany sufit, w części prezbiterialnej beczkowy, pokryty malowidłami⁷. Prawdopodobnie w 1614 r. kościół (lub jego część) mógł ulec pożarowi, zgodnie z przytoczonymi informacjami spłonął strop, zniszczeniu uległy też górne partie murów. Odbudowa kościoła trwała do końca XVII wieku⁸.

Kolejny, znaczny remont kościoła miał miejsce w latach 70. XVIII wieku. W jego trakcie wyremontowano całość murów obiektu, przekształcono oba szczyty, nadając im formę barokową oraz dobudowano kruchty od strony zachodniej i południowej. Dach kościoła pokryty został dachówką w 1770 r.⁹

⁴ I. Galicka, *Z problemów gotyckiej architektury sakralnej na Mazowszu*, „Biuletyn Historii Sztuki” 1987, nr 1-2, s. 161; *Katalog Zabytków Sztuki w Polsce*, T. X, *Województwo warszawskie*, z. 23, *Powiat Sierpecki*, oprac. I. Galicka, H. Sygietyńska, D. Kaczmarzyk, Warszawa 1972, s. 25.

⁵ T. Żebrowski, *Kościół sierpecki*, [w:] *Dzieje Sierpca i ziemi sierpeckiej*, (red.) M. Chudzyński, Sierpc 2003, s. 132.

⁶ R. Kunkel, *Architektura gotycka na Mazowszu*, Warszawa 2006, s. 322-324. Patrz też: T. Kowalski, *Treści ideowe malowideł ściennych w kościele szpitalnym pw. Ducha Świętego w Sierpcu*, [w:] *Ziemia Sierpecka – znana i nieznaną. Przewodnik historyczno-krajoznawczy*, (red.) Z. Dumowski, T. 2, Sierpc 2015, s. 97-136.

⁷ T. Żebrowski, dz.cyt., s. 133.

⁸ A. Lorek, dz.cyt. s. 43.

⁹ M. M. Grzybowski, *Obiekty sakralne Sierpca*, [w:]



Widok kościoła pw. Ducha Świętego od strony północnej.
Fot. M. Warchoń

Kościół prawdopodobnie nie uległ zniszczeniu w czasie wielkiego pożaru Sierpca w 1794 roku. Jednak stopniowy upadek miasta oraz trudności w odbudowie zniszczonych obiektów, głównie kościoła farnego spowodowały marginalizację znaczenia szpitala, skutkującą jego likwidacją oraz przyłączeniem w początku XIX w. kościoła Ducha Świętego do majątku kościoła parafialnego. W przeciągu XIX w. i pierwszej połowy XX stulecia prowadzono kilkakrotnie prace remontowe (m.in. w 1850 r., 1914 r. i 1920 r.), jednak nie zmieniły one zasadniczego wyglądu świątyni. Dopiero generalne prace remontowe prowadzone od końca lat 50. XX w. nadały obiektowi obecny wygląd, w ich wyniku odsłonięto również we wnętrzu świątyni cenne polichromie gotyckie.

Opis konstrukcji dachowych kościoła

Salowy korpus kościoła nakrywa jeden dach dwuspadowy o wspólnej kalenicy dla nawy i prezbiterium. Od północy do kościoła dobudowana jest niska kaplica, a w elewacji zachodniej kruchta wejściowa; obie nakryte osobnymi dachami dwuspadowymi.

W trakcie prowadzonych badań dostępny był jedynie dach nad korpusem głównym kościoła. Składają się na niego oddzielne – dla nawy i prezbiterium – konstrukcje dachowe: dwujętkowe, jedno-storczykowe, z ramą storczykową zredukowaną podłużnie w rytmie co drugi wiązar. Obie konstrukcje posiadają analogiczny układ, rozdzielone są jednym wiażarem niepełnym oraz konstrukcją wbudowanej sygnaturki. Konstrukcja zachodnia zbudowana jest z 9 wiażarów, 5 pełnych i 4 niepełnych, natomiast człon wschodni więźby – z 7 wiażarów, 4 pełnych i 3 niepełnych. Łącznie cała więźba

Dzieje Sierpca i ziemi sierpeckiej, (red.) M. Chudzyński, Sierpc 2003, s. 664-665.



Widok wiażara szczytowego konstrukcji dachowej nad nawą kościoła. Fot. M. Warchoń

zbudowana została z 17 wiażarów, 9 pełnych oraz 8 niepełnych.

Usztywnienie podłużne więźb stanowi centralna rama storczykowa ze storczykami zawieszonymi na jętkach oraz parze symetrycznych zastrzałów, usztywniona w kierunku podłużnym analogicznymi parami, krzyżujących się zastrzałów pomiędzy storczykami a dwiema parami rygli odcinkowych (pomiędzy storczykami). Storczyki postawione są na podwalinach odpowiadających długością obu segmentom więźb. W układzie poprzecznym we wszystkich wiażarach połączenie krokwi z belkami wiażarowymi w stopie wiażarów, wzmocnione jest krótkimi mieczami stopowymi.



Widok konstrukcji dachowej nad prezbiterium kościoła.
Fot. M. Warchoń

Pomiędzy 9 a 11 wiażarem, licząc od strony zachodniej kościoła, zlokalizowana jest wieżyczka na sygnaturkę, oparta na promieniście rozłożonych beleczkach, położonych na belkach wiażarowych. Sygnaturka nie jest obecnie, ani nie była pierwotnie związana z konstrukcjami obu więźb. W części wschodniej więźby nad prezbiterium brak jest części elementów ostatniego segmentu konstrukcji.

Połączenia ciesielskie elementów

Do połączenia elementów więźby zastosowano zarówno złącza nakładkowe jak i czopowe. Nakładki występują wyłącznie w połączeniach elementów skośnych (mieczy stopowych, zastrzałów storczyków i zastrzałów podłużnych ramy storczykowej). Są to złącza o nakładkach trapezowych w gniazdach przelotowych oraz nakładki trapezowe zbieżne w łączeniach zastrzałów ze storczykami w ramie podłużnej. Dodatkowo do połączenia zastrzałów z jętkami i ryglami dolnymi oraz storczyków z jętkami wykorzystano nakładki proste. Pozostałe złącza (rygle ze storczykami, krokwie z jętkami i miecze stopowe z belką wiązarową) to połączenia czopowe. Do połączenia krokwi w kalenicy wykorzystano złącze widlicowe. Wszystkie połączenia są kołkowane pojedynczym kołkiem.



Połączenia ciesielskie elementów w wiązarze pełnym konstrukcji. Fot. M. Warchoń

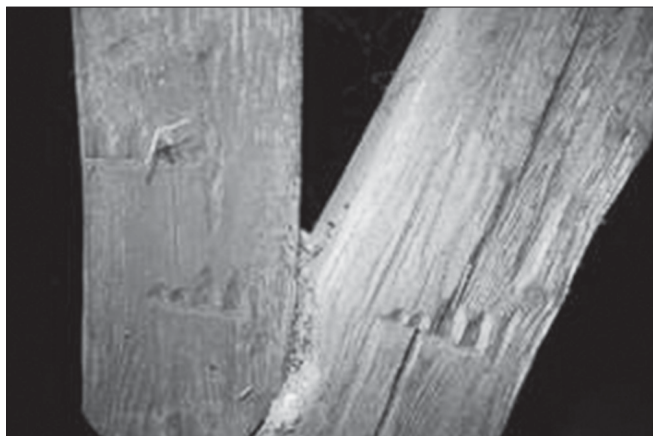

Ciesielskie znaki montażowe na elementach więźby. Fot. M. Warchoń



Witornie użyty element średniowiecznej konstrukcji dachowej z widocznymi gniazdami dawnych połączeń ciesielskich. Fot. M. Warchoń

Zinwentaryzowane systemy ciesielskich znaków montażowych

Na elementach badanej konstrukcji zinwentaryzowano 4 systemy ciesielskich znaków montażowych. Znaki zachowane są na większości elementów historycznej konstrukcji, wycięte zostały dłutem z dużą starannością; znajdują się one po stronie odwiązania konstrukcji, z reguły w pobliżu złączy ciesielskich. Są to znaki kreskowe, odtwarzające cyfry rzymskie oraz trójkątne i półkoliste nacięcia.

Sposób obróbki drewna

Elementy historycznej konstrukcji wykonane w 3 ćw. XVIII w. obrobione są tradycyjnymi metodami ciesielskimi poprzez ociosanie toporem i wyrównanie powierzchni siekierą. Z reguły korzystano z tzw. całych drzew, natomiast półdrzewa zastosowane są jedynie w części zastrzałów ramy storczykowej oraz części mieczy stopowych i zostały rozszczerzone toporem. Elementy współczesne sygnaturki wykonane są z drewna obrobionego mechanicznie w tartaku, bez wyrównania powierzchni po cięciu piłą mechaniczną.

Badania dendrochronologiczne

Z uwagi na brak dostępu do konstrukcji nad kruchtą i kaplicą, wykonano jedynie badania dendrochronologiczne więźby dachowej nad nawą

LEGENDA:

21/18 przekroje elementów

5 miejsca pobrania próbek dendrochronologicznych

kształt i lokalizacja ciesielskich znaków montażowych

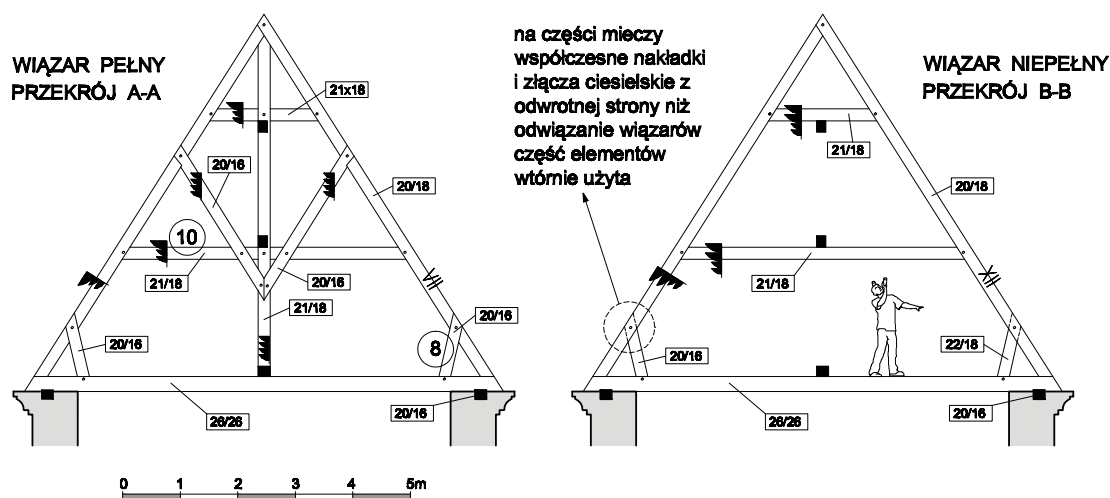

Wyniki badań architektonicznych więźby dachowej nad nawą i prezbiterium kościoła – przekroje poprzeczne.
Rys. M. Warchoł

i prezbiterium kościoła. Łącznie do dalszych badań laboratoryjnych pobrano 10 próbek z elementów historycznej konstrukcji, w większości oznaczonych ciesielskimi znakami montażowymi oraz posiadających stój podkorowy. Dwie próbki pobrano z elementów mieczy stopowych ewidentnie wykorzystanych wtórnie i posiadających gniazda wcześniejszych połączeń ciesielskich. Z pobranych próbek osiem zostało wydatowane w oparciu o chronologię sosny pospolitej (*Pinus sylvestris* L.). Zgodnie z wynikami badań: pięć próbek reprezentowało drzewa ścięte na przełomie 1769/1770 r., jedno drzewo ścięte po 1757 r., a dwa drzewa pochodzące z przełomu lat 1475/1476.

Analiza konstrukcji więźby dachowej. Interpretacja wyników badań

Przebadane konstrukcje nad nawą i prezbiterium kościoła pw. Ducha Świętego w Sierpcu reprezentują jedną fazę wznoszenia więźby dachowej. Uzyskane wyniki badania dendrochronologicznego jednoznacznie wskazują na budowę konstrukcji z drzew ściętych w sezonie jesienno-zimowym 1769/1770 r. Analiza konstrukcji pozwala na stwierdzenie, że ścięte drewno nie było sezonowane, tym samym datę budowy konstrukcji można z dużym prawdopodobieństwem wyznaczyć na rok 1770.

Powyższe datowanie znajduje pośrednie potwierdzenie również w materiałach archiwalnych. Przeprowadzona w 1755 r. z polecenia biskupa Michała Poniatowskiego wizytacja generalna, wskazuje

na fakt pokrycia dachu dachówką w 1770 r.¹⁰ Nowa więźba dachowa musiała być więc już wówczas wykonana, skoro – w tym samym roku – całość dachu kościoła otrzymała nowe pokrycie.

Z czasu budowy więźby w 1770 r. pochodzi większość elementów obecnych konstrukcji. Z uwagi na zły stan zachowania drewna nie udało się ustalić chronologii obecnych belek wiazarowych, natomiast na pewno większość z nich pochodzi też z czasu budowy konstrukcji, a część mogła zostać wymieniona w trakcie późniejszych napraw i remontów kościoła.

W trakcie badań konstrukcji dachowej zarejestrowano wtórne użycie do wykonania dwóch mieczy stopowych w wiazarach 12 i 16 elementów pochodzących z innej, najprawdopodobniej wcześniejszej więźby. Elementy te posiadają nieco większe przekroje, charakteryzują się też staranniejszą obróbką oraz posiadają wycięte gniazda po pierwotnych połączeniach ciesielskich na nakładkę. Datowanie dendrochronologiczne elementów potwierdziło ich wcześniejszą chronologię, drzewa na oba elementy ścięte w sezonie zimowym 1475/1476. Prawdopodobnie oba elementy pozyskano w trakcie budowy nowej więźby w 1770 r. ze sprawnych jeszcze technicznie elementów wcześniejszej konstrukcji dachowej kościoła, pochodzącej z około 1476 r. Przyjęcie takiej, wielce prawdopodobnej hipotezy, pozwoliłoby na dalsze uściślenie pierwotnej daty budowy

¹⁰ M. M. Grzybowski, *Materiały do dziejów Ziemi Płockiej. Z archiwaliów diecezjalnych płockich XVIII wieku*, T. 1, *Ziemia Sierpecka*, Płock 1981.

obecnego kościoła gotyckiego, wskazując na zakończenie prac budowlanych przy konstrukcji obiektu na około 1476 r.

Jednocześnie przyjęcie powyższych założeń stawia pod znakiem zapytania zakres prac remontowych

po wzmiankowanym źródłowo pożarze kościoła w 1614 roku. Poziom zniszczeń spowodowanych pożarem nie mógł być bowiem tak duży, by zaistniała konieczność całkowitej wymiany konstrukcji dachu, prawdopodobnie jedynie dokonano jej

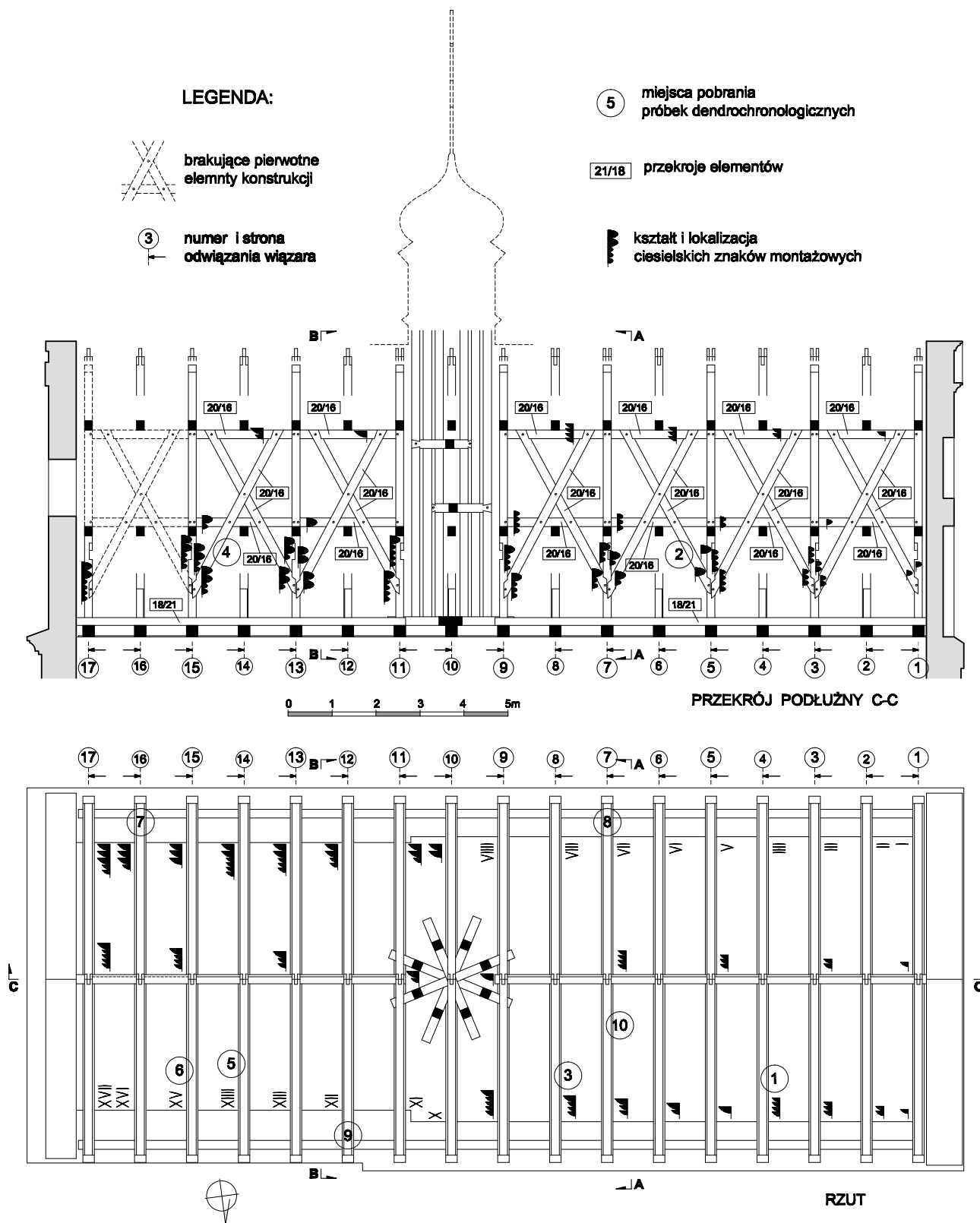

Wyniki badań architektonicznych więzby dachowej nad nawą i prezbiterium kościoła – przekrój podłużny i rzut dachu.
Rys. M. Warchoń

naprawy¹¹, i być może wymiany w większym zakresie tylko belek więzów i sufitu (który pierwotnie w prezbiterium miał formę łuku¹²). W chwili obecnej, wobec zachowania jedynie dwóch niewielkich fragmentów dawnej konstrukcji, pytania te pozostają nadal otwarte.

W trakcie budowy więźby w 1770 r. przewidziano również miejsce na wieżyczkę-sygnaturkę, którą

¹¹ Co wydaje się też logiczne w kontekście wymiany więźby dachowej w 1770 r., prawdopodobnie gdyby była ona całkowicie wymieniona w 1614 r. nie istniałaby konieczność jej ponownej wymiany już po 156 latach.

¹² Prawdopodobnie pierwotna więźba dachowa posiadała nad prezbiterium drewnianą kolebkę konstrukcyjną. Rozwiązanie takie charakterystyczne było dla średniowiecznej architektury sakralnej Śląska, Pomorza i Ziemi Chełmińskiej, natomiast na Mazowszu mogło być jedynie incydentalnie stosowane. Dotychczas na terenie Mazowsza występowanie średniowiecznych więźb dachowych z kolebką konstrukcyjną zarejestrowano tylko w kościołach na terenie Warszawy, zobacz: M. Warchoł, *Historyczne więźby dachowe kościołów w Warszawie*, Warszawa 2015, s. 44-48.

zapewne od razu zbudowano. Obecna sygnaturka pochodzi z czasów współczesnego remontu kościoła prowadzonego od końca lat 50. XX w. Najprawdopodobniej odtwarza jednak kształt i formę barokowej wieżyczki zbudowanej w czasie remontu kościoła w 2 poł. XVIII w.

Przeprowadzone badania architektoniczne, z datowaniem dendrochronologicznym drewna konstrukcji nad nawą i prezbiterium kościoła szpitalnego pw. Ducha Świętego w Sierpcu, pozwoliły na jednoznaczne ustalenie daty przebudowy dachu świątyni w 1770 r. oraz wielce prawdopodobne uściślenie daty budowy pierwotnych, średniowiecznych konstrukcji dachowych na około 1476 r. Wyniki badań stanowią kolejny krok w dyskusji dotyczącej czasu budowy sierpeckiej świątyni szpitalnej, dostarczając naukowych argumentów za tezą o budowie kościoła świętoduskiego jeszcze w XV stuleciu, umożliwiając również prawdopodobne zawężenie okresu budowy konstrukcji jego ścian i dachu do lat 70. XV w.

Bibliografia

- I. Galicka, *Z problemów gotyckiej architektury sakralnej na Mazowszu*, „Biuletyn Historii Sztuki” 1987, nr 1-2.
- M. M. Grzybowski, *Materiały do dziejów Ziemi Płockiej. Z archiwaliów diecezjalnych płockich XVIII wieku*, T. 1, Ziemia Sierpecka, Płock 1981.
- M. M. Grzybowski, *Obiekty sakralne Sierpca*, [w:] *Dzieje Sierpca i ziemi sierpeckiej*, (red.) M. Chudzyński, Sierpc 2003.
- Katalog Zabytków Sztuki w Polsce*, T. X, *Województwo warszawskie*, z. 23, *Powiat Sierpecki*, oprac. I. Galicka, H. Sygietyńska, D. Kaczmarzyk, Warszawa 1972.
- T. Kowalski, *Treści ideowe malowideł ściennych w kościele szpitalnym pw. Ducha Świętego w Sierpcu*, [w:] *Ziemia Sierpecka – znana i nieznaną. Przewodnik historyczno-krajoznawczy*, (red.) Z. Dumowski, T. 2, Sierpc 2015.
- R. Kunkel, *Architektura gotycka na Mazowszu*, Warszawa 2006.
- A. Lorek, *Średniowieczne kościoły szpitalne i szpitale na Mazowszu*, praca magisterska napisana w Instytucie Zabytkoznawstwa i Konserwatorstwa UMK w Toruniu pod kierunkiem prof. dr. hab. A. Grzybkowskiego, Toruń 1993.
- M. Warchoł, *Historyczne więźby dachowe kościołów w Warszawie*, Warszawa 2015.
- T. Żebrowski, *Kościoły sierpeckie*, [w:] *Dzieje Sierpca i ziemi sierpeckiej*, (red.) M. Chudzyński, Sierpc 2003.

RESEARCH ON THE ROOF CONSTRUCTION OF THE HOLY SPIRIT CHURCH IN SIERPC – ADDITIONAL MATERIALS ABOUT THE HISTORY OF CONSTRUCTION AND TRANSFORMATION OF THE TEMPLE

Summary

Architectural and dendrochronological research carried out on the roof construction of the Holy Spirit hospital church in Sierpc enables us to determine the date of the construction and identify the relict of the original medieval truss in the existing construction.

Key words: architectural research, dendrochronological research, roof constructions, Sierpc, Holy Spirit church

SIEDZIBY WŁADZ MIEJSKICH W DAWNYM PRYWATNYM MIEŚCIE ŻYCHLINIE. HISTORIA BUDOWY RATUSZA

Abstrakt

Żychlin od początku powstania prywatnego miasta lokacyjnego nie posiadał ratusza miejskiego. Pierwsze próby wybudowania siedziby władz municypalnych podjęto dopiero w pierwszej połowie XIX wieku. W 1845 r. przy poparciu władz nadrzędnych i właściciela miasta Aleksandra Pawła Prusaka opracowano program, plan i kosztorys budowy ratusza. Miał to być skromny, murowany, piętrowy budynek bez wieży i innych ozdób. Ratusz miał być wzniesiony przy Nowym Rynku za kościołem parafialnym. Budowli jednak nie zrealizowano z braku funduszy, a siedzibę władz miasta umieszczono w adaptowanym budynku przy szkole. Siedziba ta funkcjonowała do połowy XX wieku. Dopiero w latach 70. i 80. ubiegłego wieku wzniesiono nowe obiekty dla administracji gminy i miasta oraz firm komunalnych.

Słowa kluczowe: Żychlin, ratusz

1. Historia

Powstałe w pierwszej połowie XIV wieku miasto lokacyjne Żychlin, na południe od istniejącej Wsi Żychlińskiej, było własnością prywatną Chwała z rodu Doliwów dziedzica okolicznych ziem, pełniącego wówczas funkcję wojewody łęczyckiego, który uzyskując ten przywilej pragnął stworzyć na terenie swych dóbr centrum administracyjno-gospodarcze¹. Właściciel miasta uzyskując dokument lokacyjny zrzekał się na rzecz osadników, zgodnie z ówczesnym prawem chełmińskim, uprawnień sądowych (oprócz szczególnie ważnych) i obowiązków administracyjnych. Obowiązki te przejmował zasadzca, zostający dziedzicznym wójtem miasta wraz z ławnikami, którzy byli mianowani przez właściciela lub wybierani przez osadników. Wójt jednak podlegał bezpośrednio właścicielowi miasta i był wykonawcą jego woli.

Podczas wytyczania kształtu miasta lokacyjnego Żychlina, z centralnym prostokątnym rynkiem i terenem kościoła parafialnego, nie planowano działki, na której w przyszłości mogła być wzniesiona siedziba władz miejskich, samorządowych i sądowych. Właściciel miasta prawdopodobnie przewidywał, podobnie jak i w innych nowo tworzonych miastach z tego okresu, że w przypadku konieczności takiej budowy, siedziba władz wzniesiona będzie na działce w bloku śródrynkowym stanowiącej własność dominium.

W XIV i XV wieku w Żychlinie funkcjonował ustanowiony przez fundatora Urząd Wójta, a po jego likwidacji Rada Miejska z rajcami i burmistrzem. Najstarsza wiadomość o niej pochodzi z 1419 r.² To oni prawdopodobnie ustanowili herb miasta przedstawiający zamek o trzech basztach lub trzy wieże miejskie widoczne na pieczęci z 1535 r.

W XVI i XVII wieku w Żychlinie, poza kościołem parafialnym i szkołą, nie było żadnych budynków użyteczności publicznej, nie zachowały się także żadne dane informujące o istnieniu siedziby władz miasta – ratusza³. W XVII wieku zarząd miasta z ramienia właściciela sprawował burmistrz mający do pomocy Radę Miejską złożoną z rajców i sprawujących również funkcje sądownicze. Oddzielnie w mieście istniał samorząd żydowski – kahał, wybierany spośród społeczności wyznania mojżeszowego⁴.

Po II rozbiórce Polski, tj. po 1793 r., Żychlin położony był na terenach zajętych przez Prusy, które zorganizowały nowe władze administracyjne miasta. Po III rozbiórce Rzeczypospolitej (po 1795 r.) i wprowadzeniu nowego podziału administracyjnego, Żychlin znalazł się w departamencie warszawskim i należał do powiatu orłowskiego. Władzę sprawowali nominowani burmistrzowie niemieccy i urzędnicy pełniący funkcje dożywotnio. Burmistrzowie mieli wówczas niemal nieograniczoną władzę w mieście. Sytuacja ta trwała do 1800 roku.

¹ Szczegóły lokacji miasta por. artykuł autora *Żychlin – początki rozwoju przestrzennego prywatnego miasteczka Lokacyjnego*, „Kwartalnik Architektury i Urbanistyki” 2010, nr 3, s. 13–25.

² Wszystkie dane faktograficzne według: J. Józefcki, *Żychlin*, Żychlin 1997, s. 32.

³ Tamże, s. 42.

⁴ Tamże, s. 47.

W okresie Księstwa Warszawskiego Żychlin należał także, podobnie jak w czasach pruskich, do departamentu warszawskiego i powiatu orłowskiego, ale powiaty dzieliły się na gminy miejskie na czele z burmistrzem miasta (od 1809 r.) i gminy wiejskie z wójtem. W Żychlinie, w miejsce poprzednio urzędującego pruskiego burmistrza, mianowany został nowy burmistrz Mitowski, który zarządzał miastem liczącym wówczas 801 mieszkańców, a dochody kasy miejskiej wynosiły 1267 złotych. Oprócz burmistrza, który był jednocześnie kasjerem, miasto utrzymywało służbę miejskiego oraz stróża⁵.

Po klęsce Napoleona i likwidacji Księstwa Warszawskiego, na podstawie ustaleń Kongresu Wiedeńskiego w 1815 r., Żychlin znalazł się na terenach Królestwa Polskiego w Imperium Rosyjskim. Żychlin w latach 1815–1864 pomimo zmian granic administracyjnych, należał do guberni warszawskiej i powiatu gostynińskiego. Władzę sprawował w nim burmistrz i urzędnicy municypalni – radni i ławnicy mianowani przez Komisję Rządową Spraw Wewnętrznych i Policji. W latach 1819–1820 w mieście był burmistrz, akuszerka miejska, stróż i służba miejski, a od 1842 r. do powstania Polski niepodległej wprowadzono dodatkowo etat kasjera miejskiego i policjanta. W Żychlinie funkcję burmistrza sprawowali kolejno: Tomasz Błoński (1815–1823), Stanisław Kowalski (1823–1853), Jan Chmieliński (1853–1855) i Stanisław Tański (1855–1866)⁶.

W 1866 r. utworzono z dawnego powiatu gostynińskiego dwa powiaty: kutnowski i gostyniński. Żychlin został włączony do powiatu kutnowskiego, a w 1870 r. utracił prawa miejskie i stał się osadą. Zlikwidowany został urząd magistratu miejskiego z burmistrzem, a w jego miejsce powstał urząd gminy z wójtem i pisarzem. W okresie od 1874 r. do 1913 r. obowiązki wójta urzędu gminy Żychlin pełnił dawny burmistrz Eugeniusz Mierczyński, a po nim Jan Szymerski. Miasto liczyło wówczas ponad 2480 mieszkańców (1865 r.) i miało ponad 153 domy (1865 r.). W Żychlinie istniała także siedziba Sądu gminnego I okręgu powiatu kutnowskiego⁷. W latach 1914–1918 tj. podczas okupacji niemieckiej i I wojny światowej nie jest jednoznacznie znany status miasta. Wiadomym jest, że w 1915 r. burmistrzem Żychlina był Pallasch, a w 1918 r. Szwedziński, zniemczony Polak⁸.

W odrodzonej Polsce Żychlin należał do powiatu kutnowskiego i województwa warszawskiego, a w mieście funkcjonował urząd wójta i rada gminy.

Wójtem był Władysław Szymerski. W 1921 r. wybrano nową Radę Gminy i Dozór Szkolny, z inicjatywy której przywrócono Żychlinowi prawa miejskie, a z obszaru gminy wydzielono teren miasta powiększając jego granice w stosunku do dawnego obszaru (do około 7,19 km²). W 1924 r. Żychlin odzyskał prawa miejskie, a burmistrzem został Władysław Borowski, który funkcję tę pełnił do 1926 r., a po nim do wybuchu II wojny światowej Edmund Dembowski (dotychczasowy komendant policji w Żychlinie)⁹. W mieście funkcjonowała Rada Miejska wyłaniana w wyborach z przedstawicieli różnych partii politycznych, w tym ugrupowań żydowskich. W przededniu wybuchu II wojny światowej (od 1 kwietnia 1939 r.) dokonano korekt podziału administracyjnego kraju – powiat kutnowski wraz z Żychlinem przyłączony został do województwa łódzkiego. W okresie okupacji niemieckiej miasto należało do Kraju Warty, a funkcje burmistrza pełnił Karol Hempel, który wybudował sobie w Parku miejskim willę, a po nim Rudolf Bauer.

Po wyzwoleniu Żychlina 18 stycznia 1945 r. miasto niezmiennie należało do powiatu kutnowskiego i województwa łódzkiego. W mieście początkowo nie dokonano większych zmian terytorialnych (obszar miasta wynosił 8,69 km²), a burmistrzem został Stefan Worobik¹⁰. W sierpniu 1945 r. ukonstytuowała się 16 osobowa Miejska Rada Narodowa, a na burmistrza miasta powołano Edmunda Dembowskiego (ostatniego przedwojennego burmistrza), który funkcję tę pełnił do 1949 r. W 1950 r. burmistrzem został Stanisław Budzyński, a od 1952 r. Józef Kubiak¹¹. W kolejnych wyborach samorządowych odbywających się w latach 60. i 80. XX wieku systematycznie wybierano członków Miejskiej Rady Narodowej, których liczba wynosiła około 35 osób. W 1975 r. wprowadzono obowiązującą do 1999 r. gruntowną zmianę podziału administracyjnego, zlikwidowano powiaty i utworzono mniejsze terytorialnie województwa. Żychlin w tym okresie należał do województwa płockiego. Po zmianie systemu społeczno-gospodarczego Polski, Żychlin został siedzibą Urzędu Gminy Miejsko-Wiejskiej i Miasta oraz powrócił do powiatu kutnowskiego i województwa łódzkiego.

2. Ratusz

Na początku XIX wieku władze miasta przystąpiły do porządkowania jego przestrzennej struktury,

⁵ Tamże, s. 65, 67.

⁶ Tamże, s. 76, 77.

⁷ Tamże, s. 101.

⁸ Tamże, s. 122.

⁹ Dane według: P. Stasiak, Żychlin. Dzieje miasta i gminy w latach 1918-197, Żychlin 2017, s. 122.

¹⁰ Tamże, s. 220.

¹¹ Tamże, s. 224–226.

bowiem zabudowa była zwarta i regularna tylko w obrębie rynku i wychodzących z niego początkowych odcinków ulic, a szczególnie chaotyczna i nieuporządkowana w północnej części miasta. Dawny rynek Wsi Żychlińskiej wchłoniętej przez rozrastające się miasto lokacyjne, stanowił nieregularny plac handlu bydłem. W 1811 r. opracowano urbanistyczny plan stanu istniejącego zabudowy (rys. 1), w oparciu o który zaprojektowano trzy place miejskie: przed kościołem główny historyczny rynek nazywany Starym Rynkiem, a za kościołem parafialnym drugi plac nazwany Nowym Rynkiem oraz trzeci zwany Końskim Targiem, któremu nadano trójkątny kształt charakterystyczny dla epoki klasycyzmu, a będący reliktem dawnego placu targowego Wsi Żychlińskiej. Układ przestrzenny zrealizowanej zabudowy miasta przedstawia fotografia planu urbanistycznego z 1869 r.



Rys. 1. Kościół św. Ducha w Sierpcu – widok od wschodu Plan urbanistyczny miasta Żychlina z 1811 r. (fragment centralny) – chaotyczna i nieuporządkowana zabudowa północnej części miasta.

To w tym czasie, w latach 40. XIX wieku, władze miasta i jego właściciel, przy poparciu władz nadrzędnych w guberni warszawskiej, uznały za niezbędne wybudowanie siedziby ratusza miejskiego. W 1845 r. przystąpiono do opracowania programu, planów i kosztorysu budowy murowanego piętrowego budynku ratusza. Jego szczegółowy program, wraz z opisem bryły i układu planu oraz zastosowanych materiałów, zachował się w zbiorach archiwalnych i stanowi „Pismo Budowniczego Powiatowego do Burmistrza m. Żychlina z dnia 8(20).01.1845 r.”¹²

¹² Archiwum Państwowe w Płocku O/Kutno (dalej APK), Akta Burmistrza m. Żychlina, sygn. 7/K 114, 115, 116 oraz

Treść pisma jest następująca (pisownia oryginalna):

Dziato się w Mieście Prywatnem Żychlinie w Powiecie Gostyńskim

Guberni Warszawskiej sytuowaniem d. 8/20 m-ca stycznia 1845.

Pilno

Na skutek polecenia Naczelnika Powiatu Gostyńskiego z dnia 15/27 M-ca listopada 1842 roku, nr 16837, Budowniczy Powiatowy za przybyciem nagłem w zamiarze zaprojektowania Budowy nowego Ratusza, nim przystąpił do sporządzenia stosownego projektu nieomieszkał w tej mierze zwać się z Magistratem Miasta względem dyzlokacji pomieszczenia dla Burmistrza i Kassjera niemniej i służby policyjnej, urzędzenia aresztu policyjnego i dezeracyjnego jako w Mieście gdzie stacja transportowa tak cywilna jako i wojskowa exystuje, tudzież na ulokowanie kassy.

Magistrat Miasta po wspólnem naradzeniu się z Budowniczem zdecydował aby Ratusz wystawić się mający w Mieście Żychlinie jak najskromniejszy mógł być postawiony, bez wieży i innych ozdób które więcej przyczyniają się do ruiny budowli i potrzebują częstszego reperowania jak do użytku, tem zamiarem zgodzono się aby był masiw murowany z cegły palonej na wapno, kryty dachówką karpiońską sposobem koronkowym, o dwóch kominach wyprowadzonych nad dach. – Pomieszczenie dolne ma się składać z sieni na przestrzał w której mają być schody prowadzące na piętro, a pod niemi do piwnicy i po lewej stronie ma być (być) urządzony Odwach, areszt też i Izba dla policjanta, spiżarka dla kassjera oraz korytarz w środku; po prawej stronie ma być Kassa z mieszkaniem dla kassjera składającym się z kuchni, izby i alkierza. Na piętrze potrzeba urządzić Kancellaryję z Archiwem, obok też nad niem izbę dla urzędników przyjeżdżających w czynnościach służbowych, a która może być i małą kancellaryją Burmistrza, dalej mieszkanie dla Burmistrza składające się z 2-ch izb i 2-ch alkierzy, kuchni i spiżarni, na koniec sieni z korytarzem w której schody mają być prowadzące na górę.

Piwnice czyli sklepy na warzywa także potrzeba będzie urządzić dla Burmistrza i Kassjera. Budynek gospodarski wystawić się mający także

opublikowane w: B. Sadurska, *Studium urbanistyczno-konserwatorskie miasta Żychlina, woj. płockie*, PP PKZ Oddział w Toruniu, Toruń 1984, mps, cz. II, Aneks 5, s.52–53.

murowany kryty dachówką, w podwórzu nieodzownie potrzebny, składać się ma dla Burmistrza z wozowni na pomieszczenie bryczki i wozu, stajni na parę koni, obórki dla 2 sztuk krów, drwalni i chlewika. Dla kassjera zaś potrzebna będzie także obórka na 2 krowy, drwalnia i chlewik.

Zamknięcie podwórza ma się składać z parkanu w słupy zakopane i szulca o przęstach z balików 2 ciasno założonych. Do tego z kloaki o 3-ch sedesach, a na koniec ze skrzyni do śmieci. Nadmienia się przy tem, że skład na miary i wagi jest już urządzony przy szopie na narzędzia Ogniowe wystawionej.

Plac na wystawienie Ratusza tego z zabudowaniami obrany został za kościołem na tak zwanym drugim Rynku przy drodze prowadzącej do Miasta Gąbina, jako najstosowniejszy i wolny tudzież przez Dziedzica Miasta wskazany.

Fundusz na wystawienie tej Budowli znajdzie się w Banku Królestwa Polskiego – Rubli 1360, resztę Dziedzic miasta udzielić zadeklarował pożyczkę bezprocentową za częściowo roczne opłaty, aż do zupełnego umorzenia tej pożyczki...

Miejsce wybudowania Ratusza wskazane zostało przez właściciela miasta Aleksandra Pawła Prusaka (1777–1847) na placu za kościołem przy Nowym Rynku, na działce stanowiącej własność dominium Prusaka i oznaczonej nr 48 na planie z 1811 r. Działka ta była i jest do chwili obecnej zachodnim fragmentem północnej pierzei tego placu. Fragment wschodni tej pierzei stanowiła działka prywatna mieszczan, która na ww. planie była oznaczona nr 47 i na której w 1847 r. wybudowany został parterowy, częściowo piętrowy, murowany budynek mieszkalny stojący do dnia dzisiejszego (por. rys. 3)¹³. Działka sąsiednia, będąca własnością dominium i przeznaczona pod budowę ratusza, była wówczas zabudowana starym budynkiem „z drzewa w węgiel pobudowany(m), nad dach którego gontami pokryty(m) są wyprowadzone dwa kominy murowane, ma z frontu dwa okna, okienko i dwoje drzwi pojedynczych, z dwóch boków po oknie, z tych jedno w okiennicach. Dom jest rozległy (w pomiarze przybliżonym) ma długość arsz. 21 (14,9 m), a na szerokość arsz. 9 (6,4 m)”¹⁴. Brak jest

¹³ Data budowy budynku wynika z raportu Budowniczego Powiatu Gostynińskiego do Burmistrza m. Żychlina z dnia 17.05.1847 r., w którym stwierdza on, że w ulicy prowadzącej na trakt do Gąbina (budynek nr 47) muruje się dom piętrowy znacznych rozmiarów bez zatwierdzonych rysunków (APK, Akta Burmistrza m. Żychlina, sygn. 7).

¹⁴ Opis budynku wg komornika Walentego Supryniwicza z 17 i 18.08.1855 r. sporządzony dla Trybunału Cywilnego

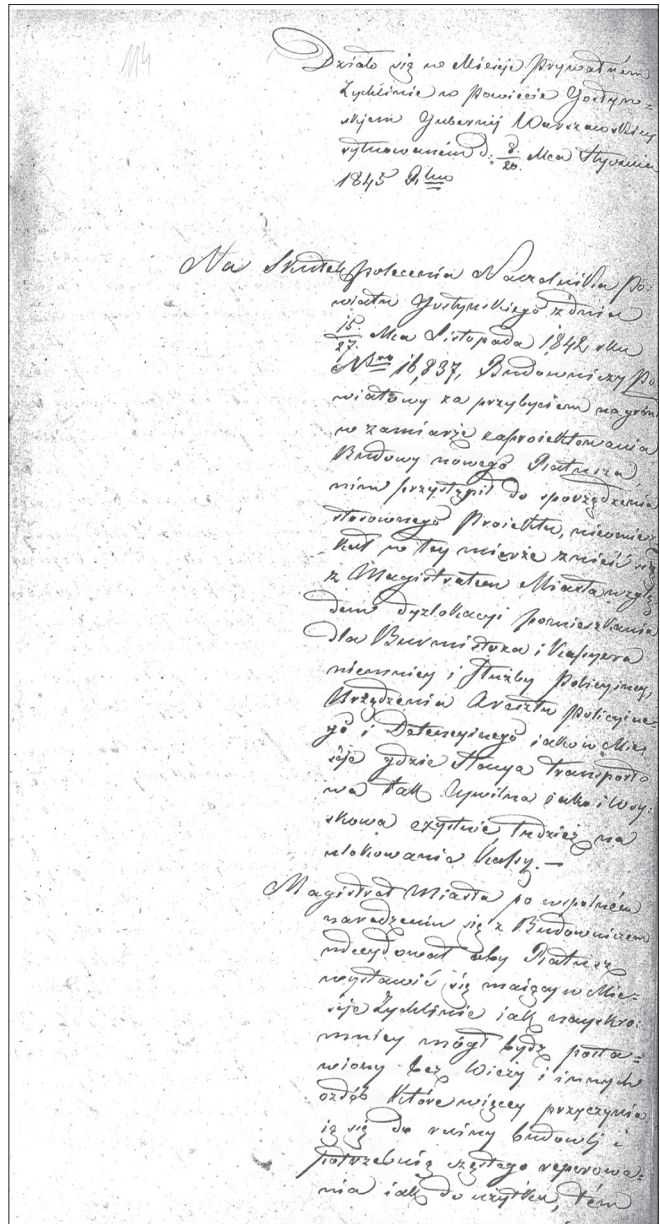

Rys. 2. Reprodukacja fragmentu pierwszej strony pisma Budowniczego Powiatowego w Gostyninie do Burmistrza m. Żychlina z dnia 8(20).01.1845 r. w sprawie uzgodnienia lokalizacji i programu budowy Ratusza w Żychlinie. Repr. Archiwum Państwowe w Płocku O/ Kutno, Akta Burmistrza m. Żychlina, sygn. 7/K 114

także informacji, czy planowaną budowę ratusza rozpoczęto i ją ukończono. Możemy jedynie domniemywać, że inwestycja ta nie została zrealizowana¹⁵. Przyczyną był prawdopodobnie brak funduszy

Guberni Warszawskiej i przymuszonego wywłaszczenia zajętych dóbr ziemskich Żychlin. Wypis z Księgi hipotecznej z 4 września 1858 r. (Archiwum Państwowe w Płocku O/Kutno, akta gminy Żychlin, hipoteka w Kutnie, sygn. 3944, K 9-37). W opisie dóbr będących własnością dominium komornik pomylił nr domu podając 47 zamiast 48. Błąd ten nie został sprostowany także w opisie wydrukowanym w *Studiach i materiałach z dziejów Kutna i powiatu*, tom II/2012, s. 116 p. 7.

¹⁵ B. Sadurska np. podaje, że budowa ratusza nie została zrealizowana (*Studium urbanistyczno-konserwatorskie miasta Żychlina, woj. płockie*, PP PKZ Oddz. w Toruniu, Toruń 1984, mps, cz. II, aneks nr 5, s. 26), a Z. Perzanowski, że rozpoczęto

na jego realizację, w tym głównie zadeklarowanej pożyczki bezprocentowej przez dziedzica miasta. Aleksander Paweł Pruszek zmarł bowiem 10 stycznia 1847 r. w wieku 70 lat. Zgodnie z testamentem zmarłego, wdowa Marianna Prusakowa miała pilniejsze i poważniejsze zobowiązania niż budowę siedziby władz miejskich (rozbudowę kościoła parafialnego z grobem rodzinnym zrealizowaną w 1848 r.). Natomiast spadkobierca dóbr żychlińskich Tomasz Aleksander Pruszek (1806–1856), syn zmarłego Aleksandra Pawła, ożeniony z Seweryną później Duchinią, mieszkał w swoim dworze w Śleszynie i był bardziej zainteresowany budową nowej fabryki cukru w sąsiednim Budzynie, którą rozpoczął w latach 1852–1853, aniżeli inwestycjami w mieście Żychlinie. Z powyższych przyczyn i zaniechania budowy ratusza, działka przeznaczona pod jego wzniesienie została sprzedana prywatnemu właścicielowi przed 1867 r. o czym świadczy pismo Burmistrza m. Żychlina z dnia 13(25).05.1867 r. podające, które domy w mieście są własnością Jadwigi Garczyńskiej córki Prusaka i dziedziczki dóbr Żychlin¹⁶. W piśmie tym brak jest nieruchomości przy Nowym Rynku stanowiącej dotychczas własność dominium. Działka ta w krótkim czasie została zabudowana, bowiem plan miasta z 1869 r. prezentuje pełną zabudowę północnej pierzei Nowego Rynku wraz z pomieszczeniami gospodarczymi w podwórzu (rys. 4). Potwierdzeniem tego stanu zmian własnościowych jest rysunek planu części gruntów miejskich w Żychlinie wykonany w 1927 r. przez inż. Franciszka Augustynka, na którym działki tej pierzei Nowego Rynku opisane są „grunty mieszczan m. Żychlina”¹⁷.

Opracowane projekty architektoniczne budynków tej pierzei nie zachowały się w zbiorach archiwalnych. Dysponujemy jedynie uproszczoną inwentaryzacją tych budynków z 1984 r. wykonaną dla kart ewidencyjnych zabytków architektury i budownictwa podczas badań konserwatorskich zabudowy miasta (rys. 5, 6, 7). Na działce byłego ratusza, dłuższej o około 10 m od widniejącej na planie z 1869 r., wzniesiono murowany budynek parterowy z osiowo usytuowaną, analogicznie jak w przylegającym sąsiednim budynku, wystawką piętra od strony placu. Budynek jest częściowo podpiwniczony, z użytkowym poddaszem i dwuspadowym dachem krytym papką, ze stropami

jego budowę w 1845 r. (*Studium historyczno-urbanistyczne do planu zagospodarowania przestrzennego*, Kraków 1961, mps., s. 9).

¹⁶ APK, akta Burmistrza m. Żychlina, sygn. 7/ K 48.

¹⁷ APK, akta m. Żychlina, sygn. 1363.



Rys. 3. Fragment planu urbanistycznego Żychlina z 1811 r. przedstawiający zabudowę terenu dla kościoła parafialnego i wskazaną lokalizację ratusza (w okręgu). Oprac. autora według planu w zbiorach Archiwum Państwowego w Płocku, Oddział w Kutnie, d. w zbiorach Liceum Ogólnokształcącego w Żychlinie i danych archiwalnych zawartych w opracowaniu: B. Sadurska, *Studium urbanistyczno-konserwatorskie miasta Żychlina, woj. płockie*, PP PKZ Oddz. w Toruniu, Toruń 1984, mps., cz. II, Aneks nr 2 i 3, s. 38–49

1 – murowany kościół parafialny rozbudowany w latach 1772–1782; **2** – murowana dzwonnica zbudowana w 1828 r.; **3** – jatki rzeźnicze zbudowane w 1828 r., własność dominium; **4** – wikariat zburzony w 1856 r.; **5** – szynk; **6** – dawna farbiarnia, w latach 30. dom zajmowany przez lokatorów, w latach 50. czeladnica, zburzony w 1856 r.; **7** – dawna szkoła; **8** – kuźnia; **9** – dom szpitalny - przytułek w 1855 r. zawałił się w połowie; **10** – grunty probostwa z drewnianymi budynkami gospodarczymi; **11** – domy mieszkalne drewniane z budynkami gospodarczymi, zburzone po 1862 r.; **12** – dom mieszkalny drewniany, w jego miejsce rozpoczęto w 1847 r. budowę piętrowego murowanego; **13, 14** – domy mieszkalne drewniane (nr 14 z szynkiem); **15** – domy mieszkalne murowane pierzei wschodniej rynku, zbudowane w latach 1809–1810, własność dominium; **16** – domy mieszkalne drewniane pierzei zachodniej rynku, własność mieszczan

drewnianymi belkowymi i podsufitką oraz 5. kominami. Na osi wystawki zaprojektowano balkon. Układ konstrukcyjny rzutu budynku jest dwutraktowy, podłużny, z przelotową sienią, w której znajdują się 1. biegowe drewniane schody na poddasze. Z sieni prowadzą wejścia do 2 mieszkań trzypokojowych i 1 jednopokojowego. Od strony podwórza na skraju budynku umieszczono parterowe dobudówki mieszkalne, a w podwórzu 1-kondygnacyjne budynki pomocniczo-gospodarcze. Układ funkcjonalny pomieszczeń oraz otwory okienne i drzwiowe wielokrotnie zmieniano.



Rys. 4. Fragment planu urbanistycznego Żychlina z 1869 r. przedstawiający zabudowę utworzonego Nowego Rynku. Działka planowanej lokalizacji ratusza w północnej pierzei rynku (w okręgu) zabudowana budynkami mieszkalnym i gospodarczymi. Oprac. autora według planu w zbiorach Archiwum Państwowego w Płocku, Oddział w Kutnie, d. w zbiorach Liceum Ogólnokształcącego w Żychlinie

1 – kościół parafialny rozbudowany w 1848 r.; **2** – dzwonnica zbudowana w 1828 r.; **3** – murowany budynek plebani; **4** – budynki gospodarcze probostwa: stajnia, wozownia i stodoła; **5** – grunty probostwa; **6** – budynki pomocniczo-gospodarcze probostwa; **7** – drewniany budynek wikarówki; **8** – jatki rzeźnicze i piekarskie; **9** – Stary Rynek; **10** – Nowy Rynek; **11** – plac targowy handlu końmi; **12** – ul. Zakościelna; **13** – ul. Żabia; **14** – ul. Cmentarna; **15** – grunty probostwa; **16** – budynki folwarku Żychlin; **17** – budynek zajazdu i oberży; **18** – ul. Poznańska; **19** – ul. Podwal; **20** – ul. Warszawska

3. Budynki władz miejskich

Utrata praw miejskich w 1870 r. i zmiany administracyjne oraz władz miasta spowodowały, że w Żychlinie uległ likwidacji magistrat, a powstał urząd gminy z wójtem i pisarzem. W 1898 r. dla urzędu gminy oraz dwóch szkół elementarnych przebudowano gruntownie budynek przy ul. Poznańskiej 25 (później Pierackiego, a obecnie 1 Maja) będący własnością miasta (rys. 8)¹⁸.

¹⁸ W miejscu tego budynku w 1855 r. znajdowały się zabudowania dominium oznaczone nr 2, 3 i 4 wg opisu wspomnianego komornika W. Supryniowicza (dz. cyt., wypisy z Księgi hip., sygn. 3944/K 9-37 i planu miasta z 1869 r.). Był to „dom w dobrym stanie... z piwnicami naddach którego dachówką karpiówką pokryty, są wyprowadzone trzy kominy murowane, ma z frontu na dole trzy okienka za prętami

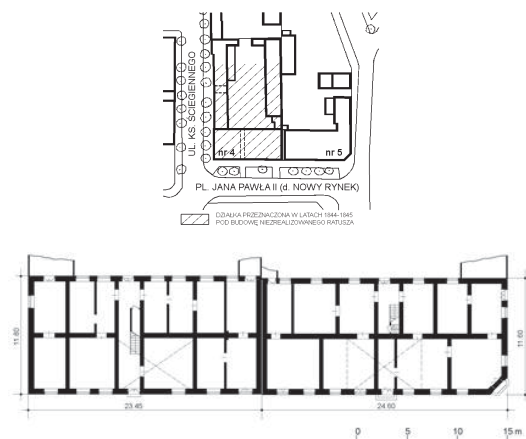

Rys. 5. Plan sytuacyjny i rzuty przyziemia budynków północnej pierzei d. Nowego Rynku ob. Pl. Jana Pawła II nr 3 (d. nr 4) i 4 (d. nr 5). Oprac. autora wg rys. mgr J. Graczyk w karcie ewidencyjnej zabytków architektury i budownictwa z 1984 r., Ośrodka Dokumentacji Zabytków w Warszawie

Po 1900 r. urząd gminy przeniesiono jednak z centrum miasta do budynku w sąsiednim Budzynie będącego siedzibą dawnego zarządu dóbr, który został zbudowany około 1810 r. naprzeciw zabudowań cukrowni Walentynów, przy skrzyżowaniu ul. Budzyńskiej (ob. Narutowicza) i drogi do Śleszyna (obecnie nie istniejący)¹⁹ (rys. 9).

Siedziba funkcjonującego w mieście Sądu Gminnego mieściła się w piętrowym, willowym budynku przy ul. Sądowej (ob. Kilińskiego 9 – rys. 10).

Po odzyskaniu niepodległości Polski – magistrat miasta funkcjonował wraz ze szkołą w dawnym budynku przy ul. Poznańskiej 25. W 1930 r. budynek ten przebudowano i nadbudowano drugie piętro z przeznaczeniem na Szkołę Powszechną nr 1, Biuro Zarządu Miejskiego (magistrat) i lokal dla Posterunku Policji Państwowej. Prace budowlane wykonała firma inż. Karola Fabiana²⁰. Na nadbudowę władze miasta zaciągnęły pożyczkę w kwocie 71600 zł (rys. 11). Magistrat i posterunek policji funkcjonowały w tym obiekcie do wybuchu II wojny światowej w 1939 r. W czasie okupacji niemieckie instytucje zarządu miasta i żandarmerii miały siedziby w różnych miejscach: magistrat

żelazniami, w parterze 4 drzwi dwuskrzydłowe z okienkami nad temże i 12 okien z okiennicami dwuskrzydłowymi, od tyłu 3 drzwi i 9 okien z których 6 z okiennicami dwuskrzydłowymi oraz okno mniejsze i okienko, tudzież wchód przemurowany do piwnicy z dachem dachówką karpiówką pokrytym i drewnianymi 2 skrzydłowymi będący, a u jednego boku okno i w szczycie okno. Dom ten jest rozległy (w pomiarze) przybliżonym na długość arszynów 60 (42,6 m) i na szerokość arszynów 11 (7,8 m)”. Do domu tego należały drewniane budynki wozowni, chlewy, kuźnia, kloaka oraz dwie studnie.

¹⁹ W 1919 r. budynek urzędu gminy przeznaczono na szkołę uzupełniającą.

²⁰ B. Sadurska, dz. cyt., cz. II, aneksy nr 9 i nr 10, s. 65, 67

i policja ochronna (Schutzpolizei) w budynku szkoły przy ob. ul. 1 Maja 25; żandarmeria w budynku przy pl. 29 Listopada 14 (późniejszym internacie chłopców Szkoły Ogólnokształcącej); gestapo SS z więzieniem w budynku przy d. Nowym Rynku, później pl. Marszałka Piłsudskiego, ob. pl. Jana



Rys. 6. Budynek mieszkalny zachodniego fragmentu północnej pierzei d. Nowego Rynku, ob. Pl. Jana Pawła II nr 3. Fot. Autora z 2009 r.



Rys. 7. Budynek mieszkalny wschodniego fragmentu północnej pierzei d. Nowego Rynku, ob. Pl. Jana Pawła II nr 4 – widok od strony placu z lat 30.XX wieku. Fot. zbiory archiwalne Miejsko-Gminnej Biblioteki Publicznej w Żychlinie



Rys. 8. Budynek dawnego dominium przy ul. Poznańskiej (ob. 1 Maja 25) przebudowany w 1898 r. dla Urzędu Gminy idwóch szkół elementarnych dla dziewcząt i chłopców. Fot. z lat 20.XX wieku przed nadbudową drugiego piętra. Fot. zbiory archiwalne Miejsko-Gminnej Biblioteki Publicznej w Żychlinie

Pawła II nr 3, tj. w budynku na działce której miał być wzniesiony ratusz.

Po 1945 r. siedziba magistratu i milicji znajdowała się w przedwojennym budynku. Rozbudowa miasta, powstanie nowych placówek i urzędów obsługujących ludność Żychlina i okolic spowodowały



Rys. 9. Budynek dawnego Urzędu Gminy w latach około 1900–1916 przy skrzyżowaniu ul. Budzyńskiej (ob. Narutowicza) i drogi do Śleszyna (budynek w głębi zdjęcia obecnie nie istniejący). Widok z lat 60.XX wieku. Fot. ze zbiorów archiwalnych Miejsko-Gminnej Biblioteki Publicznej w Żychlinie



Rys. 10. Budynek dawnego Sądu Gminnego w Żychlinie przy dawnej ul. Sądowej (ob. ul. Kilińskiego 9). Fot. Autora z 2010 r.



Rys. 11. Budynek dawnej Szkoły Powszechnej nr 1, magistratu i lokalu policji po nadbudowie drugiego piętra w 1930 r. Fot. Autora z 2010 r.

konieczność wzniesienia obiektów o zwiększonej powierzchni. Nowe budynki Urzędu Miejskiego i Urzędu Gminy oraz placówek komunalnych powstały w latach 70 i 80. ubiegłego wieku przy ul. Barlickiego 15, a posterunek policji został przeniesiony do adaptowanego budynku mieszkalnego przy ul. Łukasińskiego 14 (rys. 12).

4. Podsumowanie

Żychlin od początku powstania prywatnego miasta lokacyjnego nie posiadał ratusza miejskiego. Pierwsze próby wybudowania siedziby władz municypalnych podjęto dopiero w pierwszej połowie XIX wieku. W 1845 r. przy poparciu władz nadrzędnych i właściciela miasta Aleksandra Pawła Prusaka opracowano program, plan i kosztorys budowy ratusza. Miał to być skromny, murowany, piętrowy budynek bez wieży i innych ozdób, mieszczący pomieszczenia kancelaryjne burmistrza, odwach, areszt i izbę dla policjanta. Budynek miał także zawierać archiwum, izbę dla osób przyjeżdżających oraz mieszkanie dla burmistrza i kasjera, a w podwórzu budynek gospodarski z wozownią, stajnią, obórką, drwalnią i kloaką. Ratusz miał być wzniesiony przy Nowym



Rys. 12. Budynek Urzędu Gminy i Burmistrza miasta Żychlina przy ul. Barlickiego 15. Fot. www.mapa.targeo.pl [dostęp: 2018 r.]

Rynku za kościołem parafialnym. Budowli jednak nie zrealizowano z braku funduszy, a siedzibę władz miasta umieszczono w adaptowanym budynku przy szkole w ul. Poznańskiej (1 Maja 25). Siedziba ta funkcjonowała do połowy XX wieku. Dopiero w latach 70. i 80. ubiegłego wieku wzniesiono nowe obiekty dla administracji gminy i miasta oraz firm komunalnych, zlokalizowane przy ul. Barlickiego w północno-zachodniej części miasta, w odległości około 500 m od centralnego rynku.

Bibliografia

Archiwum Państwowe w Płocku O/Kutno

- akta burmistrza m. Żychlina, sygn. 7
- akta miasta Żychlina, sygn. 1363
- akta gminy Żychlin, hipoteka w Kutnie, sygn. 3944, K 9-37

J. Józefcki, *Żychlin, Urząd Gminy i Miasta Żychlin*, Żychlin 1997.

Z. Perzanowski, A. Domański, *Żychlin. Studium historyczno-urbanistyczne do planu zagospodarowania przestrzennego*, mps, Kraków 1961.

B. Popławski, *Żychlin – początki rozwoju przestrzennego prywatnego miasteczka lokacyjnego*, „Kwartalnik Architektury i Urbanistyki” 2010, nr 3.

B. Sadurska, *Studium urbanistyczno-konserwatorskie miasta Żychlina, woj. płockie*, PP PKZ Oddz. w Toruniu, mps, Toruń 1984.

P. Stasiak, *Żychlin. Dzieje miasta i gminy w latach 1918–1975*, Urząd Gminy w Żychlinie, Żychlin 2017.

THE SEAT OF MUNICIPAL AUTHORITIES IN FORMER PRIVATE TOWN ŻYCHLIN. THE HISTORY OF BUILDING THE CITY HALL

Summary

From the beginning of the establishment of the private town, Żychlin didn't have a town hall. The first attempts to build the seat of municipal authorities were taken up in the first half of the XIXth century. In 1845, with superior authorities' and the owner of the town – Aleksander Paweł Prusak's advocacy, the programme, plan and cost estimation for the town hall were developed. It was planned to be modest, brick-built, storey building, without a tower and other decorations. The town hall was supposed to be built at New Market, behind the parish church. However, the building was not raised due to lack of funds and the seat of municipal authorities was located in adapted building next to school. This place was holding this function up until the half of the XX century. Finally, in the 1970s and 1980s new objects for the parish administration, town and municipal companies were built.

Key words: Żychlin, town hall

ARESZTOWANIE WICEPREZYDENTA PŁOCKA ALEKSANDRA WERNIKA W LUTYM 1940 R. W ŚWIETLE DOKUMENTÓW GESTAPO

Abstrakt

Aleksander Wernik w latach 1935–39 był wiceprezydentem miasta Płocka. W lutym 1940 r. został aresztowany przez Gestapo i wysłany do obozu przejściowego w Działdowie (Soldau), jednak po kilku miesiącach został zwolniony z powodów zdrowotnych. Być może było to możliwe dzięki dużej łapówce, zapłaconej jakiemuś gestapowcowi. Po zwolnieniu A. Wernik jakiś czas mieszkał w Warszawie, a potem ukrywał się w majątku kuzynów koło Mszczonowa.

Słowa kluczowe: Płock 1939–1945, represje niemieckie, Aleksander Wernik

W styczniu i lutym 1940 r. w ramach niemieckiej akcji eksterminacji polskiej inteligencji, tzw. Inteligenzaktion¹, nastąpiła w Płocku seria aresztowań przedstawicieli tej warstwy społecznej: urzędników, księży, nauczycieli i prawników. Były wśród nich osoby sprawujące w międzywojennym Płocku różne odpowiedzialne funkcje oraz działacze polskich organizacji społecznych, w tym Związku Legionistów Polskich, Związku Peowiaków, czy Polskiego Związku Zachodniego. Aresztowano m.in.: Tadeusza Czaplińskiego, Wincentego Glegocińskiego, Władysława Nowickiego, Szczepana Praszkiwicza, Konstantego Lipińskiego, Michała Niemira, Mieczysława Pawlickiego, Leona Dorobka. Wszyscy zostali rozstrzelani na mocy wyroków śmierci wydanych przez sąd doraźny w Płocku w masowych egzekucjach w lasach łąckich 10 lutego i 7 marca 1940 r.

W kolejnych miesiącach 1940 r. aresztowania objęły ponad 400 osób spośród płockiej inteligencji. Zatrzymano m.in. abpa Antoniego Juliana Nowowiejskiego, bpa Leona Wetmańskiego, byłego prezydenta Płocka Stanisława Wasiaka, Zygmunta Włodarzewskiego, Jana Mariańskiego, Lzydora Puternickiego, Jana Morawca, Kazimierza Gelinka, Stanisława Zgliczyńskiego. Wyśłani zostali do obozów koncentracyjnych, gdzie większość z nich poniosła śmierć².

¹ Szerzej zob.: M. Wardzyńska, *Był rok 1939. Operacja niemieckiej policji bezpieczeństwa w Polsce. Inteligenzaktion*, Warszawa 2009. Kontynuacją Inteligenzaktion była tzw. akcja AB (z niem. Ausserordentliche Befriedungsaktion – Nadzwyczajna Akcja Pacyfikacyjna).

² Z. Kozanecki, *Wiek walki o dwie wolności*, oprac. W. Koński, A. Papierowski, J. Stefański, Płock 2001, s. 287-295; C. Jansen, A. Weckbecker, *Der „Volksdeutsche Selbstschutz“*



Fot. 1. Aleksander Wernik na fotografii z 1937 r. z jego podpisem (ze zbiorów Archiwum Państwowego w Płocku, fot. G. Gołębiewski)

Aleksander Wernik³ jako przedwojenny wiceprezydent i aktywny działacz społeczny, w tym legionista, był prezes oddziału Związku Legionistów Polskich, prezes Federacji Polskich Związków Obrońców Ojczyzny, członek Zarządu Polskiego Związku Zachodniego zakwalifikowany został do aresztowania. Formalną podstawą była jego wcześniejsza działalność w Polskim Związku Zachodnim. Nastąpiło to

in Polen 1939/1940, München 1992, s. 49; M. Krajewski, *Płock w okresie okupacji 1939–1945*, Płock-Włocławek 2001, s. 77-81. Biogramy wymienionych osób zob.: A. J. Papierowski, J. Stefański, *Płocczanie znani i nieznanymi. Słownik biograficzny*, t. 1, Płock 2002, t. 2, Płock 2007.

³ Zdjęcie odnalazłem dzięki informacjom mgr Agnieszki Wojciechowskiej z Archiwum Państwowego w Płocku.

w lutym 1940 r. niejako przy okazji aresztowania bpa Leona Wetmańskiego. Jak czytamy w piśmie ciechanowskiej Służby Bezpieczeństwa⁴ do Gestapo w Ciechanowie z 1 lutego 1940 r.:

Według tu zebranej niewątpliwej dokumentacji biskup Wetmański przed wybuchem wojny był jednym z największych podlegaczy przeciwko Niemcom. W wydawanym przez Wetmańskiego dzienniku „Głos Mazowiecki” (pismo katolickie) były publikowane na bieżąco najcięższe zarzuty przeciwko Państwu Niemieckiemu i jego kierownictwu. [...] Oprócz tego Wetmański razem z wiceprezydentem Wernikiem i prałatem [Piotrem] Konteckim, obaj w Płocku, organizowali duże zebrania oślawionego Związku Zachodniego, na których występował z podlegającymi przemówieniami profesor Seminarium Duchownego [Adam] Zaleski⁵.

Wyżej wskazani według doniesień volksdeutschów znajdują się jeszcze na wolności. Ponieważ istnieje podejrzenie ucieczki, gdyż w starokatolickim kościele rozchodzi się pogłoska o wysiedleniu wkrótce polskiej inteligencji, prosi się o natychmiastowe zatrzymanie i przetrzymanie w areszcie do decyzji o wysiedleniu następujących osób: 1) Leona Wetmańskiego, biskupa, ur. 1886 r., zam. Bruchenstr., 2) Wernika, b. wiceprezydenta Płocka, zam. w Płocku, 3) Piotra Konteckiego, prałata i profesora Seminarium, ur. 1889, zam. w Płocku, 4) Adama Zaleskiego, ur. 1899 r., byłego profesora Seminarium Duchownego w Płocku [...]⁶.

Na tej podstawie 12 lutego 1940 r. A. Wernik został aresztowany i osadzony w Więzieniu Karnym w Płocku (Strafgefängnis Schröttersburg)⁷, które pełniło jednocześnie rolę centralnego więzienia

⁴ SD – Sicherheitsdienst.

⁵ Chodziło tu głównie o akademię, zorganizowaną przez Polski Związek Zachodni 15 lipca 1939 r., w rocznicę bitwy pod Grunwaldem, w czasie której ks. prof. Adam Zaleski wygłosił mocne antyniemieckie przemówienie, które zakończył pytaniem: – *Chcecie pokój? – dobrze! – nie? – Grunwald! Chcecie wojnę? – dobrze – ale też Grunwald!* A. Wernik uczestniczył w akademii jako wiceprezydent i zastępca członka Zarządu Polskiego Związku Zachodniego („Głos Mazowiecki” 1939, nr 161 z 17 lipca, s.1; „Kurjer Mazowiecki” 1939, nr 160 z 18 lipca, s. 1). Pełny tekst przemówienia ks. prof. A. Zaleskiego zob.: „Głos Mazowiecki” 1939, od nr. 163 z 19 lipca do nr. 167 z 24 lipca, s. 2.

⁶ Cyt. za: Z. Kozanecki, dz. cyt., s.299.

⁷ Archiwum Instytutu Pamięci Narodowej w Warszawie (dalej: AIPN), Główna Komisja Badania Zbrodni Przeciwko Narodowi Polskiemu (dalej: GKBZPNP), sygn. GK 629/6670,teczka personalna A. Wernika z Gestapo w Ciechanowie, rozkaz aresztowania A. Wernika z 12 lutego 1940 r., k. 4. Teczka odnalazł w zasobie archiwum GKBZPNP Janusz Piwowar.

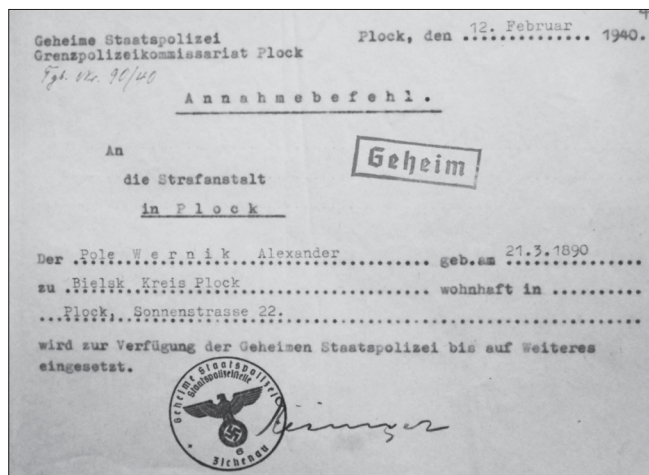

Fot. 2. Nakaz aresztowania A. Wernika z 12 lutego 1940 r. (ze zbiorów Archiwum IPN w Warszawie)

Gestapo w rejencji ciechanowskiej, zakładu karnego i tymczasowego aresztu miejscowego sądu⁸.

W czasie przesłuchania 14 lutego 1940 r. prowadzonego na zlecenie gestapo w komisariacie policji granicznej w Płocku przedstawił swój życiorys, minimalizując w nim swoje zaangażowanie antyniemieckie. Zeznał m.in.:

Zaprzeczam, abym był członkiem Polskiego Związku Zachodniego, jak i POW, pomimo, że wpisany jestem z nazwiska w Kalendarzu Płockim z 1939 r. jako członek⁹. Udzielałem się w wyżej wymienionych organizacjach ze względu na osobiste zainteresowania.

Nie występowałem nigdy przeciwko miejscowym Niemcom i [po 1939 r.] nie podjąłem na nowo wcześniejszych kontaktów politycznych. Nie uczestniczyłem w tajnych, zebraniach politycznych w mieszkaniu płockiego właściciela ziemskiego Aleksandra Kosińskiego w Płocku. Udzielałem finansowego wsparcia na działalność Polskiego Związku Zachodniego¹⁰.

Na podstawie zeznań A. Wernika, prowadzący śledztwo sporządził notatkę służbową, w której powtarzał przekazane przez niego informacje biograficzne. Kluczowe dla jego dalszych losów mogło być zdanie, iż *pomimo, że Wernik działał w prawie wszystkich stowarzyszeniach politycznych, nie jest on określany jako niebezpieczny*¹¹.

⁸ E. Szubska-Bieroń, *Organy represji okupanta na Mazowszu Północnym*, [w:] *Dzieje Mazowsza lata 1939–1945*, pod red. A. Koseskiego, t. V, Pułtusk 2018, s. 173.

⁹ *Kalendarz Informator Mazowsza Płockiego i ziem sąsiednich na rok 1939*, Płock 1938, s. nlb., hasło: Polski Związek Zachodni.

¹⁰ AIPN, GKBZPNP, sygn. GK 629/6670,teczka personalna A. Wernika z Gestapo w Ciechanowie, zeznanie A. Wernika z 14 lutego 1940 r., k. 5.

¹¹ Tamże, notatka służbowa komisariatu policji granicznej

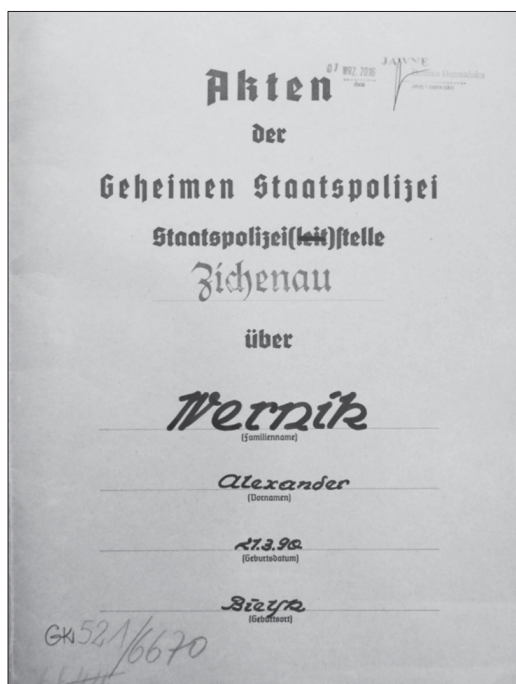

Fot. 3. Teczka śledztwa Gestapo w sprawie A. Wernika (Archiwum IPN w Warszawie)

Już 15 lutego z pismem do Gestapo w Płocku wystąpiła żona Halina Wernikowa. Pisała tam:

Niniejszym zwracam się do tajnej policji państwowej w Płocku z uniżoną prośbą o zwolnienie z aresztu mojego męża, wcześniejszego zastępcę prezydenta miasta Aleksandra Wernika. Ponieważ choruje on na ischias [rwę kulszową – przyp. tłum.], chciałabym go pielęgnować. Mój mąż dorastał w Płocku, tutaj również uzyskał wykształcenie. Był on zwierzchnikiem biura w starostwie i wiceprezydentem miasta Płocka i na tym stanowisku był on więcej niż lojalny wobec niemieckiej mniejszości i nikt nie mógłby twierdzić, iż był przez niego kiedykolwiek niesprawiedliwie potraktowany, zarówno na urzędzie, jak też w życiu prywatnym. O ile mąż mój przynależał do różnych organizacji, to było to podyktowane jedynie względami urzędowymi, nigdy jednakże ze względów politycznych.

Wielu tutejszych volksdeutschów może o każdej porze potwierdzić moje wypowiedzi, jak np.:

1. *Wcześniejszy pastor miasta Płocka [Adolf Schendel]²*

z Płocka z 21 lutego 1940 r., k. 11.

² Adolf Schendel (1904–1967) w latach 1936–39 był pastorem gminy ewangelicko-augsburskiej w Płocku, zdeklarowanym zwolennikiem A. Hitlera, prowadził działalność antypolską, za co został usunięty z Płocka 1 czerwca 1939 r. Powrócił we wrześniu 1939 r. i podjął pracę w Landraturze w Płocku. Jako współpracownik Gestapo odpowiedzialny był za sporządzanie list Polaków, przewidzianych do aresztowania i rozstrzelania. W 1944 r. dostał się do niewoli sowieckiej, od 1950 r. pracował w parafiach w RFN (A. J. Papierowski,

2. *Obecny wiceprezydent miasta J. Sachs*
3. *Naczelnik gminy z Chełpowa*
4. *Volksdeutsch Adam Schimanski z Chełpowa*

Proszę jeszcze raz o łaskawe uwzględnienie mojej prośby¹³.

Ponieważ pismo to nie odniosło żadnego skutku Halina Wernik zwróciła się 29 lutego po raz kolejny do Gestapo:

Ponownie w imieniu własnym i w imieniu czworga dzieci pozwalam sobie prosić o zwolnienie mojego męża z więzienia lub przynajmniej o pozwolenie wpłaty kilku marek w celu poprawy wyżywienia. Z dnia na dzień wyczekujemy jego zwolnienia, ponieważ on, o ile ja znam jego charakter i jego sumienie, nie mógłby nikomu wyrządzić nic złego. O dobroduszości i skromności mojego męża świadczy fakt, że pomimo wykształcenia uniwersyteckiego i pomimo bycia legionistą nie zajmował on żadnego wysokiego stanowiska państwowego.

A więc proszę o możliwie szybkie badanie lekarskie i o doraźne pozwolenie na możliwość wpłaty drobnej sumy na obiad dla niego¹⁴.

Do komisarza Gestapo w Płocku podanie o zwolnienie ojca napisał także syn Wernika – Adam:

Mam 9 lat i proszę w imieniu własnym i w imieniu mojego 3 rodzeństwa Pana Komisarza tajnej policji (który powinien być bardzo dobrym człowiekiem, ale nie chce nas do niego dopuścić) o zwolnienie mojego ojca A. Wernika przed Wielkanocą z aresztu. Nasz tata jest najlepszym człowiekiem na świecie i nigdy jeszcze nikomu nic złego nie zrobił i nie będzie tego czynił. My czujemy się bez niego bardzo źle, a mama ciągle płacze¹⁵.

Oczywiście pisma żony i syna nie przyniosły żadnego rezultatu i 3 marca 1940 r. zapadła decyzja skierowania A. Wernika do obozu przejściowego Policji Bezpieczeństwa i Służby Bezpieczeństwa

J. Stefański, dz. cyt., t. 1. s. 532). Szerzej zob.: T. Cybulski, *Parafia ewangelicko-augsburska w Płocku od 1804 do 1956 roku*, Toruń 2012, s. 79-101.

¹³ AIPN, GKBZPNP, sygn. GK 629/6670,teczka personalna A. Wernika z Gestapo w Ciechanowie, pismo Haliny Wernik z 15 lutego 1940 r. do Gestapo w Płocku, k. 7; tłum. mgr Małgorzata Starzyńska.

¹⁴ Tamże, pismo Haliny Wernik z 29 lutego 1940 r. do Gestapo w Płocku, k. 9.

¹⁵ Tamże, pismo Adama Wernika z 15 marca 1940 r. do komisarza Gestapo w Płocku, k. 27.

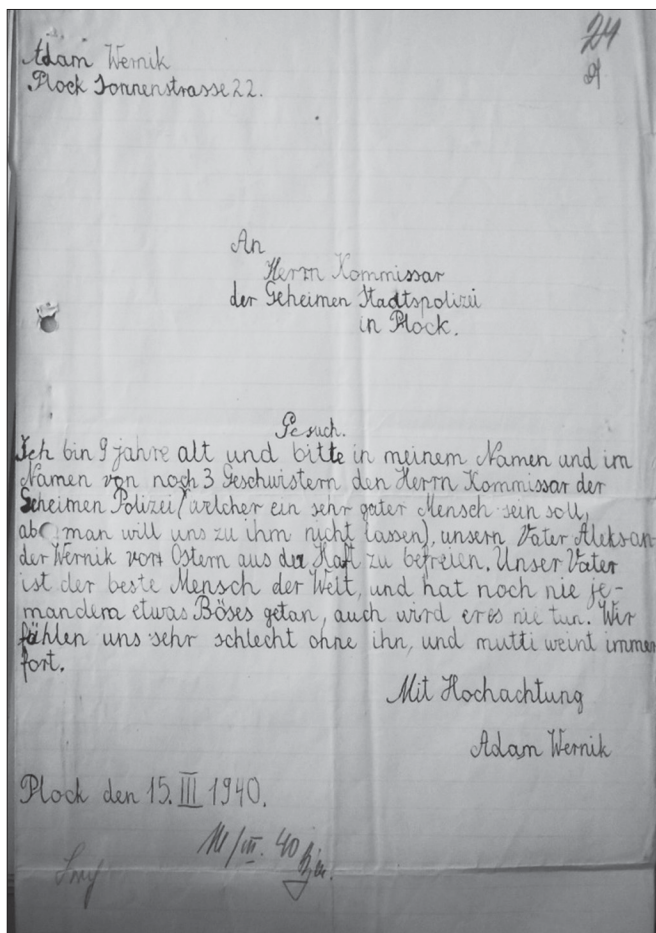

Fot. 4. Pismo Adama Wernika do Gestapo w Płocku z 15 marca 1940 r. (ze zbiorów Archiwum IPN w Warszawie)

w Działdowie (Soldau)¹⁶. Po niespełna dwumiesięcznym pobycie w płockim więzieniu 7 kwietnia 1940 r. został przywieziony do obozu. Wraz z A. Wernikiem do Działdowa wysłano kilka innych osób:

- Stanisława Sowińskiego (ur. 24.12.1919 r. w Warszawie);
- Stanisława Wasiaka (ur. 21.03.1886 r. w Zaborowie) – prezydenta miasta Płocka w latach 1935-1939;
- Zygmunta Włodarzewskiego (ur. 6.04.1897 r. w Warszawie) – naczelnika płockiego Urzędu Akcyz i Monopoli Państwowych oraz wiceprezesa i od 1938 r. prezesa oddziału Związku Legionistów Polskich, I wiceprezesa okręgu płockiego Federacji Polskich Związków Obrońców Ojczyzny;
- Jana Mariańskiego (ur. 28.05.1898 r. w Radomnie k/Rypina) – byłego legionistę, kierownika Wydziału Ogólnego Zarządu miasta Płocka,

¹⁶ Tamże, wymiana korespondencji między Gestapo w Ciechanowie a komisariatem Policji Granicznej w Płocku i komendantem obozu w Działdowie Hansem Krause, potwierdzającym fakt dostarczenia A. Wernika do Działdowa, pisma z 3 marca 1940 r., 14 maja 1940 r., 22 maja 1940 r., 15 czerwca 1940 r., k. 12-15.

członka Zarządu płockiego oddziału Związku Legionistów Polskich;

- Izydora Puternickiego (ur. 12.04.1891 r. w Płocku); – członka zarządów płockich oddziałów Ligi Obrony Powietrznej Państwa, Związku Straży Pożarnych oraz członka komisji rewizyjnej Polskiego Związku Zachodniego;
- Kazimierza Wiśniewskiego (ur. 16.11.1916 r. w Płocku);
- Aleksandra Kosińskiego (ur. 5.02.1893 r. w Ciechomicach).

Oprócz wymienionych osób na liście znaleźli się także Zofia Mikołajewska (ur. 5.09.1892 w Parowie) oraz Bronisław Perzyński (ur. 29.02.1880 r. w Warszawie), przed wojną prezes Zarządu Związku Oficerów Rezerwy i II wiceprezes okręgu płockiego Federacji Polskich Związków Obrońców Ojczyzny. Wszyscy internowani to oczywiście osoby znane w Płocku z racji sprawowanych funkcji i działalności publicznej. Ostatecznie S. Wasiak, J. Mariański, I. Puternicki i B. Perzyński 27 maja 1940 r. zostali ewakuowani, czyli prawdopodobnie wysłani z Działdowa do jednego z obozów koncentracyjnych, gdzie zmarli lub zostali zamordowani. W areszcie pozostali S. Sowiński, Z. Włodarzewski i A. Wernik, natomiast Z. Mikołajewską zwolniono do miejsca zamieszkania¹⁷.

Warunki egzystencji w obozie były bardzo ciężkie, szczególnie w pierwszym okresie jego funkcjonowania od listopada 1939 r. do maja 1940 r. Obóz mieścił się na terenie dawnych koszar III batalionu 32 pułku piechoty. Więźniowie byli przetrzymywani w czterech dwupiętrowych murowanych budynkach koszarowych, które nie były przystosowane do kwaterowania takiej liczby więźniów. W celach była tylko brudna słoma pełna insektów, wyżywienie bardzo słabe. Komendantem obozu był SS-Hauptsturmführer Hans Krause, mianowany przez szefa Policji Bezpieczeństwa w okręgu Prusy Wschodnie SS-Brigadeführera Otto Rascha. Od lutego do kwietnia 1940 r. obóz praktycznie był miejscem zgłady polskiej inteligencji, którą rozstrzeliwano w okolicznych lasach. Od drugiego kwartału 1940 r. formalnie przemianowany został na tzw. obóz pracy wychowawczej, co nie oznaczało zaniechania osadzania w nim więźniów politycznych i przedstawicieli polskiej inteligencji, wśród której dużą grupę stanowili księża. W Soldau zostali m.in. zamordowani dwaj płoccy biskupi: abp Antoni Julian Nowowiejski i bp Leon Wetmański. Aresztowanych

¹⁷ Tamże, pismo Gestapo z Ciechanowa z czerwca 1940 r. do komendanta obozu w Działdowie, k. 16; pismo komendanta obozu w Działdowie do Gestapo w Ciechanowie z 16 czerwca 1940 r., k. 17.

kierowano na roboty przymusowe w wyznaczonych przez obozowe dowództwo miejscach. Najczęściej zatrudniano ich przy pracach budowlanych i remontowych, a tych z wykształceniem rzemieślniczym w obozowych warsztatach¹⁸.

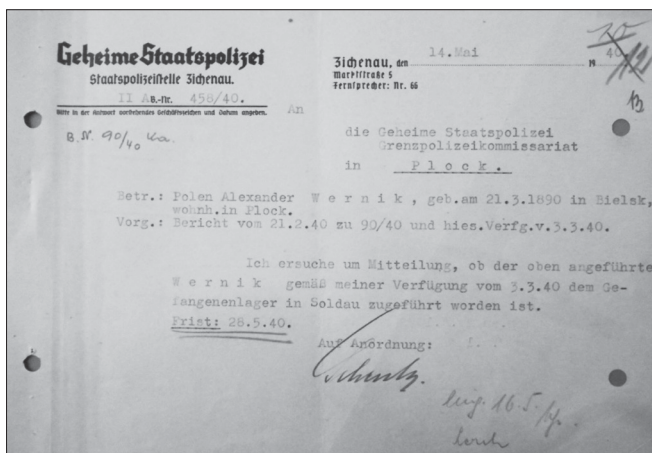

Fot. 5. Pismo z Gestapo w Ciechanowie (Zichenau) do Gestapo w Płocku (komisariatu Policji Granicznej) z 14 maja 1940 r. z zapytaniem, czy A. Wernik został przekazany do obozu w Działdowie (Soldau) (ze zbiorów Archiwum IPN w Warszawie)

Stosując hitlerowską logikę i porównując los towarzyszy niedoli A. Wernika, również i on powinien być wysłany do obozu koncentracyjnego. Tymczasem w piśmie ciechanowskiego Gestapo do komendanta obozu w Działdowie czytamy:

Proszę o natychmiastowe zwolnienie Polaka Aleksandra Wernika, ur. 21.3.1890 w Bielsku, który osadzony jest w tutejszej placówce, do jego miejsca zamieszkania. Wernikowi należy przekazać, aby natychmiast udał się do Płocka i zgłosił się do tutejszego komisariatu policji granicznej¹⁹.

Decyzję o natychmiastowym zwolnieniu jeńca wojennego Aleksandra Wernika z obozu wydał Hans Dörhage, zwierzchnik wydziału II Gestapo policji państwowej w Ciechanowie z siedzibą w Płocku,

¹⁸ J. Gumkowskii, *Obóz hitlerowski w Działdowie*, „Biuletyn Głównej Komisji Badania Zbrodni Hitlerowskich w Polsce” (Warszawa) 1958, t. X, s. 62; M. M. Grzybowski, *Obóz hitlerowski w Działdowie w latach 1939–1945*, „Studia Płockie” 2004, t. XXXII, s. 193–196; M. Orski, *Obozy w Działdowie w latach II wojny światowej*, „Studia Gdańskie” 2010, t. XXVII, s. 250–255; M. Przegiętka, *Niemiecki obóz w Działdowie (niem. Soldau) w latach 1940–1945. Nowe ustalenia w świetle dokumentów ze zbiorów niemieckiego Archiwum Federalnego i Archiwum IPN*, [w:] *Polska pod okupacją 1939–1945*, t. II, Warszawa 2016, s. 85–87.

¹⁹ Tamże, pismo Gestapo Ciechanów z 22 lipca 1940 r. do komendanta obozu w Działdowie, k. 18, 19. Także: pismo komendanta obozu w Działdowie z 19 lipca 1940 r. do Gestapo w Ciechanowie, k. 20; pismo Gestapo w Ciechanowie do komisariatu Policji Granicznej w Płocku, k. 21, 22. S. Sowiński i Z. Włodarzewski mieli być przekazani do innego urzędu pracy.

odpowiedzialny m.in. za ściganie szeroko rozumianej opozycji politycznej. W uzasadnieniu podał jako powód zły stan zdrowia i brak przydatności do pracy. Zgodnie z tym 19 lipca 1940 r. A. Wernik został – jako chory – wypuszczony na wolność²⁰.

Według relacji Zofii Dylewskiej A. Wernik mógł opuścić obóz nie tyle w wyniku listów i prośb, czy złego stanu zdrowia i nieprzydatności do prac fizycznych, co potężnej łapówki, wręczonej odpowiedniemu Niemcowi z Gestapo²¹. Być może tak było, jednak trudno to potwierdzić. Zwolnienie A. Wernika nie było przypadkiem odosobnionym. Więźniowie obozu byli podzieleni na trzy grupy: 1) przewidzianych do zwolnienia, 2) przewidzianych do wysłania do obozów koncentracyjnych i 3) przewidzianych do rozstrzelania. W tej ostatniej grupie byli najbardziej aktywni przedstawiciele polskiego życia społeczno-politycznego²². A. Wernik również dobrze mógł się znaleźć w drugiej lub trzeciej grupie. Dlaczego tak się nie stało – pewno nigdy się nie dowiemy.

Po uwolnieniu z uwagi na zagrożenie aresztowaniem wyjechał z Płocka do Warszawy, gdzie prawdopodobnie mieszkał u brata Jana Wernika przy ul. Dobrej. Nie uszło to uwadze miejscowych volksdeutsche i jeden z nich „sąsiad-obszwarator” doniósł do Gestapo, że A. Wernik i sędzia Witostaw Cichocki²³ przebywają w Warszawie, a nie w Płocku i ich żony wysyłają im jedzenie. Poza tym żona W. Cichockiego miała prowadzić gospodarstwo rolne w Kostrogaju (Heinsdorf). W konkluzji anonimowy autor napisał: *Dziwię się, że tak szkodliwe osoby nadal posiadają swoją własność²⁴*. W wyniku śledztwa prowadzonego na zlecenie Gestapo odnotowano w kwestii ich postawy wobec Niemców, że *Cichocki jako sędzia, zachowywał się bardzo humanitarnie wobec ludzi i jak dotąd nie złożono na niego żadnej skargi, natomiast Wernik również nie traktował Niemców źle²⁵*.

²⁰ AIPN, GKBZPNP, sygn. GK 629/6670,teczka personalna A. Wernika z Gestapo w Ciechanowie, pismo komendanta obozu w Działdowie z 19 lipca 1940 r. do Gestapo w Ciechanowie, k. 20; E. Szubska-Bieroń, *Płock na łamach lokalnej prasy NSDAP 1939–1945*, Płock 2015, s. 143–144, 171.

²¹ Relacja Zenona Dylewskiego z listopada 2017 r.

²² M. M. Grzybowski, dz. cyt., s. 193; M. Orski, dz. cyt., s. 252.

²³ Witostaw Cichocki (1869 - ?) przed wojną był m.in. sędzią Sądu Okręgowego, członkiem Zarządu oddziału Związku Obrony Kresów Zachodnich i zastępcą członka Zarządu Polskiego Związku Zachodniego. Dalsze jego losy po 1940 r. pozostają nieznane (A. J. Papierowski, J. Stefański, dz. cyt., t. 1, s. 102).

²⁴ AIPN, GKBZPNP, sygn. GK 629/6670,teczka personalna A. Wernika z Gestapo w Ciechanowie, anonimowe pismo do Gestapo w Płocku (b. d.), k. 33.

²⁵ W oryginale: *Es wurde festgestellt, dass auch er gegen*

Komendant zamiejscowej placówki gestapo Ciechanów w Płocku SS-Sturmbahnführer Hermann Albert Schaper zlecił przesłuchanie świadków na okoliczność donosów. Sprawę przejął ze względu na podległość miejsca zamieszkania rodziny Werników w Kostrogaju Komisariat Żandarmerii Hornau (Rogozino). Przesłuchana została 6 stycznia 1942 r. siostra Wernika Czesława Cichocka i jej synowa. W policyjnym protokole zanotowano, że wymienieni w donosie nie uciekli, ale wyjechali legalnie na leczenie do Warszawy, a żony wysyłały im paczki żywnościowe w czasie, kiedy nie było to ograniczane. Co do autora anonimu stwierdzono, że *działał z nienawiści lub z powodów osobistych*²⁶.

Znając antypolską postawę szefa płockiego gestapo oraz wobec groźby ponownego aresztowania i wywiezienia do obozu koncentracyjnego, A. Wernik wyjechał ze stolicy do majątku kuzynów Wiechowskich do Mościsk k/Mszczonowa. Pozostał tam do końca wojny, pracując jako gajowy. Natomiast żona z dziećmi została wysiedlona z domu przy ul. Słonecznej 22 i zamieszkała u Zofii Dylewskiej, która przed wojną pomagała jej w domu i w opiece nad dziećmi²⁷.

W marcu 1945 r. A. Wernik wrócił do Płocka. Podjął pracę w Starostwie i objął stanowisko kierownika referatu karnego, a potem administracyjno-prawnego. Po kilku latach przeszedł na wcześniejszą emeryturę, pracując jeszcze przez jakiś czas w Związku Właścicieli Nieruchomości. Z uwagi na skromne dochody część pokoiów w domu przy ul. Słonecznej 22 była wynajmowana. Aleksander Wernik zmarł 25 sierpnia 1954 r. w wieku 64 lat i pochowany został na cmentarzu parafialnym przy al. Kobylińskiego. Grób z jego zdjęciem istnieje do dzisiaj²⁸.

das Deutschtum nicht hervorgetreten ist.

²⁶ AIPN, GKBZPNP, sygn. GK 629/6670,teczka personalna A. Wernika z Gestapo w Ciechanowie,, pismo Gestapo z Płocka z 12 grudnia 1941 r., k. 34; notatka Gestapo Zichenau-Schröttersburg ze stycznia 1942 r., k. 51.

²⁷ Archiwum rodziny Werników, relacja Jana Wernika; relacja Zenona Dylewskiego z listopada 2017 r. – w posiadaniu autora.

²⁸ Archiwum Państwowe w Płocku, Starostwo Powiatowe w Płocku 1945–1946, sygn. 17, pracownicy starostwa, wykaz pracowników starostwa według stanu na 1 czerwca 1945 r., k. 102, wykaz personelu Starostwa Powiatowego w Płocku na dzień 25 kwietnia 1945 r., k. 106; wykaz pracowników starostwa



Fot. 6. Grób Aleksandra i Haliny Werników na płockim cmentarzu przy al. Kobylińskiego (fot. G. Gołębiwski)

Okupacyjne losy Aleksandra Wernika są nieco nietypowe dla ludzi jego pokolenia, ponieważ z racji sprawowania wysokiej funkcji samorządowej oraz zaangażowania w działalność Związku Legionistów Polskich i innych organizacji społecznych (zwłaszcza Polskiego Związku Zachodniego) miał małe szanse przeżycia pod okupacją hitlerowską. Zapowiedzią tego było jego aresztowanie. Niewiele dzieliło go od wysłania do obozu koncentracyjnego lub postawienia przed plutonem egzekucyjnym. Osoby aresztowane w tym czasie lub przebywające razem z nim w obozie w Działdowie w większości zostały zamordowane. Oczywiście, zwolnienie A. Wernika z Działdowa z powodu jego choroby oraz prośb żony i syna jest mało prawdopodobne. Raczej musiała tu faktycznie zadziałać *potężna łapówka* – jak to określiła Zofia Dylewska. Jednak – jeżeli tak było – nie znamy żadnych konkretnych, także z przekazów rodzinnych. Ale nawet zwolnienie z obozu nie gwarantowało bezpieczeństwa, stąd wyjazd do Warszawy i potem ukrycie się u kuzynostwa pod Mszczonowem. Przypadek Aleksandra Wernika pokazuje, że czasami udawało się wyrwać z – wydawałoby się – beznadziejnej sytuacji i dotrzeć końca wojny. Szczęśliwie też przeżyła cała jego rodzina: żona, jej trójka dzieci z poprzedniego małżeństwa i ich syn Adam. To dosyć rzadki przypadek tak pomyślnego zakończenia okupacji niemieckiej.

według stanu na 1 listopada 1945 r., k.160; relacja Jana Wernika; A. J. Papierowski, J. Stefański, dz. cyt., t. 2, s. 666. A.J. Papierowski i J. Stefański błędnie tu podali, że Wernik *okupację spędził jako więzień obozów koncentracyjnych*.

Bibliografia

Źródła archiwalne

Archiwum Instytutu Pamięci Narodowej w Warszawie - Główna Komisja Badania Zbrodni Przeciwko Narodowi Polskiemu, sygn. GK 629/6670,teczka personalna A. Wernika z Gestapo w Ciechanowie

Archiwum Państwowe w Płocku, Starostwo Powiatowe w Płocku 1945–1946, sygn. 17

Archiwum rodziny Werników – materiały biograficzne

Prasa

„Głos Mazowiecki” 1939

„Kurier Mazowiecki” 1939

Wspomnienia

Z. Kozanecki, *Wiek walki o dwie wolności*, oprac. Wiesław Koński, Andrzej Papierowski, Jerzy Stefański, Płock 2001.

Opracowania

T. Cybulski, *Parafia ewangelicko-augsburska w Płocku od 1804 do 1956 roku*, Toruń 2012.

M.M. Grzybowski, *Obóz hitlerowski w Działdowie w latach 1939–1945*, „Studia Płockie” 2004, t. XXXII, s. 193-204.

J. Gumkowski, *Obóz hitlerowski w Działdowie*, „Biuletyn Głównej Komisji Badania Zbrodni Hitlerowskich w Polsce” (Warszawa) 1958, t. X.

C. Jansen, A. Weckbecker, *Der „Volksdeutsche Selbstschutz” in Polen 1939/1940*, München 1992.

Kalendarz Informator Mazowsza Płockiego i ziem sąsiednich na rok 1939, Płock 1938.

M. Krajewski, *Płock w okresie okupacji 1939–1945*, Płock-Włocławek 2001.

M. Orski, *Obozy w Działdowie w latach II wojny światowej*, „Studia Gdańskie” 2010, t. XXVII, s. 245 - 263.

A.J. Papierowski, J. Stefański, *Płocczanie znani i nieznani. Słownik biograficzny*, t. 1, Płock 2002, t. 2, Płock 2007.

M. Przegiętka, *Niemiecki obóz w Działdowie (niem. Soldau) w latach 1940–1945. Nowe ustalenia w świetle dokumentów ze zbiorów niemieckiego Archiwum Federalnego i Archiwum IPN*, [w:] *Polska pod okupacją 1939–1945*, t. II, Warszawa 2016.

E. Szubska-Bieroń, *Organy represji okupanta na Mazowszu Północnym*, [w:] „Dzieje Mazowsza lata 1939-1945”, pod red. A. Koseskiego, t. V, Pułtusk 2018.

E. Szubska-Bieroń, *Płock na łamach lokalnej prasy NSDAP 1939–1945*, Płock 2015.

M. Wardzyńska, *Był rok 1939. Operacja niemieckiej policji bezpieczeństwa w Polsce. „Intelligenzaktion”*, Warszawa 2009.

Strony internetowe

http://encyklopedia.warmia.mazury.pl/index.php/Ob%C3%B3z_koncentracyjny_w_Dzia%C5%82dowie_1939-1945 [dostęp: 28.04.2019 r.].

ARRESTING OF THE VICE-PRESIDENT ALEKSANDER'S WERNIK IN FEBRUARY 1940 IN THE GESTAPO DOCUMENTS

Summary

Aleksander Wernik in the years 1935-39 was the vice-president of the city of Płock. In February 1940 he was arrested by the Gestapo and sent to the transit camp in Działdowo (Soldau), but after a few months he was released on health grounds. Probably it was possible thanks to a large bribe paid to some Gestapo officer. After the release of A. Wernik, he lived in Warsaw for some time, and then he was hiding in the estate of his cousins near Mszczonów.

Key words: Płock 1939–1945, German repressions, Aleksander Wernik

POD LUPĄ BEZPIEKI. NAUCZYCIELE I MŁODZIEŻ W POWIECIE SIERPECKIM W POCZĄTKACH LAT 50. W ŚWIETLE MATERIAŁÓW URZĘDU BEZPIECZEŃSTWA

Abstrakt

Po 1947 r. komuniści zideologizowali szkołę w celu zwiększenia wpływu na środowiska nauczycielskie i młodzieżowe. Zjednoczono organizacje młodzieżowe oraz zreorganizowano strukturę polskiej oświaty. Do kontrolowania tych środowisk wykorzystano komunistyczny aparat represji. Artykuł pokazuje te zjawiska w powiecie sierpeckim na początku lat 50.

Słowa kluczowe: Sierpc, szkoła, młodzież, komunizm, indoktrynacja

Takie będą Rzeczypospolite, jakie ich młodzieży chowanie – w 1600 r. pisał Jan Zamoyski w akcie założycielskim Akademii Zamojskiej. Kilkaset lat później to piękne i zasadne przesłanie stało się jednym z głównych propagandowych haseł, tak chętnie nadużywanych przez komunistów zmierzających do całkowitej przebudowy polskiego systemu oświatowego. Skoro młodzież miała stać się *przyszłością narodu*, należało uczynić wszystko, aby zagwarantować monopol państwa na kształtowanie młodego pokolenia Polaków. Wszelkie formy oddziaływania na młodzież miały być podporządkowane jednej ideologii i jednej partii. Wszak celem był „nowy człowiek”.

Szczególnie intensywnie ten proces indoktrynacji był realizowany w czasach tzw. stalinizmu. W lipcu 1948 r. zlikwidowano względny pluralizm organizacji młodzieżowych. Związek Młodzieży Wiejskiej Rzeczypospolitej Polskiej „Wici”, Związek Młodzieży Demokratycznej, Organizację Młodzieży Towarzystwo Uniwersytetu Robotniczego scalono z komunistycznym Związkiem Walki Młodych. Powstał wówczas Związek Młodzieży Polskiej, realizujący politykę Polskiej Partii Robotniczej, a później Polskiej Zjednoczonej Partii Robotniczej na *odcinku młodzieżowym*. Nowej formacji podporządkowano również Związek Harcerstwa Polskiego, wymieniając dotychczasową kadrę instruktorską na *działaczy harcerskich*, którzy gotowi byli odejść od idei tradycyjnego skautingu wypracowanych przez Baden-Powella na rzecz doktryny marksistowskiej. W celu zmilitaryzowania młodzieży w wieku 16-21 lat i wykorzystania jej w gospodarce, w lutym 1948 r. utworzono Powszechną Organizację „Służba Polsce”¹.

¹ R. Gross, *Powszechna Organizacja „Służba Polsce” w województwie olsztyńskim w latach 1948-1955*, Olsztyn 2011.

Zmiany objęły szkolnictwo. W 1948 r. wprowadzono w Polsce system 7-letniej szkoły podstawowej, która mogła być łączona z 4-letnim liceum. W ten sposób powstała tzw. jedenastolatka. Sierpeckie gimnazjum przekształcono w 4-klasowe Liceum Ogólnokształcące, choć zwykle nadal używano dotychczasowej nazwy². Oczywiście nowy system organizacyjny polskiej szkoły to tylko część planu. Równie ważnym czynnikiem były zmiany ideologiczne. Już pod koniec 1947 r. dyrektor gimnazjum sierpeckiego, zastąpiona dla miejscowej oświaty Zofia Gałęska przytaczała słowa kuratora warszawskiego (*Żyjemy w czasach, kiedy marksizm jest podstawą życia zbiorowego*) oraz wiceministra oświaty (*Zadaniem nauczycieli i wychowawców jest urabianie młodzieży, jej świadomego stosunku do życia i współczesnej rzeczywistości*), jako zapowiedź nowego oblicza ideowego polskiej szkoły³. Dwa lata później w szkolnym protokole już pisano: *Nauczyciel winien myśleć kategoriami Marksa. Moralność jego musi mieć charakter ludowy, to znaczy, iż dla niego musi być dobre to, co wzmacnia ludowe państwo. Nauczyć młodzież miłości i wdzięczności do wschodniego sojusznika – Związku Radzieckiego*⁴.

Rósł procent tzw. upartyjnienia nauczycieli, któremu towarzyszyła eliminacja doświadczonej kadry pedagogicznej o *sanacyjnym* rodowodzie. Wyrazem tych tendencji mogła być wypowiedź ministra Bezpieczeństwa Publicznego Stanisława Radkiewicza z marca 1951 r. na temat nauczycielskiej organizacji

² M. Staniszevska, *Sierpeckie szkolnictwo i oświata od XIV wieku do pierwszej połowy XX wieku*, Sierpc 2014, s. 149.

³ G. Radomski, *Sierpc i ziemia sierpecka w Polsce Ludowej i w III Rzeczypospolitej*, [w:] *Dzieje Sierpca i ziemi sierpeckiej*, red. M. Chudzyński, Sierpc 2003, s. 548.

⁴ Cyt. za: M. Staniszevska, dz. cyt., s. 150.

związkowej: *Cała endecko-klerykalna i sanacyjno-wuenerowska⁵ pstrokaczna dywersantów usilnie próbuje wdrzeć się do ZNP⁶.*

Szkolenia traciły swój merytoryczny charakter na rzecz indoktrynacji. Wymuszano na nauczycielach zaangażowanie w polityczne kampanie ogłaszane przez władzę. Problemem dla komunistów stała się religijność pedagogów i młodzieży. W nauczaniu i ocenianiu nakazywano uwzględniać zaangażowanie społeczne i pochodzenie klasowe uczniów. Tak zwany *czynnik społeczny* – także z udziałem aktywistów zetempowskich – uzurpował sobie prawo do kontroli zachowania i poglądów nauczycieli.

Wykryte odstępstwa od *linii partii* były piętnowane przez *kolektyw* lub karane w trybie administracyjnym przez władze oświatowe. Osoby niewygodne przenoszono lub wprost usuwano z pracy, często pod fikcyjnymi, pozamerytorycznymi zarzutami. Oprócz Polskiej Zjednoczonej Partii Robotniczej w ten proces podporządkowywania szkoły, pracowników administracji oświatowej i nauczycieli, zaangażowana była również komunistyczna policja polityczna, czyli tzw. aparat bezpieczeństwa.

* * *

W aparacie bezpieczeństwa sprawami oświaty i młodzieży zajmował się referat V Powiatowego Urzędu Bezpieczeństwa Publicznego. Referatem V w PUBP Sierpc na początku lat pięćdziesiątych kierował chor. Lucjan Cywiński. Referat prowadził m.in. sprawy obiektowe na nauczycieli (obiekt „N”), Służbę Polsce (obiekt „SP”), Związek Młodzieży Polskiej (obiekt „ZMP”). Informacje na poszczególne środowiska pozyskiwano od sieci informatorów i agentów oraz od współpracowników zobowiązanych do informowania UB z racji pełnionych funkcji (*kontakty poufne*). Nie bez znaczenia były także anonimowe donosy, które sływały do UB.

Donosicielstwo stawało się jednym z narzędzi sprawowania kontroli i władzy. Pod koniec 1950 r. w lokalnych władzach harcerskich starano się wyłonić osobę, która na bieżąco będzie informowała o nastrojach w okresie organizacyjnych przemian. *Na przyszły okres sprawozdawczy postanowiliśmy opracować do werbunku pracownika Komendy Powiatowej ZHP, aby móc uzyskać dane dotyczące całości kształtu pracy na tym obiekcie* – czytamy

⁵ Aluzja do Polskiej Partii Socjalistycznej podczas wojny działającej w warunkach konspiracyjnych jako „Wolność – Równość – Niepodległość” (WRN). Po wojnie komuniści *wuenerowcami* nazywali tych działaczy socjalistycznych, którzy niechętnie odnosili się do dominacji PPR oraz wymuszonego zjednoczenia PPS i PPR.

⁶ Cyt. za: *Aparat bezpieczeństwa w Polsce w latach 1950–1952*, red. A. Dudek, A. Paczkowski, Warszawa 2000, s. 86.

w dokumencie PUBP z grudnia tr.⁷ Werbunek prowadzono również w innych organizacjach, np. w Powszechnej Organizacji „Służba Polsce”⁸. W czerwcu 1951 r. referat V posiadał jednego informatora oraz jednego agenta w powiatowych strukturach ZMP. Do tego należy doliczyć 8 informatorów prowadzonych bezpośrednio przez kierownika PUBP, którym w tym czasie był ppor. Marian Olborski⁹.

Tajnych współpracowników funkcjonariusze referatu V werbowali także wśród nauczycieli. Najczęściej przewijający się w dokumentacji tajni współpracownicy z tego okresu nosili kryptonimy: „Bor”, „Orzeł”, „Śmiały”, „Baśka”, „Pióro”, „Gimnazjum”. Wśród kontaktów poufnych wymienia się Zbigniewa W., Tomasza K., St. B.

Poza wymienionymi osobami, które odgrywały również pewną rolę w rozpracowywaniu nauczycielstwa, środowisko szkolne było inwigilowane także przez pozyskanego w lecie 1951 r. informatora „Lenę”. Werbunek „Leny” odbył się w oparciu o materiały kompromitujące, tzw. „komprmateryały”. PUBP Sierpc przejął także informatora „Hermann”: *[...] w tym okresie został przekazany inf. „Hermann”, który był werbowany przez Pow. Urząd Bezp. Publ. w Ostrudzie [sic!], a obecnie przesłany do kontynuowania współpracy [...]*¹⁰. Jak można sądzić z powyższego przytoczenia, informator „Hermann” znalazł się w sieci agenturalnej powiatu sierpeckiego w wyniku zmiany miejsca zamieszkania i pracy.

W okresie przedwakacyjnym wśród sieci agenturalnej pracującej w tym środowisku wymienia się także źródło „Rybitwa”, być może w następnym roku szkolnym pracujące już poza powiatem sierpeckim. Tak samo mogło być z pozostałymi tajnymi współpracownikami. W materiałach z czerwca 1951 r. wymienia się aż pięciu informatorów i pięciu rezydentów pracujących *po linii obiektu N*.

Ponieważ ruch tajnych współpracowników był dość duży, a środowiska oświatowe wymagały coraz wnikliwszej inwigilacji, rosły też potrzeby UB w zakresie rozszerzania sieci informacyjno-agenturalnej. Dlatego wciąż opracowywano nowe kandydaty do werbunku, głównie w oparciu o *komprmateryały*. Jak stwierdzano w jednym z dokumentów, pomiędzy końcem marca a czerwca 1951 r.:

⁷ Archiwum Instytutu Pamięci Narodowej w Warszawie, (dalej: AIPN), IPN 0206/173, Charakterystyka obiektów referatu V PUBP Sierpc, Charakterystyka obiektu Młodzież z 28 grudnia 1950 r., k. 79.

⁸ Tamże, Charakterystyczne fakty i zmiany w sytuacji politycznej poszczególnych środowisk i obiektów, k. 85.

⁹ *Aparat bezpieczeństwa w Polsce. Kadra kierownicza*, t. I, 1944–1956, Warszawa 2005, s. 451.

¹⁰ AIPN, IPN 0206/173, Charakterystyka obiektu „N” za okres od dnia 28 czerwca do 28 września 1951 r., s. 116.

[...] opracowaliśmy trzech kandydatów do werbunku (...): profesora gimnazjum M.P. [w innym miejscu „PN” – WB] na którego posłał pismo do WUBP w Łodzi celem nadstania kompr.mater. na takowego. Następnie opracowano kandydata spośród nauczycielstwa w Osieczku, gdzie organizowana będzie spółdzielnia produkcyjna, również wysłano pismo o kompr.mater. do PUBP w Płońsku. Jak również opracowano kandydata spośród nauczycielstwa szkoły w Trzaskach ob. U., na podstawie kompr.mater., na którego napisano raport o zatwierdzenie i wysłano do Naczelnika Wydziału V [WUBP], lecz werbunek nie został przeprowadzony, ponieważ raport nie został przesłany z powrotem¹¹. W innym dokumencie znajdujemy informację o dalszych losach kandydata na tajnego współpracownika bezpieczeństwa ze szkoły w Trzaskach: *Kandydat został przeniesiony służbowo do pow. Ciechanów, w związku z tym sprawę wraz z materiałami przesłano do PUBP w Ciechanowie*¹².

W okresie letnim 1951 r. przeprowadzono werbunek wspomnianego wyżej informatora „Lena”. *Werbunek ten jest o tyle celowy – pisano w charakterystyce obiektowej – że dany inf. jest nauczycielem ze wsi, wytypowanej do spółdzielni produkcyjnej, może rozpracować nam wrogi element, który wrogo ustosunkowany do spółdzielni produkcyjnej oraz nauczycielstwo miejscowe do obecnego ustroju*¹³.

Innym sposobem infiltracji było poszerzanie możliwości pracy agenturalnej przez awansowanie lub przenoszenie tajnych współpracowników do większych skupisk ludzkich. W przypadku nauczycieli wykorzystywano w tym celu okres wakacyjny, kiedy to przesuwano pracowników między szkołami w związku ze zmianą ilości klas, godzin itp. *W okresie sprawozdawczym na obiekcie „N” przesunięto kilku nauczycieli na terenie powiatu dla usprawnienia (...) pracy w szkołach, między innymi przeniesiony został inf. „Baśka” ze szkoły w Sławęcinie do Sierpca, gdzie jest większe skupienie nauczycielstwa*¹⁴. W tym ostatnim przypadku chodziło oczywiście o usprawnienie pracy agenturalnej a nie o poprawę efektów pracy nauczycielskiej.

* * *

Od 1948 r. widoczne było coraz wyraźniejsze dążenie władz państwowych do ograniczenia

samodzielności organizacyjnej i ideowej Związku Harcerstwa Polskiego. Już obozy Akcji Letniej w 1948 r. przebiegały pod hasłem „Harcerskiej Służby Polsce”. Rok później, połączone hufce męskie i żeńskie, opracowywały założenia akcji letniej już w oparciu o nowe wytyczne organizacyjne. Podobny proces miał miejsce w organizacjach harcerskich w kraju, wynikał bowiem z ogólnych wytycznych i zmian organizacyjnych decydowanych na szczeblu centralnym. Po powrocie z Akcji Letniej instruktorom nakazano zdjąć z mundurów krzyże harcerskie, co wywołało ferment i opór wśród znacznej części młodzieży¹⁵.

Wkrótce potem zapadła decyzja o likwidacji ZHP, którego pozostałości w 1950 r. włączono w strukturę Związku Młodzieży Polskiej, w czerwcu 1951 r. tworząc tzw. Organizację Harcerską. Te zmiany musiały prowadzić do licznych napięć nie tylko w tonie samego Harcerstwa.

Reakcja na tak daleko idącą indoktrynację w ZHP była widoczna również wśród części władz oświatowych i nauczycieli. Znalazło to odzwierciedlenie w materiałach władz bezpieczeństwa. Co prawda nie wszystkie sytuacje opisywane w doniesieniach tajnych współpracowników miały podtekst polityczny, czasem mogły wynikać np. z nieporozumienia, ale władza i tak widziała w nich *wrogą działalność*.

Tak było w przypadku notatki sporządzonej na podstawie doniesienia t.w. „Pióro”. Współpracownik UB informował, że *kierownik Wydziału Oświaty Prez. PRN [Prezydium Powiatowej Rady Narodowej – WB] Grabowski, jako również częściowo odpowiedzialny za harcerstwo zamiast pomagać w pracy, to jeszcze robi utrudnienia, jak na przykład wysłał zawiadomienie do przewodników, aby pojechali w dniu 15 grudnia [19]50 r. na odprawę, lecz nie podał dokąd, tak, że przewodnicy byli dezorientowani i nie wiedzieli gdzie mają jechać*¹⁶. Pozornie sprawa wydaje się błaha. Przewodnicy sami mogli zwrócić się z prośbą o dodatkowe szczegóły związane z miejscem odprawy. Ale opisanie tej sytuacji w informacji przekazanej UB, wraz z podkreśleniem, że kierownik Wydziału Oświaty *robi utrudnienia*, mogło mieć poważne konsekwencje. Zwłaszcza, że wspomniane *utrudnienia* nie były jedyne.

To samo źródło informowało dalej, że *kierownik zwolnił z obowiązków opiekuna [...] ze szkoły nr 2*

¹¹ Tamże, k. 95.

¹² AIPN, IPN 0206/173, Charakterystyczne fakty i zmiany w sytuacji politycznej poszczególnych środowisk i obiektów, k. 86.

¹³ Tamże, Charakterystyka obiektu „N” za okres od dnia 28 czerwca do 28 września 1951 r., s. 116.

¹⁴ Tamże, Charakterystyczne fakty i zmiany w sytuacji politycznej poszczególnych środowisk i obiektów, k. 86.

¹⁵ R. Wodzyński, *Wspomnienia z działalności harcerstwa plockiego w latach 1945–1950*, „Notatki Płockie” 2018, nr 1, s. 43.

¹⁶ AIPN, IPN 0206/173, Charakterystyka Obiektu Młodzież z 28 grudnia 1950 r., k.79.

w *Sierpcu ob.* [Stanisławę – WB] *Laudencką*¹⁷, bez uzgodnienia z Pow. Komendą ZHP¹⁸. Z cytowanego zapisu można rozumieć, że zwolniona osoba opiekowała się na terenie szkoły harcerstwem. Oczywiście nie wiemy, jakie były faktyczne powody i okoliczności zwolnienia. Istotne jest stwierdzenie, że decyzja nastąpiła jakoby bez uzgodnień z kierownictwem powiatowym ZHP. Kontekst wydawał się oczywisty, gdy zestawimy go z innymi zapisami już wskazującymi na ewidentnie negatywny stosunek nauczycieli do nowego, zideologizowanego Harcerstwa.

Znajdujemy je w tym samym materiale. Na przykład w Gójsku rozwój organizacji miał być torpedowany przez nauczycielkę, która utrudniała młodzieży wyjazd na radziecki film. *Ze strony harcerstwa przejawów wrogiej działalności nie notowano, natomiast są wypadki, że nauczycielstwo jest wrogo ustosunkowane do przewodników harcerstwa i częściowo przeszkadza im w pracy, jak na przykład nauczycielka Jakubiszowa w Gójsku hamuje rozwój harcerstwa przez utrudnianie urządzania im imprez [...] nie dopuściła do tego, aby harcerze mogli otrzymać podwozy celem przewiezienia ich do Sierpca na film produkcji radzieckiej dla młodzieży, w czym pomogła jej sekretarz Prez. GRN ob. Wiśniewska*¹⁹.

* * *

Donosiciel o kryptonimie „Śmiaty” przytaczał jeszcze inny dowód nielojalności. *Rozmawiał z sekretarzem POP w Sokołowym Kącie, który mu mówił, że chodził razem z sołtysem po gromadzie Dżiczewo gm. Siemiątkowo w sprawie spisu zboża i wstąpił również do szkoły w Dżiczewie, gdzie kierownik szkoły ob. Skórzyński Telesfor nie wpuścił ich do klasy, żądając od takowych delegacji. Sekretarz chciał posłuchać, czy nauczycielstwo uczy młodzież w duchu współczesnym*²⁰. Opór kierownika Skórzyńskiego wobec ingerencji lokalnego funkcjonariusza PZPR w bezpośredni proces nauczania, zaowocował uzupełnieniem doniesienia o rzekome nieprawidłowości występujące w tej szkole: *[...] w 1950 r. były przeznaczone pieniądze na odbudowę szkoły w Dżiczewie, które zostały zużytkowane na remont mieszkań dla nauczycieli. Nauczycielstwo ładnie mieszka, a dzieci chłopskie uczą się w norach ciemnych i brudnych, bo szkoła w dalszym ciągu nie jest wykończona*²¹.

¹⁷ Stanisława Laudencka uczyła historii.

¹⁸ AIPN, IPN 0206/173, Charakterystyka Obiektu Młodzież z 28 grudnia 1950 r., k.79.

¹⁹ Tamże.

²⁰ AIPN, IPN 0206/173, Charakterystyczne fakty i zmiany w sytuacji politycznej poszczególnych środowisk i obiektów, k. 85.

²¹ Tamże.

Ten wątek *niewpuszczania* partyjnych czy zetempowskich działaczy do szkół pojawia się znacznie częściej. W doniesieniu t.w. „Bora” znalazła odzwierciedlenie wypowiedź ucznia IX klasy gimnazjum w Bieżuniu Jerzego K., który mówił o dyrektorze szkoły, zasłużonym prof. Stefanie Gołębiowskim²², że *nie chciał wpuścić do szkoły ob. Markiewiczza, przedstawiciela z Woj. Zarz. ZMP mówiąc, że nie ma prawa go kontrolować, wyrażając się do niego bardzo ostro, mówiąc że takich cwaniaków [...] to on dobrze zna*²³. Profesor Gołębiowski był w owym czasie obiektem większej ilości donosów, pisanych przez ludzi mu niechętnych.

* * *

Od 1948 r. w Polsce władze komunistyczne forsowały intensywny program kolektywizacji wsi, wzorowany na systemie sowieckim. Oficjalnie mówiło się o *uspółdzielczeniu* polskiej wsi poprzez tworzenie spółdzielni produkcyjnych. Ci spośród rolników indywidualnych, którzy nie chcieli ulec presji i przystąpić do spółdzielni, stawali się kułakami, napiętnowanymi przez ówczesną propagandę, system podatkowy, aparat bezpieczeństwa itp. Aby zwiększyć wpływ na środowiska wiejskie, usiłowano wykorzystać także ówczesną szkołę.

W jednym z doniesień odnajdujemy wzmiankę o konferencji dla nauczycieli szkół wiejskich, odbywającej się 14 stycznia 1951 r. Podczas obrad szczegółowo *rozpracowywano zadania nauczycielstwa w związku z rozwojem spółdzielni produkcyjnych*. Już nazajutrz *źródło Gimnazjum* podało, że *na powyższej konferencji większość nauczycieli posmutniała, bo zadanie [...] jest trudne. Żaden z nich nie chce narazić się wsi, na której pracuje. Spośród nauczycielstwa najwięcej obawy przejawiali: nauczycielka [Stefania] Zaborowska, Kapela Irena, Budka, mówiąc, że wolą się zwolnić ze stanowiska, a ludzi do spółdzielni produkcyjnej namawiać nie będą*²⁴.

W dokumentach natrafiamy na dużo więcej przykładów oporu nauczycieli przed wykorzystaniem swego autorytetu na rzecz rozbicia wiejskiej tkanki

²² Stefan Gołębiowski (1900–1991) – poeta, działacz społeczny związany z ziemią sierpecką, wychowawca młodzieży. Przed II wojną światową nauczyciel w gimnazjum i niższym seminarium zakonnym pasjonistów w Przasnyszu; podczas okupacji niemieckiej prowadził tajne nauczanie w Bieżuniu. W 1945 r. założył liceum w Bieżuniu, którym kierował do 1965 r. Wieloletni radny gromadzki i wojewódzki, w latach 1957–1962 poseł na Sejm PRL. Zob.: S. Nowacki, *Miłość i pasje Stefana Gołębiowskiego*, „Bieżuńskie Zeszyty Historyczne” 2014, nr 28.

²³ AIPN, IPN 0206/173, Charakterystyka obiektu „N” za okres od dnia 28 czerwca do 28 września 1951 r., s. 117.

²⁴ Tamże, Charakterystyczne fakty i zmiany w sytuacji politycznej poszczególnych środowisk i obiektów, k. 85.

społecznej, bo przecież temu m.in. miał służyć proces tworzenia spółdzielni produkcyjnych. Informował o tym t. w. „Rybitwa”, który relacjonował funkcjonariuszowi UB spotkanie z nauczycielem szkoły w Gołuszynie gm. Stawiszyn. Podczas rozmowy nauczyciel Ob. Szczepański Wacław chciał go przekonać, aby nie przeszedł do spółdzielni produkcyjnej. *W/w nauczyciel jest o zapatrywaniach sanacyjnych, nie wychowuje młodzieży w duchu obecnej rzeczywistości, a stara się wpajać zasady religijności, dając najlepszy przykład tym, że sam chodzi do kościoła [...]*²⁵.

* * *

Postawa nauczycieli ujawniająca ich niechęć do nowej rzeczywistości widoczna jest także przy innych okazjach. Tajny współpracownik PUBP w Sierpcu kryptonim „Śmiały” 10 stycznia 1951 r. podawał, że *nauczycielka szkoły z Rostowy gm. Gradzanowo pow. Sierpc ob. Mederska nie podpisała listy w czasie spisu powszechnego. Chodziło o Narodowy Spis Powszechny w grudniu 1950 r. Nie wiemy, jaki był charakter tych dokumentów. Ze sporządzonej w Ministerstwie Bezpieczeństwa Publicznego „Notatki z przebiegu Spisu Powszechnego w dniu 5 grudnia 1950 r.” wynika jedynie, że w powiecie sierpeckim mieszkańcy wsi czasem odmawiali złożenia podpisu pod formularzami spisowymi, obawiając się, że będzie to równoznaczne z deklaracją do spółdzielni produkcyjnej²⁶. Czy dlatego podpisu odmówiła wspomniana nauczycielka? Charakterystyczne, że odmowa podpisania dokumentów towarzyszących spisowi stała się przedmiotem publicznego potępienia winowajczyni. Odbęto się to na zebraniu Międzyszkolnego Ogniska Związkowego. Przewodniczący MOZ-u ob. Woźnicki w ostrych słowach ten fakt skrytykował, mówiąc, że przyniosła wstyd nauczycielstwu. W/w nie uznała swego błędu, a przeciwnie, powiedziała, że jej przyjemnie, że jest sławna w powiecie, że każdy człowiek ma swoje zapatrywania²⁷. Konsekwencje sławy, spowodowanej wiernością własnym przekonaniom okazały się dotkliwe. Nauczycielka została zwolniona z pracy przez Wydział Oświaty.*

* * *

Jak widać z przytoczonego wcześniej przykładu nauczyciela Szczepańskiego, zainteresowanie UB

²⁵ Tamże, Charakterystyka obiektu „N” za okres od dnia 28 marca do 29 czerwca 1951 r., k. 96.

²⁶ *Biuletyny dzienne Ministerstwa Bezpieczeństwa Publicznego 1949–1950*, red. Ł. Kamiński, Warszawa 2004, s. 881.

²⁷ AIPN, IPN 0206/173, Charakterystyczne fakty i zmiany w sytuacji politycznej poszczególnych środowisk i obiektów, k. 8 85.

wzbudzały także przejawy religijności nauczycieli oraz ich związki z Kościołem. W jednym z dokumentów czytamy: *[...] kierownik [Sobieski] zwolnił nauczycielkę ob. Zalewską Jadwigę od zajęć szkolnych w dniu 8 września 1951 r. tj. w dniu odpustu koziobrodzkiego. Postępowanie takie wpływa na dzieci szkolne, gdyż przekreśla wysiłek nauczycielstwa, aby przyzwyczaić dzieci do przychodzenia do szkoły w dniu zniesionego święta. A właśnie dzień 8 września należy do takich dni. Gdzie młodzież mówiła, że nauczyciele to mogą iść na odpust, a im to każą przychodzić w dni świąteczne do szkoły [...]. Postanawia się na terenie szkoły w Raciążu wytypować i opracować kandydata do werbunku z pośród nauczycielstwa celem rozpracowania kierownika szkoły Sobieskiego²⁸.*

Skrętnie odnotowywano również postawy religijne wśród młodzieży, także tej zapisanej do Związku Młodzieży Polskiej. W lutym 1950 r. w „Biuletynie dziennym MBP” przytoczono informację, że m.in. w powiecie sierpeckim wśród chłopów i młodzieży był kolportowany „List Boży”, który wzbudził wielkie zainteresowanie. W liście znalazły się zachęty wiernych do modlitwy, *gdyż w przeciwnym razie zostanie tylko trzecia część ludzkość²⁹.*

Z kolei tajny współpracownik UB „Śmiały” powoływał się na rozmowę z uczniem Jerzym K. z Gimnazjum w Bieżuniu. *Przew. Zarz. Szkolnego ZMP kol. Jaroszewski w dniu 6 grudnia 1950 r. wraz z klerykiem z Płocka Ratajczykiem Eugeniuszem ze wsi Zimolza gm. Biezuń zwołali młodzież do jednego mieszkania u ob. Kruka w Zimolzie i tam odmawiali różaniec i śpiewali pieśni kościelne. Z czego wynika, że przew. Zarządu Szkolnego ZMP Jaroszewski uczeń 11 klasy gimnazjum przeprowadził wraz z klerykiem jawną wrogą robotę wśród młodzieży przeciwko obecnemu ustrojowi³⁰.*

Również wśród sierpeckiej młodzieży szkolnej zaobserwowano zachowanie, wskazujące na niechęć do przymusowej ateizacji. Ten sam tajny współpracownik „Śmiały” informował swych mocodawców, iż w dniu 13 stycznia 1951 r. *dowiedział się od ucznia Gimnazjum P. Czesława, że w domu doktora Feliksa Pokutyńskiego³¹ zbiera jego córka z klasy IIa*

²⁸ Tamże, Charakterystyka obiektu „N” za okres od dnia 28 czerwca do 28 września 1951 r., s. 117.

²⁹ *Biuletyny dzienne... dz. cyt.*, s. 558.

³⁰ AIPN, IPN 0206/173, Charakterystyczne fakty i zmiany w sytuacji politycznej poszczególnych środowisk i obiektów, k. 86.

³¹ Feliks Pokutyński (1904–1976) – sierpecki lekarz. W czasie II wojny światowej wraz z żoną współpracował z konspiracją, w sposób niezwykle oddany pomagał chorym i wszystkim, którzy potrzebowali pomocy. Po wojnie wieloletni dyrektor sierpeckiego szpitala, bardzo ceniony i szanowany. Aktywnie zaangażowany w działalność różnych stowarzyszeń

wszystkie dziewczynki, gdzie uczą się religii³². To być może ślad istnienia wśród młodzieży kółek samokształceniowych, organizowanych oddolnie na przekór odgórnym tendencjom władz, wynikającym z programowej walki z Kościołem.

Często powracającym zarzutem wobec nauczycieli była wrogość do uczniów *postępowych* lub z biedniejszych rodzin. Tajny współpracownik „Bór” 1 czerwca 1951 r. podawał: *profesorka [Maria] Kucharska z gimnazjum sierpeckiego, która uczy języka polskiego swym stosunkiem do młodzieży obecnej – postępowej, swym podejściem w prowadzeniu i naświetlaniu od strony ideologicznej swego przedmiotu wykazuje jawnie i dobitnie, że nie idzie po linii obecnej rzeczywistości, nie realizuje „Frontu Narodowego”, nie troszczy się o wychowanie nowych kadr, na co każdy człowiek powinien przypominać [sic!] największą wagę. Na fakt, jaki ostatnio zaistniał z winy prof. Kucharskiej, panują wielkie, bliskie zemsty oburzenia. To wszystko odnosi się szczególnie [do] tych uczniów, którzy w roku tym składają egzaminy dojrzałości obywatelskiej, prof. Kucharska jest wrogo ustosunkowana do młodzieży pochodzącej z klasy robotniczej, o czym świadczy fakt – zostały niedopuszczone dwie osoby do egzaminów ustnych. Między innymi taki uczeń, który na trzeci okres nie miał żadnej dwójki, który na dopuszczenie do egzaminów pisemnych nie miał żadnej dwójki, który przez cały rok dobrze się uczył, który jest postępowym aktywistą, jego matka, wdowa wyrobница pracuje u kułaków. Nazwisko tego ucznia brzmi M [...] Ryszard, który lichy ubrany, mizernie wygląda w podartych butach, nie podobał się przecież pani profesorce i przez cały rok przez [!] zdania racji szukała w/w. jak nie mogła go złapać na odpowiedzi, to twierdziła, zła jest jego podstawa do języka polskiego³³*

Zarzut wobec Kucharskiej miał wyraźnie klasowy charakter, podobnie jak wobec Zygmunta Werdenowskiego. Ten znany nauczyciel prowadził zajęcia z fizyki w Szkole dla Dorosłych Towarzystwa Uniwersytetu Robotniczego w Sierpcu. W latach 1950–1954 był dyrektorem Liceum Ogólnokształcącego w Sierpcu³⁴ i z tego okresu pochodzi doniesienie, którego

medycznych a także PTTK. Po przejściu na emeryturę prezes sierpeckiego oddziału Związku Emerytów, Rencistów i Inwalidów. Por.: J. Żakiewicz, *Pokutyński Helena i Feliks – lekarze sierpeccy czasów najcięższych prób*, [w:] *Sierpc online*, <http://www.sierpc.com.pl/show.php?typ=postacie&id=32> [dostęp: 21.03.2019 r.].

³² AIPN, IPN 0206/173, Charakterystyczne fakty i zmiany w sytuacji politycznej poszczególnych środowisk i obiektów, k. 86.

³³ Tamże, Charakterystyka obiektu „N” za okres od dnia 28 marca do 29 czerwca 1951 r., k. 96.

³⁴ M. Staniszevska, *Biogramy niezwykłych nauczycieli*, [w:]

stał się bohaterem. *Dyr. Werdenowski również utracił przy egzaminach uczniów wywodzących się z klasy robotniczej, faworyzując [...] uczniów bogatszych³⁵.*

Oczywiście nie można wykluczyć, że przypadki faworyzowania jednych uczniów kosztem innych miały miejsce. Jednak zarówno klimat tamtych czasów jak i okoliczności sporządzania tego typu doniesień do aparatu represji pozwalają przypuszczać, że pod treścią takich dokumentów kryje się coś więcej. Rzekome ofiary nauczycieli mogły być po prostu słabymi uczniami, którzy szukali wsparcia w organizacji młodzieżowej. Tajni współpracownicy mogli być też odpowiednio zadaniowani przez funkcjonariuszy, którzy w ten sposób ukierunkowywali donosicieli na określone zagadnienia. Stwarzało to swoistą presję, aby dostarczać informacji nawet wtedy, gdy nie było ku temu jakiejś faktycznej podstawy. To pewnie dlatego donosy na nauczycieli za ich niechętne nastawienie do uczniów zaangażowanych politycznie po stronie władzy lub faworyzowanie dzieci bogatszych rolników (kułaków!) nie należały do rzadkości.

Na przykład informator „Orzeł” donosił, że kierownik szkoły podstawowej ob. *Sobieski popiera kułaków okolicznych, co się przejawiało w przyjmowaniu dzieci do szkoły, a mianowicie kiedy zwracali się do niego chłopci matorolni [...] to tym odmawiał, natomiast dzieci kułaków przyjął [...]*³⁶. Także cytowany wcześniej t.w. „Bór” przytaczał skargi znanego nam już Jerzego K. z gimnazjum w Bieżuniu. *Dyr. Gołębiowski Stefan wezwał ucznia [...] do siebie i zrobił mu awanturę, [...] dlaczemu należy do ORMÓ. Jako członek ORMÓ z Milicją Obywatelską przeprowadza rewizję u handlarzy dolarami [handlarze dolarami w Bieżuniu w początkach lat pięćdziesiątych?! – WB] gdzie powiedział, że uczniowi nie wypada chodzić z bronią. Następnie uczeń K. Jerzy mówił, że w Gimnazjum w Bieżuniu usunięto z organizacji ZMP uczennicę Szawłowską, która pochodzi z rodziny kułackiej (48 ha). W związku z tym dyr. Gołębiowski przez pół roku zwracał się do Zarządu Szkolnego ZMP, aby ją przyjąć z powrotem do organizacji. Dopiero na interwencję Przewodniczącego Pow. Zarz. ZMP zaprzestał stawiać tego wniosku. Dalej K. Jerzy mówił, że w Gimnazjum w Bieżuniu odbywały się wybory do Zarządu TPPR³⁷, gdzie naświetlił sprawę, żeby nie dopuścić do Zarządu uczennicę Szawłowską, jako kułaczkę*

100 lat Liceum Ogólnokształcącego w Sierpcu 1916–2016, red. M. Staniszevska, Sierpc 2016, s. 328.

³⁵ AIPN, IPN 0206/173, Charakterystyka obiektu „N” za okres od dnia 28 marca do 29 czerwca 1951 r., k. 96.

³⁶ AIPN, IPN 0206/173, Charakterystyka obiektu „N” za okres od dnia 28 czerwca do 28 września 1951 r., s. 116.

³⁷ TPPR – Towarzystwo Przyjaźni Polsko-Radzieckiej.

w związku z tym opiekunka tegoż koła poszła do Dyr. i powiedziała, niech pan sobie wyobrazi, ten idiota K. znów obciął Szawłowską, gdzie dyr. Gołębiowski powiedział, co się pani martwi, za dwa miesiące go diabli wezmą z naszej szkoły, to będziemy robić po swojemu. Następnie K. mówił, że dyr. Gołębiowski znany ze swojej ostrożności wobec poszczególnych uczniów, na przykład w roku szkolnym 47-48-49-50 pobierał od uczennicy G. Teresy łapówki jak: kaczki, masło, za co dawał jej dobre stopnie [...]. Następnym razem uczeń K. mówił, że na jednej lekcji dyr. Gołębiowski powiedział, że gdyby nie amerykańskie czołgi, to Związek Radziecki by nie zwyciężył. Dalej K. mówił, [że] kiedy przyszło wezwanie uczniów do wojska t.j. Twarogowskiemu to dyrektor radził mu iść na nauczyciela, to go wojsko ominie. W końcu K. powiedział, iż dyr. Gołębiowski znany jest ze swej wrogości już od 1946 r., gdzie w latach 1946-47-48 przymuszał młodzież, aby uczęszczała na msze do kościoła³⁸. Jak widać z tego obszernego cytatu, uczeń gimnazjalny, członek zarówno ORMÓ (uzbrojony!) jak i aktywista ZMP wytoczył przeciw dyrektorowi cały, potężny arsenał zarzutów, w którym znalazły się zarówno oskarżenia o łapówkarstwo czy niesprawiedliwe traktowanie młodzieży, jak te z asortymentu polityki – wspieranie *kułackich* dzieci, zmuszanie (!) do udziału w mszach świętych i podnoszenie wyższości USA nad Związkiem Sowieckim.

Zresztą jakkolwiek przejaw fascynacji Stanami Zjednoczonymi był podejrzany. U profesora Stefana Gołębiowskiego było to podnoszenie znaczenia amerykańskiej pomocy w sprzęcie dla Armii Czerwonej w czasie wojny z Niemcami. Ale również za interesowanie zachodnią modą czy muzyką było niebezpieczne. „Śmiały” informował swoich mocodawców z UB o uczniu sierpeckiego gimnazjum Kazimierzu K. opowiadającym, że młodzież szkolna śpiewa piosenki amerykańskie na korytarzach. Szczególnie śpiewają stale uczniowie Smulski i Kowalewski, którzy są wrogo ustosunkowani do obecnej rzeczywistości³⁹.

* * *

Referat V PUBP w Sierpcu interesował się również prawomyślnością nauczycieli mierzoną uczestnictwem w oficjalnych uroczystościach. Swoistym miernikiem był m.in. pochod 1-majowy. Udział w obchodach tzw. Święta Pracy od 1948 r. był kontrolowany przez sprawdzanie obecności. Ponieważ proces

³⁸ AIPN, IPN 0206/173, Charakterystyka obiektu „N” za okres od dnia 28 marca do 29 czerwca 1951 r., k. 96.

³⁹ Tamże, Charakterystyczne fakty i zmiany w sytuacji politycznej poszczególnych środowisk i obiektów, k. 86.

nauczania starano się upodobnić do produkcji, stąd zobowiązania o zwiększaniu norm, towarzyszące takim świętom. Uczniowie obiecywali poprawę ocen, nauczyciele – dodatkowe, bezpłatne lekcje. Na czas pochodu przygotowywano specjalne transparenty, które demonstrowały lojalność, jak ten z 1951 r.: „Szkoła kuźnią kadr budowniczych socjalizmu”⁴⁰.

Nic więc dziwnego, że po kilku latach prowadzonej na masową skalę komunistycznej indoktrynacji, a może raczej nauki swoistych metod kamuflowania, środowisko będące pod obserwacją raczej uniikało manifestowania swych rzeczywistych nastrojów czy sympatii politycznych. Jednak czasem udawało się agenturze wyłuskać osoby podejrzane z punktu widzenia władzy ludowej.

Jak informował t.w. „Śmiały”: w obchodach 1-szomajowych na gm. Gradzanowo wzięli udział wszyscy nauczyciele za wyjątkiem kier. Szkoły w Rostowie ob. Dulapy Józefa, który to nie wziął udziału jak również nie zorganizował pogadanki przed 1-majem oraz nie udekorował szkoły, pomimo że miał takie zarządzenie z Wydziału Oświaty z Sierpca, co ujemnie wpłynęło na całe społeczeństwo⁴¹. Ostatnie zdanie oznacza, że być może brak dekoracji i udziału kierownika szkoły, nie znamy rzeczywistych przyczyn tego stanu rzeczy – było w jakiś sposób komentowane przez lokalną społeczność, być może wzmacniając wypowiedzi niechętnie wymuszonej, komunistycznej celebrze Święta Pracy.

* * *

Latem 1951 r. odnotowano zmiany na stanowiskach kierowniczych: Dyrektor Barańska [z gimnazjum w Raciążu – WB] została zdjęta ze stanowiska i pozostała jako profesorka gimnazjum, a na jej miejsce został mianowany dyrektorem ob. Brudnicki czł. PZPR, pochodzi on z Warszawy, do wybuchu wojny był nauczycielem gimnazjum w Warszawie, natomiast po wyzwoleniu odbywał wyższe uczelnie [sic] w Warszawie. W/w wykształcenie jest magister prawa, a oprócz tego studiował przedmioty pedagogiczne. Należy nadmienić, że w terenie na podstawowych szkołach również zaszły pewne zmiany dla uzdrowienia panujących stosunków, które dotychczas były [...] w krytycznym położeniu⁴². Z treści notatki można wnosić, że nowo mianowany dyrektor został przywieziony w teczce jako członek Polskiej

⁴⁰ G. Radomski, *Sierpc i ziemia sierpecka w Polsce Ludowej i w III Rzeczypospolitej*, [w:] *Dzieje Sierpca i ziemi sierpeckiej*, red. M. Chudzyński, Sierpc 2003, s. 548.

⁴¹ AIPN, IPN 0206/173, Charakterystyka obiektu „N” za okres od dnia 28 marca do 29 czerwca 1951 r., k. 96.

⁴² Tamże, s. 116.

Zjednoczonej Partii Robotniczej. Jego nominacja została tu powiązana z innymi zmianami kadrowymi, co miało służyć uzdrowieniu stosunków. Autor jednak nie wyjaśnia, na czym polegał problem „niezdrowych stosunków w ówczesnej oświacie. Z kolejnych fragmentów cytowanych dokumentów dowiadujemy się tylko, że konsekwencją zmiany dyrektora w raciąskim gimnazjum były kolejne decyzje personalne.

Źródło „Orzeł” 20 września 1951 r. podawało, że *Chorzowski Mieczysław dotychczasowy nauczyciel gimnazjum w Raciążu został zwolniony ze stanowiska nauczyciela z dniem 1 września 1951 r. przez dyrektora Brudnickiego. W rozmowie z Chorzowskim dowiedziałem się, że został on tym zaskoczony i nie chce się z tym pogodzić, dlatego też jest odwołanie do Ministerstwa Oświaty i oczekuje rozstrzygnięcia tej sprawy. Zwolnieniem Chorzowskiego ogromnie zainteresowało się nauczycielstwo na terenie Raciąża, twierdząc, że zwolnienie jego nie nastąpiło wg zasad przyjętych przez zarządzenie i ustawy. Dalej inf. „Orzeł” podaje, że ob. Chorzowski przed [19]39 rokiem pracował kilka lat jako nauczyciel, do partii politycznych nie należał, pochodził z rodziny kułackiej. W okresie okupacji cały czas się ukrywał i należał do organizacji TON w okolicach Raciąża, działając na terenie pow. sierpeckiego, pow. płońskiego i pow. plockiego, gdzie był on przy tym [w?] kontakcie [z] przedstawicielem TON na terenie pow. plockiego ob. Domańskim, który obecnie pracuje w Wojewódzkim Wydziale Oświaty w Warszawie. W/w otrzymywali pieniądze na organizację TON od Delegatury rządu londyńskiego. Po wyzwoleniu Polski Chorzowski należał do partii PPR, a od półtora roku nie należy do partii, gdyż sam zdał legitymację przez jakieś sprzeczności z sekretarzem Gm. Komitetu. W zasadzie w/w jest zapatrywań demokratycznych z wyłączeniem internacjonalizmu, raczej przemawia tytoizm⁴³ [sic!] [w] jego zapatrywaniach politycznych⁴⁴.*

Jak widać, zwolnienie nauczyciela w doniesieniu „Orła” nabiera kontekstu politycznego. Wprawdzie był członkiem PPR (w zasadzie zapatrywań demokratycznych), ale z jakichś (osobistych?) powodów wycofał się z tej organizacji. Był nauczycielem przedwojennym, dzieckiem kułaków, a w czasie okupacji niemieckiej jako działacz Tajnej Organizacji

⁴³ Titoizm – określenie pochodzące od jugosłowiańskiego przywódcy komunistycznego Josipa Broz-Tito, który usiłując prowadzić politykę niezależną od Stalina, został przez Moskwę uznany za odstępcę od głównych zasad komunizmu i potępiony przez kraje pozostające w zależności od Związku Sowieckiego.

⁴⁴ AIPN, IPN 0206/173, Charakterystyka obiektu „N” za okres od dnia 28 czerwca do 28 września 1951 r., s. 117.

Nauczycielskiej pobierał pieniądze z Polskiego Państwa Podziemnego. Żeby wyjaśnić te sprzeczności (członek PPR o demokratycznych zapatrywaniach, ale niewłaściwe pochodzenie i związki z konspiracją), autor wskazuje na sympatyzowanie z potępioną kilka lat wcześniej Jugosławią („titoizm”).

* * *

W jaki sposób od strony praktycznej wyglądała polityka awansowania osób zaufanych, możemy wnioskować z informacji dotyczących obozów wakacyjnych. To osoby pozostające w kontakcie z bezpieką lub PZPR miały pełnić funkcję kierownicze. Źródło „Śmiały” podawało 12 czerwca 1951 r.: *Rutkowski Karol prac. Zarządu Powiatowego ZMP w Sierpcu powołał wychowawców [na] kolonie letnie w czasie wakacji, którzy mieli się odbyć z dniem 27 czerwca 1951 r. więc powołał takich uczni, którzy pochodzą z rodzin b. spekulantów, właścicieli domów oraz uczni, którzy są powiązani z klerem, na zwrócenie uwagi kol. Rutkowski powiedział: to moja rzecz i nie kazał mu się wtrącać w jego sprawę⁴⁵. Tak sprawa nie mogła się oczywiście zakończyć. Dlatego w porozumieniu z Pow. Kom. PZPR oraz Pow. Zarz. ZMP wytypowano kadry na kierowników obozów letnich oraz wychowawców tychże obozów, gdzie wśród takich jest nasza agentura i kontakty poufne jak: informator „Bor”, informator „Orzeł”, oraz kontakt poufny W. Zbigniew, K. Tomasz, B. itd.⁴⁶*

Ręczne sterowanie dotyczyło również organizacji młodzieżowych, gdzie obsadę struktur kierowniczych realizowano w porozumieniu z UB bądź przy wykorzystaniu agentury. W charakterystyce „obiekty Młodzież” 28 grudnia 1950 r. czytamy: *Przez rezydenta „Pióro” wytypowano na przewodników Rady Drużynowych w szkołach ludzi pewnych, klasowo związanych z nami, którzy prowadzą pracę po właściwej linii i starają się wychowywać młodzież po linii wytkniętej przez Partię oraz meldują o niedociągnięciach ze strony nauczycielstwa przy wychowywaniu młodzieży⁴⁷. Gdy w 1950 r. zwolniło się miejsce we władzach sierpeckiego harcerstwa, zadbano o zapełnienie vacatu odpowiednią osobą. Ostatnio zostaje przeniesiona do Komendy Wojewódzkiej ZHP pracownica Pow. Kom. ZHP kol. Sitnik Genowefa, a na jej miejsce został przyjęty nowy pracownik Stelmański, syn robotnika. Pracownicy komendy Pow. ZHP prowadzą pracę po właściwej linii, co tydzień chodzą na szkolenia partyjne, tak że praca na tym*

⁴⁵ Tamże, Charakterystyka obiektu ZMP za okres od dnia 28 mara do 29 czerwca 1951 r., k. 107.

⁴⁶ Tamże.

⁴⁷ Tamże, Charakterystyka Obiektu Młodzież z 28 grudnia 1950 r., k.79.

odcinku idzie możliwie⁴⁸. Czy podobnymi zasługami mógł się wykazać szef sztabu Komendy Powiatowej Powszechnej Organizacji „Służba Polsce” Kazimierz Długoszewski wytypowany na szkołę oficerską?⁴⁹

Również w ZMP nastąpiła interwencja UB spowodowana informacjami agenta o *nieprawidłowościach*. Źródło podaje, że p.o. przewodniczący Pow. Zarz. ZMP kol. Chrzanowski Henryk przeprowadził zebranie Pow. Zarz. ZMP, w czasie zebrania, gdy członkowie ZMP spóźnili się parę minut na zebranie to kol. Chrzanowski kazał takiemu członkowi wyjść za drzwi jak wynika z powyższego to p. o. przewodniczący Chrzanowski nie ma podejścia do członków pracujących – a usuwanie z zebrania członków to znaczy sabotażowanie [sic!] roboty polityczny [sic!]. W związku z tym, że kol. Chrzanowski nie ma podejścia do spraw, że wyrzuca członków z zebrania wobec wszystkich zebranych, więc robota w Zarządzie Powiatowym ZMP polityczna leży na martwym punkcie, gdyż kol. Chrzanowski nie potrafi pokierować pracą, zebrania się nie odbywają, więc członkowie zamiast przyjść na zebranie, idą do kościoła, jak również zarządy gminne nie są obsługiwane, gdzie członkowie domagają się pomocy, jednak bezskutecznie odbijają się u kol. Chrzanowskiego. Współpraca z Kom. SP i Zarządkiem powiatowym ZMP wcale nie istnieje. Komenda SP i Zarząd Pow. ZMP oddzielnie robią, gdzie nie widać w ogóle tej współpracy⁵⁰. I dalej czytamy: w związku z taką sytuacją w Zarządzie Powiatowym ZMP oraz tym, że praca na odcinku młodzieżowym jest w martwym punkcie, postanowiliśmy uzdrowić te stosunki w porozumieniu z Kom. Pow. PZPR⁵¹.

* * *

W omawianym czasie doszło do głośnego wydania, o którym donosił informator bezpieki. *Uczeń Gimnazjum w Sierpcu Kulesza Jerzy, syn kier. PGR w Miłobędzynie przestrelił z wiatrówki portret tow. Lenina i afisz obrazujący życie kolchozu w ZSRR. W/w jest synem obszarnika przedwojennego, wrogo ustosunkowanym do obecnej rzeczywistości*⁵². Rzecz wydaje się o tyle interesująca, że oficjalnie wówczas mówiło się, że sprawcę strzelania do podobizny wodza rewolucji wykryto dzięki... śledztwu przeprowadzonemu przez Związek Młodzieży Polskiej! Finał tej sprawy pokazuje, jak silnymi

⁴⁸ Tamże.

⁴⁹ Tamże, Charakterystyka obiektu SP za okres od dnia 28 marca do 28 czerwca 1951 r., k. 105.

⁵⁰ Tamże, Charakterystyka obiektu ZMP za okres od dnia 28 marca do 29 czerwca 1951 r., k. 107.

⁵¹ Tamże.

⁵² Tamże, Charakterystyczne fakty i zmiany w sytuacji politycznej poszczególnych środowisk i obiektów, k. 86.

wpływami dysponowała komunistyczna młodzieżówka. Przewodniczący szkolnego koła ZMP domagał się, by winnego ukarać zawieszeniem w pracach uczniowskich na 3 lata oraz wydalaniem ze szkoły. Szkolna Rada Pedagogiczna przyjęła mniej drastyczną karę, ale sprawca i tak został ze szkoły wydalony⁵³. Regułą w takich sytuacjach były też rozmowy profilaktyczne prowadzone przez funkcjonariuszy UB, a czasem postawienie w stan oskarżenia przed sądem. Jak widać, za niewłaściwą postawę młodych ludzi mogły spotkać srogie kary.

Powodem represji mogło też być niewłaściwe pochodzenie społeczne. Przynależność do kułackiej rodziny lub rodziny oskarżanej o współpracę z podziemiem niepodległościowym bywała poważnym piętnem. W okresie sprawozdawczym na obiekcie „Zak” spowodowano usunięcie z organizacji ZMP 5-ciu członków, których rodziny są powiązane z bandami oraz są wrogo ustosunkowani do obecnej rzeczywistości⁵⁴. Dodajmy, że wykluczenie z ZMP często uniemożliwiało dalszą naukę w szkole wyższego szczebla. Nieco odbiegając od źródeł wytworzonych przez UB, warto w tym miejscu odwołać się do wspomnień Haliny Giżyńskiej-Burakowskiej, które w sposób niezwykle subtelny ukazują dylematy ówczesnej uczennicy i początkującej nauczycielki – pochodzącej z „niewłaściwej” rodziny – w kontekście stalinowskich zmian w oświacie⁵⁵.

Przebudowa polskiego systemu oświatowego w okresie tzw. stalinizmu miała na celu stworzenie nowego człowieka. To młodzież była celem tych zmian. Ale warunkiem skuteczności tych działań było stworzenie systemu kontroli, któremu poddano zarówno nauczycieli, jak samą młodzież. To dlatego udział w procesie edukacyjno-wychowawczym sprawowała zarówno PZPR jak i organizacje młodzieżowe. To był również powód, dla którego środowiska oświatowe i młodzieżowe wzbudzały tak wielkie zainteresowanie komunistycznego aparatu bezpieczeństwa, który nie ograniczał się do obserwacji, wspólnie z PZPR oddziałując na dobór kadr. Kto się nie dostosował, musiał odejść lub stał się obiektem represji.

Za swoisty symbol tych procesów być może powinniśmy uznać wpis w szkolnej kronice dokonany przez dyrektorkę Liceum Ogólnokształcącego w Sierpcu Zofię Gałęską w związku z jej odejściem z pracy w 1950 r.: *Dziś przestaję urzędować*

⁵³ G. Radomski, dz. cyt. s. 549.

⁵⁴ AIPN, IPN 0206/173, Charakterystyczne fakty i zmiany w sytuacji politycznej poszczególnych środowisk i obiektów, k. 86.

⁵⁵ H. Giżyńska-Burakowska, „Szkoła, szkoła, gdy cię wspominał”, [w:] *Wspomnienia sierpczan 1900–1950*, red. J. Burakowski, Sierpc 1998, s. 251-259.

w Sierpcu. Na własną prośbę. Trochę ze względu na sytuację, które wymagają odejścia, aby się w nich stan zdrowia, a trochę ze względu na to, że są nie zatraciło to, co było piękne i dobre⁵⁶.

⁵⁶ G. Radomski, dz. cyt., s. 549.

Bibliografia

- Archiwum Instytutu Pamięci Narodowej, sygn. AIPN 0206/173, Charakterystyka obiektów referatu V PUBP Sierpc.
Aparat bezpieczeństwa w Polsce. Kadra kierownicza, t. I, 1944–1956, Warszawa 2005.
Aparat bezpieczeństwa w Polsce w latach 1950–1952, red. A. Dudek, A. Paczkowski, Warszawa 2000
Biuletyny dzienne Ministerstwa Bezpieczeństwa Publicznego 1949–1950, red. Ł. Kamiński, Warszawa 2004.
H. Giżyńska-Burakowska, „Szkoła, szkoła, gdy cię wspominam”, [w:] *Wspomnienia sierpczan 1900–1950*, red. J. Burakowski, Sierpc 1998.
R. Gross, *Powszechna Organizacja „Służba Polsce” w województwie olsztyńskim w latach 1948–1955*, Olsztyn 2011.
S. Nowacki, *Miłości i pasje Stefana Gołębiowskiego*, „Biezuńskie Zeszyty Historyczne” 2014, nr 28.
G. Radomski, *Sierpc i ziemia sierpecka w Polsce Ludowej i w III Rzeczypospolitej*, [w:] *Dzieje Sierpca i ziemi sierpeckiej*, red. M. Chudzyński, Sierpc 2003.
M. Staniszevska, *Sierpeckie szkolnictwo i oświata od XIV wieku do pierwszej połowy XX wieku*, Sierpc 2014.
R. Wodzyński, *Wspomnienia z działalności harcerstwa płockiego w latach 1945–1950*, „Notatki Płockie” 2018, nr 1.
J. Żakiewicz, *Pokutyński Helena i Feliks – lekarze sierpeccy czasów najcięższych prób*, [w:] *Sierpc online*, <http://www.sierpc.com.pl/show.php?typ=postacie&id=32> [dostęp: 21.03.2019 r.].
100 lat Liceum Ogólnokształcącego w Sierpcu 1916–2016, red. M. Staniszevska, Sierpc 2016.

UNDER SURVEILLANCE OF THE SECURITY SERVICE (THE SB). TEACHERS AND PUPILS IN THE DISTRICT OF SIERPC AT THE BEGINNING OF THE 50S. IN THE LIGHT OF THE OFFICE OF SECURITY MATERIALS

Summary

In order to enhance the influence on teachers' and youth environments, communists ideologised schools after 1947. Youth organizations were united and Polish education was reconstructed. Apparatus of communist repression was used in order to control these environments. The article describes the phenomena that took place in Sierpc County in early 1950s.

Key words: Sierpc, school, youth/pupils/adolescents, communism, indoctrination

RECENZJE

Zbigniew Kruszewski, *Towarzystwo Naukowe Płockie w odrodzonej Polsce*, wyd. Towarzystwo Naukowe Płockie, Płock 2018, ss. 241

Na temat Towarzystwa Naukowego Płockiego ukazało się już kilka opracowań¹, jednak dotychczas brakowało syntezy, która ujmowałaby temat całościowo od początku powstania Towarzystwa do czasów nam współczesnych. Tę lukę wypełnia publikacja aktualnego prezesa prof. Zbigniewa Kruszewskiego. Opracowanie wydane zostało przez Towarzystwo Naukowe Płockie przy wsparciu finansowym Urzędu Miasta Płocka, a wydrukowane przez drukarnię Agpress w postaci bogato ilustrowanego albumu w formacie A4. Publikacja składa się z siedmiu rozdziałów, przedstawiających dzieje Towarzystwa w poszczególnych okresach historycznych:

1. Początki Towarzystwa
2. Odrodzenie się Towarzystwa
3. Okres po I wojnie światowej
4. Czasy okupacji niemieckiej
5. Pierwsze lata po wojnie
6. Okres Polski Ludowej
7. W Rzeczypospolitej Polskiej

Uzupełnieniem tekstu jest bibliografia wykorzystanych źródeł i publikacji, spis ilustracji, indeks osób oraz załącznik z wykazem druków zwartych, dotyczących Towarzystwa Naukowego Płockiego.

Jak napisał w słowie „Od autora” Z. Kruszewski:

W dziejach tej organizacji jak w soczewce koncentrują się dramaty pokoleń oraz ich euforia tworzenia. Członkami Towarzystwa byli ludzie o różnych światopoglądach oraz o różnych wizjach państwa. Jednoczyła ich jednak pasja utrwalania, przekazywania kulturowego dziedzictwa i naukowego poznania. Było to bardzo trudne w czasach niewoli, ale równie trudne stało się w czasach ograniczonej, czy pełnej suwerenności. Niezależnie od obecnie wyrażanych opinii, każdy okres w dziejach organizacji charakteryzował się innymi uwarunkowaniami, które decydowały o logice postępowania liderów. Zrozumienie tej logiki stało się przedmiotem niniejszego opracowania.

¹ M. Kieffer, *Zarys dziejów Towarzystwa Naukowego Płockiego*, [w:] *Towarzystwo Naukowe Płockie 1820–1830–1907–1957. Szkice i materiały*, Płock 1957; W. Rolbiecki, *Towarzystwo Naukowe przy Szkole Wojewódzkiej Płockiej*, Wrocław-Warszawa-Kraków 1969; T. Bodal, *Towarzystwo Naukowe Płockie w latach 1945–1995*, Płock 1995; A. M. Stogowska, *Rola intelektualna i kulturotwórcza Towarzystwa Naukowego Płockiego w latach 1820–1830, 1907–1939*, Płock 1998; Z. Kruszewski, *Towarzystwo Naukowe Płockie – podmiot życia publicznego*, Płock 2011.

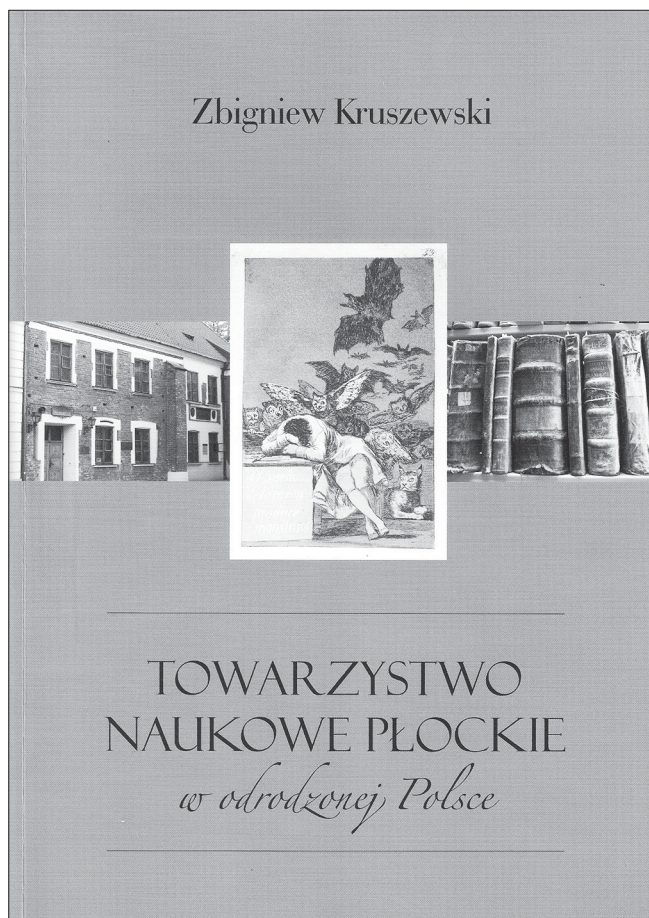

W pierwszym rozdziale Autor przybliżył okoliczności utworzenia TNP w 1820 r. Inicjatorem jego powstania przy Szkole Wojewódzkiej Płockiej był jej rektor Kajetan Morykoni, aczkolwiek pierwszym prezesem został biskup płocki Adam Michał Prażmowski. Towarzystwo wyrosło na gruncie oświeceniowym i jego zadaniem było opracowywanie historii województwa płockiego, gromadzenie zbiorów muzealnych i bibliotecznych oraz upowszechnianie wiedzy. Już w 1821 r. K. Morykoni, który był faktycznym szefem Towarzystwa, utworzył muzeum i bibliotekę, działające przy TNP.

Na tym etapie bardzo aktywnym działaczem był Wincenty Hipolit Gawarecki, autor wielu prac na temat Mazowsza Płockiego. Z kolei inicjatywą prezesa A. Prażmowskiego był powtórny pochówek w 1825 r. w katedrze płockiej szczątków Władysława Hermana i Bolesława Krzywoustego. Działalność Towarzystwa, które już w końcu lat 20. XIX w. przeżywało pewien kryzys, została przerwana śmiercią K. Morykoniego w grudniu 1830 r. oraz niesprzyjającą sytuacją polityczną po klęsce powstania listopadowego.

Dopiero po ponad 70 latach pojawiły się nowe warunki i okoliczności do reaktywowania działalności TNP. Z. Kruszewski omawia to w rozdziale drugim – „Odrodzenie się Towarzystwa”. Było to związane z potrzebą zabezpieczenia tzw. Biblioteki Skępskiej, księgozbioru Gustawa Zielińskiego, przekazanego do Płocka przez jego syna Józefa w 1902 r. Zbiór liczył ok. 15 tys. woluminów i Gustaw Zieliński gromadził go przez ponad 30 lat, a syn w warunkach bankructwa i grożącej licytacji chciał go uchronić przed rozproszeniem.

Inicjatorzy reaktywowania TNP, wśród których na czoło wysuwał się młody lekarz Aleksander Maciesza, wykorzystali złagodzenie reżimu carskiego po rewolucji 1905 r. i w grudniu 1906 r. zgłosili władzom gubernialnym do zatwierdzenia statutu stowarzyszenia pn. Towarzystwo Naukowe Płockie. Po pozytywnej decyzji władz w marcu 1907 r. odbyło się zebranie organizacyjne reaktywowanego TNP, na którym na prezesa wybrano A. Macieszę.

Już w 1908 r. Towarzystwo nabyło budynek dawnej kanonii przy ówczesnym Rynku Kanonicznym², który do dziś stanowi jego siedzibę. TNP i jego zbiory szczęśliwie przetrwały I wojnę światową i atak bolszewicki na Płock w 1920 r. W warunkach niepodległego państwa polskiego można było podjąć normalną działalność naukową, wydawniczą i popularyzatorską, o czym traktuje kolejny rozdział – „Okres po I wojnie światowej”.

Mimo ciągłych problemów finansowych okres II Rzeczypospolitej był dla TNP czasem pomyślnym. Wśród jego członków pojawili się nowi, aktywni działacze, jak małżeństwo Stefan i Halina Rutscy, opiekujący się biblioteką, kustosz muzeum Kazimierz Gelinek, badacz muzyki ludowej Kurpiów ks. Władysław Skierkowski, czy historyk i wiceprezes TNP, ks. Władysław Mąkowski. Mocno zaangażowana w prace TNP była też żona prezesa – Maria Macieszyna. W 1927 r. Towarzystwo z darowizn i dotacji zakupiło drugi budynek przy Rynku Kanonicznym na potrzeby powiększającego swoje zbiory muzeum, nazwanego wkrótce Muzeum Mazowsza Płockiego im. Prezydenta Ignacego Mościckiego.

W okresie międzywojennym Towarzystwo wrosło w krajobraz naukowy i kulturalny Płocka. Dzięki energii prezesa A. Macieszy podejmowano szereg inicjatyw naukowych i wydawniczych, muzeum chętnie odwiedzała młodzież szkolna i turyści. Przy okazji wizyt w Płocku gościli w nim dostojnicy państwowi, naukowcy i ludzie kultury znani w całym kraju.

Czasy okupacji niemieckiej – o czym traktuje kolejny rozdział – zbiory TNP w większości szczęśliwie

przetrwały, ponieważ Niemcy na ich bazie zamierzali utworzyć własny ośrodek naukowy. Gorzej było z ludźmi: w obozach koncentracyjnych, egzekucjach i innych okolicznościach zginęło 39 członków TNP, czyli 44% ogólnej liczby członków. Były to straty bardzo dotkliwe i trudne do wyrównania, tym bardziej, że w wyniku przeżyć okupacyjnych w październiku 1945 r. zmarł prezes A. Maciesza.

Pierwszych lat powojennych i czasów PRL dotyczą rozdziały piąty i szósty. A. Maciesza zdążył jeszcze przewodniczyć Nadzwyczajnemu Walnemu Zgromadzeniu 29 kwietnia 1945 r., przywracającemu TNP do życia. W nowej rzeczywistości politycznej przyszło funkcjonować jego następcy – Bolesławowi Jędrzejewskiemu. Władze komunistyczne z niechęcią patrzyły na działalność TNP. Na przełomie 1949 i 1950 r. państwo przejęło zbiory muzealne, które stały się podstawą dla późniejszego Muzeum Mazowieckiego. Podejmowano też próby przejęcia zbiorów bibliotecznych, co udaremniła postawa B. Jędrzejewskiego i jego następców.

Równocześnie – w grudniu 1949 r. – funkcjonariusze Urzędu Bezpieczeństwa aresztowali prezesa B. Jędrzejewskiego, który pod absurdalnymi zarzutami współpracy z okupantem hitlerowskim został skazany na 15 lat więzienia. W bardzo trudnej sytuacji prezesem został Roman Lutyński, który doprowadził do pewnej stabilizacji finansowej TNP. Opracowano zbiory biblioteczne, na miarę ówczesnych możliwości zaktywizowano działalność naukową. W połowie lat 50. na fali postępującego złagodzenia reżimu komunistycznego Kazimierz Askanas zaproponował wydawanie regionalnego czasopisma naukowego. Przybrało to postać „Notatek Płockich”, których pierwszy numer ukazał się 22 lipca 1956 r.

W 1957 r. w drodze swoistego zamachu stanu i otwartej krytyki B. Lutyńskiego, nastąpiła zmiana na stanowisku prezesa. Nowym prezesem TNP został adwokat Tadeusz Gierzyński, główny antagonista poprzednika. W czasie jego prezesury Towarzystwo zainicjowało szereg przedsięwzięć naukowych i wydawniczych. Dzięki jego pozycji jako posła na Sejm udało się ostatecznie zablokować wywiezienie zbiorów biblioteki do Warszawy.

T. Gierzyński zmarł w maju 1968 r. Jego naturalnym następcą wydawał się I wiceprezes Kazimierz Askanas, jednak z uwagi na pochodzenie żydowskie nie został zaakceptowany przez miejscowe władze partyjne. W takiej sytuacji kierownictwo TNP przejął II wiceprezes Jakub Chojnacki, ówczesny wiceprzewodniczący Miejskiej Rady Narodowej w Płocku. Nowy prezes podjął z wielkim rozmachem działalność inwestycyjną, znacząco zwiększył liczbę członków (w 1981 r. – 616 osób), skutecznie zabiegał

² Od 1935 r. – pl. Narutowicza.

o pozyskiwanie pieniędzy, dbał o relacje z władzami partyjno-państwowymi w mieście i województwie. Z jego inicjatywy powstały oddziały TNP w Wyszogrodzie, Sierpcu, Łęczycy i Kutnie, choć ten ostatni nie podjął działalności. W 1970 r. przy TNP powstało seminarium doktoranckie, prowadzone przez kolejnych 30 lat przez prof. Antoniego Rajkiewicza. Dzięki temu wiele osób z Płocka i regionu zdobyło stopień naukowy doktora.

Wielkim osiągnięciem prezesa J. Chojnackiego było doprowadzenie do wykonania i zamontowania w katedrze płockiej kopii Drzwi Płockich, co nastąpiło w lutym 1982 r. Rozbudowane zostały magazyny dla Biblioteki im. Zielińskich, która tymczasem uzyskała status placówki naukowej, zbudowano obszerny budynek w Wyszogrodzie. Oczywiście prowadzona była działalność naukowa i wydawnicza, Towarzystwo odwiedzali liczni goście z kraju i zagranicy, sprawujący najwyższe funkcje państwowe.

Jednak nie wszystko się udawało. Po transformacji ustrojowej 1989 r. coraz trudniej było o dotacje i dary pieniężne. W tej sytuacji prezes J. Chojnacki próbował różnych form działalności gospodarczej i inwestycyjnej (apteka, Centrum Ekologiczno-Toksikologiczne, budowa domu pracy TNP w Cierszewie, uprawa choinek), jednak zamiast zysków były straty. Także w samym TNP dochodziło do nadużyć finansowych z powodu braku kontroli.

W tej trudnej sytuacji finansowej kierowanie TNP w 2002 r. przejął dr inż. Zbigniew Kruszewski. Energetycznie przystąpił do porządkowania zaległych spraw. W krótkim czasie uporządkowano sprawy finansowe i administracyjne, ograniczono przerost zatrudnienia, uregulowano sprawy wynajmu lokali i pomieszczeń w budynkach należących do TNP, co zaowocowało dochodami. Corocznie pozyskiwano pieniądze z Ministerstwa Nauki i Szkolnictwa Wyższego i Komitetu Badań Naukowych.

Równocześnie ożywiła się działalność naukowa, wydawnicza i wystawiennicza. TNP stało się organizatorem wielu sesji i konferencji naukowych i prelekcji. Zapoczątkowano digitalizację zbiorów z Działu Zbiorów Specjalnych i Działu Czasopism. Miarą docenienia aktywności TNP i osobiście jego prezesa było wybranie w 2007 r. Z. Kruszewskiego na przewodniczącego Prezydium Rady Towarzystw Naukowych przy Polskiej Akademii Nauk. TNP było organizatorem dwóch ogólnopolskich kongresów towarzystw naukowych. Zracjonalizowano zasady przyjmowania nowych członków, co doprowadziło do znaczącego zwiększenia ilości osób z tytułami naukowymi i dorobkiem naukowym.

Oceniając działalność Towarzystwa w „Refleksjach na zakończenie” prof. Z. Kruszewski napisał:

[TNP] kształtuje świadomość, więzi lokalne oraz postawy regionalistyczne; umacnia miejscową tożsamość; przyczynia się do przekazywania dziedzictwa kulturowego następnym pokoleniom; buduje, utrwała i rozpowszechnia miejscową historię; kształtuje kulturę dialogu publicznego. Upowszechnia wiedzę o Płocku i Mazowszu Płockim w kraju i za granicą. Przez swoje samorządne, niezależne od władz państwowych i lokalnych funkcjonowanie przyczynia się do budowania społeczeństwa obywatelskiego, opartego na patriotyzmie do własnego regionu i ojczyzny.

Podsumowując, opracowanie Z. Kruszewskiego czyta się z dużym zainteresowaniem. Aktualny prezes TNP nie unika w nim spraw trudnych, jak kwestia przejęcia władzy przez T. Gierzyńskiego w 1957 r., czy przez J. Chojnackiego w 1968 r. Nie jest to też lukrowany obraz działalności TNP. Autor pisze o zależności od władz PZPR, błędnych decyzjach i niegospodarności w ostatnich latach rządów prezesa J. Chojnackiego. Jest to jednak napisane w spokojny, wyważony sposób z podaniem faktów i liczb.

W publikacji wyeksponowano rolę prezesów TNP, gdyż to właśnie oni zawsze kształtowali działalność Towarzystwa, określali kierunki jego największej aktywności i odpowiadali za stan finansowy i materialny oraz politykę personalną.

Poza walorem poznawczym i dużą ilością wiedzy o historii i współczesności TNP, opracowanie posiada także walor estetyczny. Zauważalną jego zaletą jest strona edytorska i 147 doskonałej jakości fotografii, tak archiwalnych, jak i współczesnych, tych ostatnich – w większości kolorowych. Widzimy na nich działacze TNP, budynki i ich wyposażenie, detale architektoniczne, najcenniejsze zbiory biblioteczne z inkunabułami i starodrukami, obrazy, rzeźby i inne obiekty. Całość tworzy rodzaj bogato ilustrowanego albumu z obszernym komentarzem historycznym.

Przygotowując opracowanie, Autor zadał sobie dużo trudu, wykorzystując archiwum TNP, protokoły z posiedzeń Zarządu, roczne sprawozdania z działalności oraz liczne publikacje, dotyczące Towarzystwa. Dzięki tej pracy osoby mniej zorientowane w historii i współczesności Towarzystwa Naukowego Płockiego mogą ocenić jego dorobek i wkład w naukę i kulturę Płocka i regionu. Budzi to autentyczny szacunek dla dokonań TNP w tych dziedzinach. Jeśli taki był zamysł Autora, to został on w pełni zrealizowany.

Grzegorz Gołębiewski

Pod koniec 2018 roku została wydana obszerna monografia *Dzieje Bodzanowa i okolic*. Autorami monografii są: prof. dr hab. Janusz Grabowski, pracujący w Archiwum Głównym Akt Dawnych w Warszawie, prof. dr hab. Janusz Szczepański, długoletni wykładowca w Instytucie Historycznym UMCS w Lublinie i na Wydziale Historycznym Akademii Humanistycznej im. Aleksandra Gieysztora w Pułtusku. Trzecim autorem monografii jest mgr Zdzisław Leszczyński, długoletni nauczyciel w Gimnazjum im. Polskiej Organizacji Zbrojnej w Bodzanowie, a w latach 2006–2012 dyrektor tej szkoły. Będąc nauczycielem historii wydawał „Zeszyty Historyczne Szkolnego Koła Historycznego” przy Publicznym Gimnazjum w Bodzanowie, w których opublikował liczne artykuły dotyczące historii Bodzanowa i jego okolic. Obecnie Z. Leszczyński jest kierownikiem Muzeum Wisły Środkowej i Ziemi Wyszogrodzkiej w Wyszogrodzie Oddział Muzeum Mazowieckiego w Płocku. Warto tu nadmienić, że dwaj ostatni Autorzy są związani z Bodzanowem miejscem urodzenia. Sporo ciekawych informacji o autorach znajdzie czytelnik na ostatniej stronie książki.

Książka *Dzieje Bodzanowa i okolic* mogła się ukazać dzięki życzliwości władz Bodzanowa – Przewodniczącego Rady Gminy Pawła Różańskiego i Wójta Gminy Jerzego Staniszewskiego. Wydanie książki wsparło finansowo kilku sponsorów. Książka jest bardzo obszerna, liczy 719 stron. Na końcu zawiera bibliografię oraz indeksy: nazwisk i nazw geograficznych. Ma charakter chronologiczno-problemowy. Składa się ze wstępu, 8 rozdziałów i bibliografii. Wielką zaletą książki są przypisy zamieszczone na dole każdej strony.

Autorzy wykorzystali w swych opracowaniach – rozdziałach dziesiątki dokumentów archiwalnych z Archiwum Akt Nowych w Warszawie, Archiwum Głównego Akt Dawnych w Warszawie, Archiwum Państwowego w Krakowie (dokumenty Naczelnego Komitetu Narodowego). Szczególnie dużo dokumentów archiwalnych pochodzi z Archiwum Państwowego w Płocku, w tym – akta stanu cywilnego parafii rzymskokatolickiej w Bodzanowie 1808–1912, akta gminy Bodzanów 1945–1954, Gminna Rada Narodowa w Bodzanowie 1973–1990, Płocki Urząd Powiatowy 1821–1915, Prezydium Gromadzkiej Rady Narodowej w Bodzanowie 1973–1992. Zostały też wykorzystane wiadomości zawarte w kronikach szkół podstawowych w Bodzanowie i w Gąsewie. Autorzy uwzględnili też liczne źródła drukowane, pamiętniki i wspomnienia. Wykorzystali

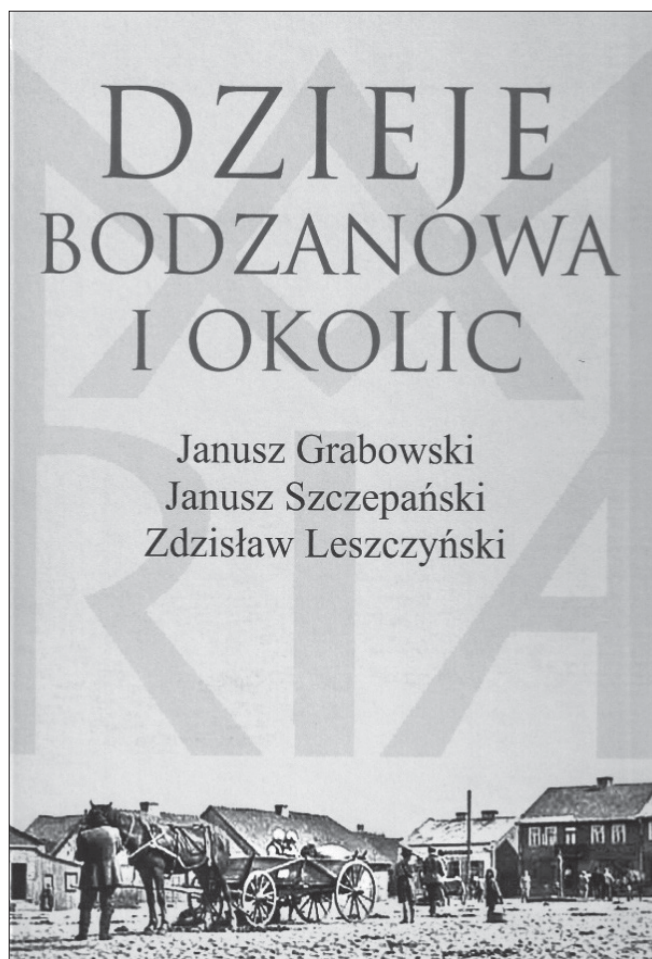

setki opracowań (książek, monografii) związanych z tematyką Bodzanowa i jego okolic. Wykorzystali również wiadomości zawarte w prasie płockiej, między innymi w „Korespondencie Płockim” (lata 1882–1883, 1885–1886), „Kurierze Płockim” (1831, 1905–1906, 1915, 1917–1920, 1939), „Miesięczniku Pastorskim Płockim” (1914, 1922, 1924, 1949), „Płocczaninie” (1906–1908, 1919), „Życiu Mazowsza” (1935).

Autorzy podzieli się pracą w ten sposób, że Janusz Grabowski opracował dzieje miasta od pradziejów do 1793 r., Janusz Szczepański od 1793 do 1945 r., a Zdzisław Leszczyński od 1945 r. po czasy nam współczesne.

Na początku pierwszego rozdziału – „W okresie panowania książąt mazowieckich” Janusz Grabowski przypuszcza, że nazwa Bodzanów nawiązuje do imienia Bodzan (Bodz, Bodzo, Bodzanta), który prawdopodobnie był pierwszym właścicielem tej miejscowości. Najdawniejsze dzieje osady bodzanowskiej związane są z klasztorem norbertanki płockich. Już w połowie XIII w. norbertanki płockie miały duży majątek – w jego skład wchodziło

ok. 20 wsi, w tym 3 kościoły, targ z karczmą i jezioro. Ze wspomnianym klasztorem związane były na Mazowszu kościoły parafialne w Bodzanowie, a także w Słupnie, Naruszewie oraz w Barcicach.

Stosunkowo wcześniej, bo 14 lipca 1351 r. Bolesław III, książę Mazowsza nadał prawo chełmińskie Bodzanowowi. Bodzanów został miastem i był nim do 1869 r. Po utracie prawa miejskiego został tylko osadą. Jak pisze J. Grabowski „Dyplom (nadania prawa chełmińskiego – przyp. M.Ch.) dla Bodzanowa został zapisany i opieczętowany w Płocku 14 lipca 1351 r. przez pisarza książęcego Mikołaja” w obecności dygnitarzy i urzędników książęcych w tym przez Dażboga h. Junosza – wojewody płockiego, Chwalistawa (Falistawa) – podkomorzego gostynińskiego, Sławca – kasztelana wiskiego, Imistawa Wrońskiego – kanclerza książęcego i prepozyta kolegiaty św. Michała w Płocku oraz Arnolda – kasztelana płockiego. Leżący na Mazowszu Płockim Bodzanów od 1351 r. wszedł w skład Królestwa Polskiego. Od tej daty Bodzanów zaczął się intensywnie rozwijać pod względem gospodarczym. Odbływały się tu cotygodniowe targi. 22 maja 1415 r. książę Janusz będąc w Wyszogrodzie wystawił przywilej dla Bodzanowa, na podstawie którego każdego roku w dzień Zesłania Ducha Świętego, tj. w Zielone Świątki mógł się odbywać doroczny jarmark. Do Bodzanowa na doroczny jarmark przybywali kupcy nie tylko z Mazowsza Płockiego, ale także z Gdańska, Torunia, Elbląga. Kupcy ci skupowali w Bodzanowie głównie produkty rolnicze i leśne. Kupcy z miast kupieckich dostarczali w zamian do Bodzanowa sukno, sól, konie, a także produkty luksusowe. Rozwój gospodarczy Bodzanowa trwał przez cały XV wiek. Miasteczko znane było dalej z targów, na których sprzedawano produkty dobrej jakości „skoro nabywano je do kuchni książęcej” (s.42). Działy tu też liczne warsztaty rzemieślnicze, w tym kuźnierzy i krawców.

J. Grabowski podaje też niezwykle ciekawe wiadomości dotyczące rozwoju oświaty i szkolnictwa w Bodzanowie. Istniała tu szkoła parafialna, a po jej ukończeniu niektórzy z uczniów kontynuowali naukę w szkole katedralnej lub kanonickiej św. Michała w Płocku, a następnie udawali się na studia na Uniwersytecie Jagiellońskim w Krakowie. Na stronie 43. są wymienione nazwiska studentów Uniwersytetu Jagiellońskiego pochodzących z Bodzanowa i jego okolic. Jednym z najwybitniejszych studentów tego Uniwersytetu był Piotr Chodkowski, pochodzący z Chodkowa w parafii Bodzanów. Tenże Piotr Chodkowski uzyskał doktorat z medycyny na Uniwersytecie w Bolonii. Ukoronowaniem jego kariery naukowej był jego wybór na biskupa płockiego 15 grudnia 1480 r.

Pod względem administracyjnym Bodzanów należał nieprzerwanie do diecezji płockiej, do archidiecezji płockiej. Parafia bodzanowska wchodziła w skład dekanatu wyszogrodzkiego. W 1693 r. został utworzony z inicjatywy biskupa płockiego Andrzeja Zaluskiego dekanat bodzanowski. Był on najmniejszy w diecezji płockiej. W 1732 r. do dekanatu bodzanowskiego wchodziło 10 parafii, natomiast w 1742 – 11 parafii. W skład dekanatu miało wchodzić 93 miejscowości. Błędna jest chyba wiadomość na stronie 52, że w 1776 r. w skład dekanatu bodzanowskiego miało wchodzić aż 100 parafii. J. Grabowski podaje też bardzo interesujące wiadomości dotyczące proboszczów parafii Bodzanów, pracujących w tej parafii w XIV–XV wieku. W końcowej części I rozdziału podkreśla też, że do 1526 r. dzieje Bodzanowa były ściśle związane z dynastią Piastów mazowieckich. Bodzanów zawdzięcza im lokację na prawie chełmińskim (1351 r.), a także nadanie jarmarku (1415 r.) i późniejsze rozszerzenie praw miejskich. Nadal był własnością klasztoru św. Marii Magdaleny poza murami Płocka.

Niestety, dobre czasy dla Bodzanowa i ziemi bodzanowskiej skończyły się z początkiem XVII wieku. Spadek wartości pieniądza w tym czasie przyczynił się do wzrostu cen, a to miało wpływ na zahamowanie wzrostu gospodarczego wsi. Zaczęło upadać rzemiosło w miastach, w tym i w naszym Bodzanowie. Ale prawdziwa tragedia dotknęła Bodzanów, jak inne miasta Mazowsza, w okresie potopu szwedzkiego (lata 1655–1660). W czerwcu 1657 r. król szwedzki zezwolił swoim żołnierzom na rozbój i grabież dobytku miejskiego. W wyniku głodu, chorób i epidemii zmalała liczba mieszkańców ziemi wyszogrodzkiej. Bodzanów w 1660 r. miał liczyć zaledwie 72 mieszkańców. Ubóstwo towarzyszyło Bodzanowowi przez dziesiątki lat. W końcu XVIII wieku Bodzanów był dalej małym, zubożałym miasteczkiem i liczył nie więcej jak 100 mieszkańców (zob. s. 87). Również okoliczne wsie żyły w okropnej nędzy. Dopiero na początku XIX w. sytuacja ekonomiczna miasteczka się nieco poprawiła, o czym świadczy wzrost liczby mieszkańców do 208 osób, w tym było 31 Żydów. Zabudowa miasteczka dalej była całkowicie drewniana.

Bodzanów jako miasto miał swój herb. Na niektórych pieczęciach umieszczona była Najświętsza Panna Maria. Pod koniec XVIII wieku, w 1793 r. po II rozbiórce Polski Bodzanów wraz z dobrami norbertanek płockich znalazł się w zaborze pruskim, w regencji Nowych Prus Wschodnich ze stolicą w Płocku. W końcowej części rozdziału I autor zaznacza, że *wraz z upadkiem Rzeczypospolitej zostaje zerwana wielowiekowa więź między miastem*

Bodzanowem a klasztorem św. Marii Magdaleny poza murami Płocka.

W sumie omówione rozdziały J. Grabowskiego „W okresie panowania książąt mazowieckich” i „W czasach staropolskich (1526–1793)” zawierają kopalnię wiedzy o średniowiecznym okresie dziejów Bodzanowa i latach I Rzeczypospolitej. Mało kto wiedział dotychczas, że Bodzanów miał prawa miejskie, że znany był z targów i jarmarków oraz różnych ciekawych wydarzeń.

Kolejny trzeci rozdział monografii autorstwa Janusza Szczepańskiego nosi tytuł „Miasteczko rządowe (1793–1868)”. Rozpoczyna się ciekawą informacją, że wśród powiatów i miast Prus Południowych wezwanych 7 maja 1793 r. do Poznania celem złożenia przysięgi na wierność królowi pruskiemu, byli obecni też przedstawiciele Bodzanowa, jego burmistrz Wiśniewski oraz czterech radnych. Złożyli oni homagium na ręce gen. Moellendorfa. W dalszej części rozdziału J. Szczepański w sposób niezwykle interesujący przedstawił dzieje powstań narodowych: kościuszkowskiego, listopadowego oraz styczniowego w Bodzanowie i jego okolicach. Jak podkreślił, mieszkańcy Bodzanowa z radością i nadzieją przyjęli wiadomość o przemarszu przez Mazowsze Północne zbuntowanej brygady Antoniego Madalińskiego. Był to początek powstania kościuszkowskiego. 18 marca 1794 r. rankiem brygada opuściła Wyszogród i skierowała się na Bodzanów, pozorując marsz na Płock. Na wiadomość o tym urzędnicy pruscy w panice opuścili to miasto.

W czasach zaboru pruskiego w okolice Bodzanowa przybywali osadnicy holenderscy wyznania menonickiego. Znani byli z tego, że przyjmowali chrzest dopiero w wieku dorosłym przez zanurzenie w wodzie. W czasach pruskiego zaboru notujemy też duży napływ kolonistów niemieckich. W okolicach Bodzanowa koloniści osiedlili się między innymi w Drwałach, Kępie Niemieckiej oraz w Rakowie. Na szczęście rządy pruskie na Mazowszu Płockim nie trwały zbyt długo. W połowie grudnia 1806 r. w okolicach Bodzanowa pojawiły się wojska francuskie cesarza Napoleona Bonaparte. Urzędnicy pruscy w panice opuścili Wyszogród i Bodzanów i udali się do Płocka. Jak podaje J. Szczepański: *W parafiach dekanatu bodzanowskiego i wyszogrodzkiego zostały odprawione msze święte za pomyślność Ojczyzny. W kościele w Bodzanowie ksiądz proboszcz Karol Mirecki odczytał tekst uniwersału gen. Jana Henryka Dąbrowskiego, wzywający rodaków do walki przy boku cesarza Napoleona* (s. 108). W końcu grudnia 1806 r. doszło do krwawych walk z wojskami rosyjskimi pod Pułtuskiem i Gołyminem. W lipcu 1807 r. zostało utworzone

Księstwo Warszawskie. Bodzanów administracyjnie znalazł się w granicach departamentu płockiego i powiatu wyszogrodzkiego.

W 1812 r. mieszkańcy Bodzanowa byli świadkami przemarszu blisko 130 tysięcy wojsk Napoleona w kierunku Rosji. Zostali wtedy ogołoceni z żywności oraz paszy dla zwierząt. Mieli jednak nadzieję, że zwycięstwo armii Napoleona nad Rosją przyniesie Polsce pełną niepodległość. Tak się jednak nie stało. Od grudnia 1812 r. przez Mazowsze Płockie powracały resztki pobitej przez Rosjan wielkiej armii francuskiej.

W 1815 r. na Kongresie Wiedeńskim zostało utworzone Królestwo Polskie pod władzą cara rosyjskiego – króla polskiego. 27 lipca 1815 r. w katedrze płockiej złożono przysięgę homagialną cesarzowi Rosji Aleksandrowi I przez mieszkańców departamentu płockiego. W tej uroczystości uczestniczyli przedstawiciele władz Bodzanowa i innych ośrodków miejskich powiatu wyszogrodzkiego. Życie gospodarcze Bodzanowa w początkach Królestwa Polskiego było bardzo ubogie. Dlatego władze wojewódzkie w Płocku próbowały zamienić miasto Bodzanów na osadę wiejską, ale im się to nie udało.

29 listopada 1830 r. wybuchło powstanie listopadowe. Na Mazowszu Płockim zaczęły powstawać ośrodki władzy powstańczej. Zarządzono pobór do Straży Bezpieczeństwa. Oddziały Straży Bezpieczeństwa powstały także w Bodzanowie i jego okolicach. Miały one czuwać nad bezpieczeństwem mieszkańców przez pełnienie nocnych patroli. Patriotyczną postawę wobec powstania wykazało duchowieństwo diecezji płockiej. Trzeba tu nadmienić, że dziekan bodzanowski dekanatu, a jednocześnie proboszcz parafii Bodzanów, a także proboszcz parafii Pilichowo, zgodzili się na przekazanie uszkodzonych dzwonów na odlew armat dla armii powstańczej. W początkach lipca 1831 r. wojska rosyjskie zajęły Bodzanów. Mieszkańcy miasteczka zostali pozbawieni żywności. Konne oddziały stratały zboża na polach, a także łąki i pastwiska. Podczas obrad Rady Wojennej w Słupnie 23 września 1831 r., w Bodzanowie i okolicznych wioskach kwaterowały wojska polskie.

Trzeba też nadmienić, że posiadający majątek w Małej Wsi, Gałkach, a później w Nakwasinie w pobliżu Bodzanowa Franciszek Salezy Nakwaski wygłaszał płomienne przemówienia patriotyczne podczas powstania listopadowego, a także organizował pomoc dla osób dotkniętych klęskami wojny polsko-rosyjskiej roku 1831. W tej patriotycznej działalności wspierała swego męża jego żona Anna z Krajewskich, znana powieściopisarka, autorka pamiętników i artykułów.

Janusz Szczepański w rozdziale „Powstanie styczniowe” szczegółowo omówił wydarzenia w okolicach Bodzanowa. Szkoda, że autor nie podaje przyczyny braku ataku 3-tysięcznej partii powstańczej z okolic Bodzanowa na Płock w nocy z 22 na 23 stycznia 1863 r. W ataku na Płock miało uczestniczyć zaledwie 20 powstańców spod Wyszogrodu. Mieszkańcy Bodzanowa byli pozytywnie nastawieni do powstania. Kiedy w lecie 1863 r. zjawił się tu oddział powstańczy, chłopci tutejsi wołali *Niech was Bóg prowadzi*. Jak podaje autor: *Jego mieszkańcy zgotowali powstańcom wspaniałe przyjęcie, częstu- jąc jadłem i napojami. Rosjanie uciekali z Bodzano- wa* (zob. s. 160).

Również tutejszych księży cechowała patriotyczna postawa. Zbierali pieniądze na broń i wyżywienie dla powstańców. Tutejsza ludność żydowska na ogół również popierała powstańców. Natomiast okoliczni koloniści niemieccy współpracowali z Rosjanami i przyczyniali się do aresztowania wielu polskich powstańców.

W rozdziale IV – „W latach 1869–1918” – J. Szczepański podał, że w następstwie ukazów cara Aleksandra II w czerwcu 1869 r. Bodzanów utracił prawa miejskie. W tym samym roku w powiecie płockim utraciły je jeszcze dwa inne miasteczka – Bielsk i Drobin. Na ogół podaje się, że Bodzanów utracił prawa miejskie za duży udział jego mieszkańców w powstaniu styczniowym. Ostatnio podaje się, że przyczyną utraty praw miejskich Bodzanowa i wielu innych miasteczek były względy ekonomiczne, głównie słabe życie gospodarcze i niewielka liczba mieszkańców. Dopiero na przełomie XIX i XX wieku zaczął się duży rozwój gospodarczy Bodzanowa i jego okolic. W 1898 r. powstała cukrownia „Mała Wieś” w majątku Mała Wieś. Wielu mieszkańców Bodzanowa znalazło tu zatrudnienie. W samym Bodzanowie w 1900 r. powstała duża parowa młeczarnia, założona przez spółkę ziemiańską. Jak pisze J. Szczepański: *była w owym czasie najnowocześniejsza w guberni płockiej* (s. 169). W tym też czasie w okolicach Bodzanowa rozwijał się przemysł domowy, głównie tkactwo.

W początkach XX wieku duże postępy zrobiło rolnictwo w okolicach Bodzanowa. Jak pisze autor opracowania: *Ziemiańscy i chłopcy z okolic Bodzanowa po raz pierwszy przedstawili swoje osiągnięcia podczas Wystawy Rolniczej Powiatu Płockiego w sierpniu 1905 r.* Osiągnięcia w zakresie rolnictwa na omawianym terenie zostały pokazane na wystawie rolniczej w Bodzanowie 30 sierpnia 1911 r. Niestety, wielu bezrolnych włościan udawało się w tym czasie do Stanów Zjednoczonych, aby tam znaleźć pracę i zarobek.

W czasie rewolucji 1905–1907 r. doszło w Bodzanowie i w sąsiednich wsiach do wielu wydarzeń o charakterze narodowym. W nocy z 14 na 15 lutego 1905 r. we wsi Niestuchowo na ścianie domu Jana Strzemiszewskiego naklejono proklamację w języku polskim z żądaniem nauczania w języku polskim w niniejszej szkole. Na proklamacji napisano też słowa: *Precz ze szkołą moskiewską, która zartuwa dusze naszych dzieci* (s. 198). Na terenie powiatu płockiego odbywały się liczne manifestacje narodowe i religijne, podczas których śpiewano zabronione przez władze carskie hymny „Boże, coś Polskę” i „Jeszcze Polska nie zginęła”. W Bodzanowie 23 października (5 listopada) 1905 r. odbyła się wielka manifestacja patriotyczna, podczas której niesiono czerwony sztandar z wyobrażonym na nim białym orłem. Uczestnicy manifestacji obeszlą trzykrotnie osadę śpiewając „Boże, coś Polskę”. Społeczność bodzanowska żądała w tym czasie nauczania wszystkich przedmiotów w miejscowej szkole w języku polskim. Warto podkreślić, że ożywioną działalność kulturową i oświatową na terenie Bodzanowa prowadziła, powstała 25 listopada 1906 r., Polska Macierz Szkolna. Na zebraniu założycielskim koła PMS w Bodzanowie uczestniczyło około 80 osób. Podczas zebrania podjęto uchwałę o założeniu szkoły w Łętowie, a także rozpoczęciu budowy Domu Ludowego w Bodzanowie. W Domu tym miały się odbywać różne imprezy kulturalne. J. Szczepański opisuje też działalność kółek rolniczych w okolicach Bodzanowa, podkreśla dużą rolę kobiet w tutejszych stowarzyszeniach. Nie szczędzi też słów uznania dla Ochotniczej Straży Pożarnej w Bodzanowie (zob. s. 216), a także dla tutejszej działalności o charakterze kulturalnym. W Bodzanowie w roku szkolnym 1911/1912 istniały dwie szkoły początkowe, zaś w Drwałach istniała szkoła ewangelicka.

Ciekawym fragmentem monografii Bodzanowa jest opis pojawienia się w jego okolicach mariawityzmu na przełomie XIX i XX wieku. Jak wyjaśnia autor nazwa „mariawita” pochodzi od łacińskich słów „*Mariae vita* (imitans)” co oznacza „naśladowcy życia Maryi”. Mariawityzm zalecał życie w pokorze, miłości bliźniego i zgodzie z wolą Bożą. Mariawityzm powstał w Płocku pod wpływem objawień doznanych 2 sierpnia 1893 r. przez zakonnicę Feliksę (Felicję) Magdalenę Kozłowską, zwaną później „Mateczka”. Wyznawcy nowej religii – Starokatolickiego Kościoła Mariawitów pojawili się w początkach XX wieku poza Płockiem, również w okolicach Bodzanowa, w Miszewie Murowanym, Zakrzewie, Kobylnikach i w samym Bodzanowie. Najwięcej wyznawców mariawityzmu było w Święcieńcu. Zajęli tu nie tylko kościół, ale i plebanię. Później musieli

opuścić te budynki. Udali się do pobliskiego Peptowa, gdzie w 1907 r. rozpoczęli budowę kościoła mariawickiego. Trzeba tu nadmienić, że w powiecie plockim dalej najwięcej wyznawców mariawityzmu jest w okolicach Bodzanowa, we wspomnianym Święcieńcu, Peptowie, a także w Felicjanowie. W tej ostatniej miejscowości znajduje się dzisiaj klasztor Zgromadzenia Sióstr Mariawitek (s. 240).

W omawianej książce szczegółowo omówiono dzieje Bodzanowa i jego okolic w czasie I wojny światowej. Jak zaznaczył J. Szczepański społeczność Bodzanowa, wśród której było wielu zwolenników Narodowej Demokracji, z zadowoleniem przyjęła polityczne deklaracje carskiej Rosji, zawarte w odezwie z 14 sierpnia 1914 r., wielkiego księcia Mikołaja Mikołajewicza, naczelnego wodza armii rosyjskiej, gdzie obiecywano odbudowę Polski. Niestety, okolice Bodzanowa uległy licznym zniszczeniom podczas wojny. Autor zamieszcza zdjęcia zniszczonych chałup, dworów w Małej Wsi i Ciućkowie, a także zdjęcie zniszczonej cukrowni „Mała Wieś”. Z niemieckiej okupacji byli na ogół zadowoleni tutejsi Żydzi i oczywiście koloniści niemieccy.

W początkach 1915 r. powstała w Płocku Polska Organizacja Wojskowa (POW). Pluton Polskiej Organizacji Wojskowej powstał też w Bodzanowie. Jego członkowie, podobnie jak na innych terenach, przygotowywali się do rozbrajania niemieckich żołnierzy. Starali się bronić miejscową ludność przed rekwizycjami ze strony żołnierzy niemieckich. Starali się przeciwdziałać rekwizycjom dzwonów kościelnych z pobliskich parafii. 11 listopada 1918 r. Bodzanów znalazł się w odrodzonej i niepodległej Ojczyźnie. Z tej okazji odbyła się wielka patriotyczna uroczystość. Podczas mszy św. proboszcz ks. Adam Goszczyński w swoim kazaniu zaznaczył, że *Nadszedł dzień odrodzenia Polski po przeszło stuletniej niewoli!*

W rozdziale V – „W okresie II Rzeczypospolitej” – J. Szczepański przedstawił życie polityczne i społeczno-gospodarcze. Z prezentowanego rozdziału wynika, że w osadzie bodzanowskiej w początkach niepodległej Polski duży wpływ na społeczeństwo miały organizacje lewicowe. Tutejsza Rada Delegatów Robotniczych była opanowana przez członków istniejącej tu komórki Komunistycznej Partii Robotniczej Polski, na czele której stał Antoni Krzyżanowski – nauczyciel z Gromic. Organizował wystąpienia przeciwko miejscowemu ziemiaństwu. Po przeniesieniu się do Bodzanowa organizował wiece na bodzanowskim rynku skierowane przeciwko *burżujom i obszarnikom* (s.265). Rada Delegatów Robotniczych w Bodzanowie należała do *najliczniejszych i najbardziej radykalnych organizacji*

komunistycznych na Mazowszu Płockim (s.269). Nastroje rewolucyjne w Bodzanowie i okolicy zostały spacyfikowane przez stacjonujący tu od 2 czerwca 1919 r. oddział wojsk gen. Józefa Hallera. Do plockiego więzienia trafił między innymi Antoni Krzyżanowski.

W okresie najazdu bolszewickiego 1920 r. na Mazowsze społeczeństwo Bodzanowa włączyło się do walki z bolszewickim najeźdźcą. Udzieliło poparcia Obywatelskiemu Komitetowi Obrony Państwa na Powiat Płocki. Dla maszerujących przez osadę polskich żołnierzy organizowano specjalną herbaciarnię dla „Żołnierza Polskiego”, gdzie po niskich cenach sprzedawano im herbatę i kanapki.

Na kolejnych kartach monografii J. Szczepański omówił różne problemy dotyczące mieszkańców Bodzanowa i okolic w latach 1921–1939. Szczegółowo scharakteryzował działalność różnych organizacji i partii politycznych (s. 280 i następne). Autor z wielkim znanstwem przedstawił życie gospodarcze Bodzanowa i jego okolic. Bodzanów znajdował się w gminie Mąkolin. Społeczność Bodzanowa była za przeniesieniem kancelarii gminnej z Mąkolina do Bodzanowa. Uważano, iż *w Bodzanowie co środa odbywają się targi i każdy prośby swoje i sprawy gminne załatwi będąc na targu* (s. 301). W okresie międzywojennym, podobnie jak wcześniej, wielu mieszkańców Bodzanowa zajmowało się rzemiosłem, Polacy głównie krawiectwem, kowalstwem, piekarnictwem, rzeźnictwem, natomiast Żydzi głównie zajmowali się blacharstwem. Już w pierwszych latach II Rzeczypospolitej w Bodzanowie istniał zakład tkacki Gingolda, najbardziej znany na całym Mazowszu Płockim. Znaczna liczba mieszkańców Bodzanowa głównie narodowości polskiej utrzymywała się jak dawniej z rolnictwa. Autor omówił strukturę gospodarstw rolnych należących do mieszkańców prezentowanej osady. Większość gospodarstw miała małą powierzchnię. W okolicach Bodzanowa w 1937 r. było jeszcze przeszło 20 majątków ziemskich o powierzchni 100 ha (zob. s. 318). Jak zaznacza autor opracowania, przejawem aktywności rolników z okolic Bodzanowa były tu działające kółka rolnicze. W przededniu II wojny światowej działało 11 kótek rolniczych. Do najbardziej aktywnych należało Kółko Rolnicze w Bodzanowie. Należało do niego pod koniec lat dwudziestych XX w. ponad 100 członków. W Bodzanowie i w jego okolicach pożyteczną działalność prowadziły Ochotnicze Straże Pożarne. W niepodległej Polsce wznowił działalność w Bodzanowie amatorski zespół teatralny. Występował w Wyszogrodzie, Drobinie, Starożrebach, a także w Bielsku, Małej Wsi oraz w innych miejscowościach.

Autor szczegółowo rozważa problemy rolnictwa w regionie bodzanowskim. Dużym osiągnięciem społeczeństwa bodzanowskiego było wybudowanie nowego gmachu Szkoły Powszechnej w 1938 r. (s. 343). J. Szczepański pozytywnie ocenił działalność bodzanowskiej parafii rzymskokatolickiej. Sporo uwagi poświęcił kościołowi mariawickiemu, a także wyznawcom religii mojżeszowej i ewangelicko-augsburskiej.

Słowa uznania należą się J. Szczepańskiemu za obszerne przedstawienie dziejów Bodzanowa i jego okolic w czasach II wojny światowej i hitlerowskiej okupacji. Wiele zamieszczonych zdjęć jest ważnym udokumentowaniem czasów niemieckiej okupacji w Bodzanowie i jego okolicach (zob. s. 374, 375, 377, 379, 398). Niektóre ze zdjęć łączą się z ruchem oporu przeciwko niemieckiej okupacji (s. 410, 427, 433). Na zakończenie rozdziału VI Janusz Szczepański pisze: *Kończy się koszmar strasznej niemieckiej okupacji, która przyniosła śmierć wielu mieszkańcom Bodzanowa i jego okolic, w tym także zagładę niemalże wszystkich bodzanowskich Żydów* (s. 436).

Autorem dwóch ostatnich rozdziałów jest Zdzisław Leszczyński. Rozdział VII przedstawia dzieje Bodzanowa i okolic w latach Polski Ludowej (1945–1972). Bodzanów został wyzwolony spod okupacji hitlerowskiej 20 stycznia 1945 roku. Już następnego dnia, tj. 21 stycznia przystąpiono do organizacji władz politycznych i administracyjnych gminy Bodzanów. Autor z zadowoleniem pisze, że do Bodzanowa z każdym tygodniem wracało coraz więcej osób spośród tych, którzy podczas wojny zostali *rozrzućeni po świecie przez zawieruchę wojenną* (s. 445). W osadzie bodzanowskiej odradzał się handel i rzemiosło. Na wsi bodzanowskiej realizowano dekret PKWN o reformie rolnej. Wiele majątków ziemskich uległo parcelacji (zob. s. 461). Parcelacja w powiecie płońskim została zakończona 25 marca 1945 r. Jak wynika z tabel zamieszczonych na stronie 461, tylko w ciągu trzech tygodni w gminach Mąkolin i Miszewo Murowane rozparcelowano 22 folwarki. Po wojnie do Bodzanowa wrócili nieliczni Żydzi. Mieli kłopoty z odzyskaniem swoich dawnych domów i mieszkań. Po wojnie wysiedlono z terenu ziemi bodzanowskiej zamieszkującą tu ludność niemiecką. Wywożono ich do dawnego niemieckiego obozu pracy dla Polaków w Sikawie koło Łodzi i przy ul. Gęsiej w Warszawie, a także do Potulic (s. 474, 477). Z początkiem lutego 1946 r. Niemcy byli wysyłani z powiatu płockiego do Niemiec tzw. trasą „A” Szczecin–Lubeka i trasą „B” Szczecin–Bad Segeberg (s. 478-479). Ludność polska czekała na przejście gospodarstw opuszczonych przez niemieckich właścicieli.

Z. Leszczyński przedstawia też udział mieszkańców Bodzanowa i jego okolic w zasiedleniu Ziemi Odzyskanych. Pierwszy transport chętnych do osiedlenia wyruszył z Płocka-Radziwia 8 czerwca 1945 r. Po wielu perypetiach podczas podróży dotarli 13 czerwca do Olsztyna, następnie zostali skierowani w okolice Reszla i Wielbarka. W lipcu 1945 r. przygotowywano nową grupę osadników z Bodzanowa i okolic do wyjazd na teren Prus Wschodnich oraz w okolice Kwidzyna (s. 487-488). Przesiedlenia mieszkańców na teren Ziemi Odzyskanych, ale także osiedlanie się ludności wiejskiej w miastach spowodowało, że liczba mieszkańców w gminie Bodzanów już w 1946 r. znacznie zmalała w porównaniu z początkiem 1945 r. i wynosiła 8997 mieszkańców, podczas gdy w 1945 r. było ich ponad 9500 osób (s. 491).

Autor omówił też działalność zbrojnego podziemia niepodległościowego w okolicach Bodzanowa i Miszewa. Początkowo działał tu w 1945 r. oddział pod nazwą Grupa Wypadowa WiN, następnie oddział ten wszedł w skład oddziału Ruchu Oporu Armii Krajowej o nazwie ROAK – Wolność i Niezawisłość (s. 495). Od 1949 r. w okolicach Bodzanowa działał też oddział sierżanta Wiktora Stryjewskiego „Cacki”. Z oddziałem tym najwięcej osób współpracowało we wsi Gałki. Oddział został ostatecznie rozbity przez siły UB w początkach lutego 1949 r. (s. 498-500).

Na następnych stronach swojego opracowania Z. Leszczyński omawia różne wydarzenia z pierwszych lat Polski Ludowej. Na stronach 500-504 przedstawił przebieg głosowania w referendum ludowym w 1946 r. w powiecie płońskim i w Bodzanowie. Na dalszych stronach omówił próby tworzenia na wsiach spółdzielni produkcyjnych (lata pięćdziesiąte), ale wśród chłopów spółdzielczość nie cieszyła się popularnością i *chłopi nie chcieli oddawać ziemi do wspólnego gospodarowania* (s. 510). Wspomina też o wdrażaniu reformy administracyjnej z 1954 r. likwidującej gminy, a na ich miejsce tworzącej Gromadzkie Rady Narodowe. Siedzibą GRN został też Bodzanów. Dużo uwagi Z. Leszczyński poświęcił problemom gospodarczym Bodzanowa i jego najbliższych okolic w latach 1957-1972. Zamieścił wiele ciekawych zdjęć z tego okresu, na stronie 527 mamy ciekawe zdjęcie „Wydobycie żwiru do budowy kombinatu petrochemicznego na tzw. Łysej Górze pod Bodzanowem”. Zdjęcie to wiąże się z rozpoczęciem w 1960 r. budowy kombinatu petrochemicznego w Płocku. Na stronie 543 jest umieszczone ciekawe zdjęcie „Oczekiwanie mieszkańców i władz Bodzanowa na przejazd delegacji rządowej w drodze do Płocka” z 1968 roku. Na stronie 544 mamy

zamieszczone piękne zdjęcie „Wycieczka pracowników Gminnej Spółdzielni do wsi Białobrzegi”. Kolejne zdjęcie zamieszczone na stronie 557 przedstawia „Wyjazd spod restauracji do pracy przy odbudowie stolicy, lata pięćdziesiąte”. Autor w sposób bardzo interesujący przedstawił dzieje oświaty i kultury w latach 1945–1972. Szkoła Podstawowa w Bodzanowie rozpoczęła działalność 22 lutego 1945 r. Naukę w niej rozpoczęło 424 uczniów. W szkole istniała drużyna harcerska. Młodzież chętnie brała udział w imprezach artystycznych, szczególnie tych z udziałem artystów warszawskich. Społeczność bodzanowska brała aktywny udział w obchodach Tysiąclecia Państwa Polskiego. Z tej okazji *ustawiono przed kościołem kamień ważący ok. 7 ton, na którym wyryto duży krzyż z napisem: „966-1966”* (s. 592).

W rozdziale VIII „U schyłku PRL (1973–1989)” Z. Leszczyński omówił zmiany w strukturach administracyjnych w kraju i na Mazowszu. Nadmienił, że w połowie lat siedemdziesiątych zlikwidowano powiaty i utworzono 49 województw, w tym i województwo płockie. Bodzanów znalazł się w jego granicach (1975–1998). W 1973 r. została utworzona gmina Bodzanów. Omówił też wydarzenia

Czerwca 1976 r. w Płocku spowodowane trudną sytuacją wewnętrzną kraju. Zaznaczył, że wśród manifestujących robotników Petrochemii i innych płockich zakładów znaleźli się również mieszkańcy gminy Bodzanów (s. 599). Po wprowadzeniu stanu wojennego 13 grudnia 1981 r. represje dotknęły między innymi czołowych działaczy rolniczej „Solidarności”. Pod koniec VIII rozdziału autor omówił sprawy dotyczące oświaty i kultury w regionie bodzanowskim, a także przedstawił życie religijne w parafii bodzanowskiej. W okresie stanu wojennego odprawiane były msze św. w tutejszym kościele za ojczyznę, zaś *parafianie manifestowali solidarność z internowanymi* (s. 625). W końcowej części monografii Z. Leszczyński przedstawił Władze gminy Bodzanów w latach III Rzeczypospolitej.

Omówiona monografia Bodzanowa i okolic została wydana bardzo starannie, estetycznie, na pięknym papierze, druk książki jest przejrzysty, ciekawa okładka z widokiem na Stary Rynek Bodzanowa. Korekta książki staranna, zdarzają się tylko nieliczne błędy drukarskie.

Marian Chudzyński

* * *

Gabriela Nowak-Dąbrowska, Okno na Kwiatka. Ulica Józefa Kwiatka w Płocku od początku XIX wieku do 1939 roku – ludzie i zabudowa, wyd. Fundacja Nobiscum, Płock 2019, ss. 278

14 marca 2019 r. w Płockiej Galerii Sztuki swoją działalność zaprezentowała Fundacja Nobiscum i przedstawiła swoją pierwszą pozycję wydawniczą – „Okno na Kwiatka. Ulica Józefa Kwiatka w Płocku od początku XIX wieku do 1939 roku – ludzie i zabudowa”. Autorką tej wyjątkowej, jak dotychczas, publikacji jest Gabriela Nowak-Dąbrowska, która na promocji książki zapowiedziała dalszy ciąg publikacji oraz wystaw poświęconych dzielnicy żydowskiej w Płocku. Co zatem zawiera „Okno na Kwiatka”?

We wstępie, opierając się na literaturze przedmiotu i najstarszych planach miasta Płocka, Autorka przedstawiła historię wytyczenia ulicy i jej nazwy, która łączyła się z zasypaniem fosy na przełomie XVIII i XIX w., gdy Płock na skutek II rozbioru Rzeczypospolitej znalazł się w zaborze pruskim. Ulicę, która biegła wzdłuż zasypanej fosy nazwano wówczas Przykopem/Przekopem, ulicą Przykopową lub po prostu – Nową. Przez kilkadziesiąt lat utrzymywała się nazwa *ulica Szeroka*, a w połowie lat 30. XX w. nadano jej imię Józefa Kwiatka, wybitnego działacza PPS, który tu się urodził i wychował.

Zasadnicza część książki Gabrieli Nowak-Dąbrowskiej poświęcona jest dziejom nieruchomości usytuowanych właśnie na tej ulicy, ich właścicielom oraz lokatorom, wynajmującym lokale od właścicieli. Jako kryterium opisu Autorka przyjęła numery policyjne (adresowe), a w ich obrębie rozpatrywała numery nieparzyste (od 1 do 59) oraz numery parzyste (od 2 do 48). Trzy nieruchomości (w tym jedna w grupie nieparzystych i dwie w grupie parzystych) zostały opisane jedynie na podstawie numerów hipotecznych. Do opisu dziejów nieruchomości położonych na ulicy Kwiatka posłużyły Autorce przede wszystkim księgi hipoteczne przechowywane w Archiwum VI Wydziału Ksiąg Wieczystych Sądu Rejonowego w Płocku oraz w Archiwum Państwowym w Płocku. Bardzo cennym źródłem okazały się materiały z kancelarii notariuszy płockich, dotychczas prawie niewykorzystywane. Pomocne w opisie dziejów nieruchomości okazały się akta miasta Płocka zwłaszcza z działów: Ubezpieczenia nieruchomości płockich i Księgi ludności stałej zamieszkałej przy ulicy Kwiatka. W ubezpieczeniach nieruchomości zawarte są m.in. wiadomości o wysokości ubezpieczenia adekwatne do ich wartości oraz szkice sytuacyjne i opisy budynków, a księgi ludności dostarczają wielu informacji o osobach, które zamieszkiwały w danej nieruchomości lub



prowadziły w niej usługi, warsztaty rzemieślnicze itp. Uzupelnieniem tych źródeł, notabene bardzo realistycznym, bo robionym z natury, są opisy komorników Trybunału Cywilnego Guberni Płockiej. Szkoda jednak, że cytując je, Autorka nie lokalizuje ich (vide: nr 5, s. 20-24; nr 2, s. 139-141; nr 6, s. 147-150; nr 14, s. 164-166; nr 34, s. 201-203).

Niewątpliwym walorem książki „Okno na Kwiatka” są ilustracje i to zarówno ich dobór jak i wykonanie. Przedstawiają one m.in. plany sytuacyjne kilkunastu nieruchomości, plan *nowej ulicy Żydowskiej*, kontrakty wieczyste, elewacje domów frontowych, z których jedna znalazła się na okładce książki, rysunek architektoniczny „Złotego Rogu”, fotografia dawnej szkoły żydowskiej, fotografia Józefa Kwiatka – patrona ulicy.

Pisząc o dziejach nieruchomości położonych na ulicy Kwiatka, Autorka nie zapomniała o osobach tu urodzonych lub mieszkających, a które trwale zapisały się w historii miasta lub kraju. Znaleźli się wśród nich: Jakub Józef Głowiński (przemysłowiec), Izrael Wolf Cynamon (nauczyciel), Aron Pinkus Kohnsztam (pedagog), Elias Tyński (prawnik), Artur Ber (dr weterynarii), Mieczysław Themerson (lekarz), Chaskiel

Bresler (lekarz), Fiszel Zylberberg (malarz), Juliusz Domb (fotograf), Józef Kwiatek (działacz PPS).

Do tego kręgu mogliby dołączyć: Bronisław Mazowiecki, lekarz, ojciec Tadeusza Mazowieckiego, pierwszego premiera wolnej Polski (mieszkał w domu Rabina?), Alfons Askanas (animator i kolekcjoner sztuki, właściciel N 26 (Nh 249), ojciec Kazimierza Stefana Askanasa, historyka sztuki, pisarza, prawnika, działacza społecznego, wiceprezesa Towarzystwa Naukowego Płockiego. Dozgonnym przyjacielem Kazimierza Askanasa był jego sąsiad z ulicy Grodzkiej 5 Stefan Themerson (syn Mieczysława), pisarz, światowej sławy eksperymentator kina.

Książka Gabrieli Nowak-Dąbrowskiej wiele by zyskała, gdyby znalazły się w niej wnioski wynikające z opisu, np. z migracji mieszkańców z ulicy

Kwiatka i na ulicę Kwiatka czy z budownictwa w *pruski mur* (dostępność materiałów? ekonomiczność?), problemów wynikających z przeludnienia itp. Zabrałoby mi uwzględnienia spraw związanych z infrastrukturą ulicy, takich jak doprowadzenie wody do mieszkań, prądu elektrycznego, remonty jezdni, tro-tuarów, itp.

Pomimo drobnych usterek, bez zbytniego schlebiana Autorce, za to z pełnym przekonaniem można powiedzieć, że „Okno na Kwiatka” Gabrieli Nowak-Dąbrowskiej zostało otwarte na oścież i zasługuje na to, żeby stojąc na przystanku autobusowym uważnie przyjrzeć się zabudowie i pomyśleć o ludziach, którzy tu kiedyś mieszkali, a pewnego dnia zniknęli z naszego pola widzenia.

Krystyna Grochowska-Iwańska

**BIBLIOGRAFIA MAZOWSZA PŁOCKIEGO
ZA OKRES I IV – 30 VI 2018 R.**

I. DZIAŁ OGÓLNY

Bibliografie

1. **Bibliografia** Mazowska Płockiego za okres I IV – 30 VI 2017 r. / oprac. Izabela Istał, Ewa Kozłowska, Wiesława Mazurska, Iwona Typiak-Kowalska. // Notatki Płockie. – 2018, nr 2/255, s. 54-71

Czasopisma regionalne

2. **Aktualności** Teatru Płockiego / red. kolegium. –2018, [R.11], nr marzec-czerwiec. – Płock: Teatr Dramatyczny im. Jerzego Szaniawskiego, 2018. – Niereg.
3. **Auto** Kurier Płock i region: informator motoryzacyjno-reklamowy. – 2018, [R.19], nr 4-6. – Płock: [b.w.], 2018. – Mies.
4. **Biuletyn**. Kwartalnik Okręgowej Izby Lekarskiej w Płocku / red. nac. Joanna Sokołowska. – 2018, [R.28], nr 2(135). – Płock: OIL, 2018. – Kwart. – ISSN 1509-0051
5. **Biuletyn** Mazowieckiego Obserwatorium Rynku Pracy / red. Anna Węglicka, Katarzyna Kozakowska, Remigiusz Lesiuk. – 2018, nr 2. – Warszawa: Mazowieckie Obserwatorium Rynku Pracy; Wojewódzki Urząd Pracy, 2018. – Kwart.
6. **Biuletyn** Muzealny: kwartalnik Muzeum Mazowieckiego w Płocku / red. nac. Leonard Sobieraj. – 2018. [R.14], nr 47. – Płock: Muzeum Mazowieckie, 2018. – Niereg. – IS-SN 1734-6935
Dod. podtytuł: Secesja, Art Déco, Regionalizm.
7. **Czas** Wisły: oficjalny magazyn piłkarskiej Wisły Płock. – 2018, nr 92-96. – Płock: Wisła Płock S.A., 2018. – Niereg.
8. **Echo** Gąbina: kwartalnik miasta i gminy Gąbin / red. zespół. – 2018, [R.23], nr 2. – Gąbin: UMiG, 2018. – Kwart. – ISSN 2354-0222
9. **Edukacja** Otwarta / Szkoła Wyższa im. Pawła Włodkowica; [red. nac. Maria Chmielewska]. – 2017, [R.16], nr 2. – Płock: SWPW, 2017. – Półroc. – ISSN 1642-5227
10. **Ekstra** Sierpc: Sierpc, Gozdowo, Mochowo, Rościszewo, Szczutowo, Zawidz / red. nac. Anna Matuszewska. – 2018, [R.2], nr 18-23. – Sierpc: Słowem namalowane Anna Matuszewska, 2018. – Dwutyg. – ISSN 2544-7114
11. **eWyszogrod.pl**: Czerwińsk, Bodzanów, Bulkowo, Mała Wieś, Młodzieszyn, Radzanowo, Wyszogrod, Zakroczym, Brochów / red. nac. Paweł Kłobukowski. – 2018, [R.5], nr 45-47. – Wyszogrod: Boruta Motors P. Kłobukowski, 2018. – Niereg. – ISSN 2544-476X
12. **Express** Tumski / red. Zespół Agencji Rewitalizacji Starówki ARS. – 2018, [R.1], nr 1(maj). – Płock: Agencja Rewitalizacji Starówki ARS, 2018. – Niereg.
13. **Fundusze** Europejskie na Mazowszu: Biuletyn Informacyjny Regionalnego Programu Operacyjnego Województwa Mazowieckiego 2014-2020 / red. Jerzy Gontarz, Agata Rokita. – 2018, [R. 5], nr 2. – Warszawa: Mazowiecka Jednostka Wdrażania Programów Unijnych, 2018. – Niereg. – ISSN 2391-4629
14. **Gazeta** Samorządność / red. nac. Paweł Dąbrowski. – 2018, nr 31, 32. – Warszawa: MPG Media, 2018. – Niereg. – ISSN 2299-7008
Gazeta bezpłatna.
15. **Gazeta** Wyborcza / red. nac. Adam Michnik. – 2018, nr 77-150. – Warszawa: Agora SA, 2018. – Dz. – ISSN 0860-908X
Zawiera dod. „Gazeta Wyborcza Płock”; red. nac. Arkadiusz Adamkowski.
16. **Głos** PSML-W. – 2018, [R.14], nr 17(maj). – Płock: Płocka Spółdzielnia Mieszkaniowa Lokatorsko-Własnościowa, 2018. – Rocz. – ISSN 1899-2188
17. **Głos** Słupna: Miesięcznik Samorządowy Gminy Słupno / red. zespół. – 2018, [R.14], nr 23(58)-24(54). – Słupno: Gminny Ośrodek Kultury, 2018. – Mies. – ISSN 2544-6290
18. **Go!**: miesięcznik Grupy ORLEN. – 2018, [R.1], nr 1-3. – Płock: PKN ORLEN SA, 2018. – Mies.
Zmiana tytułu od II kwartału 2018 r. z „Razem” na „GO!”.
19. **Gość** Niedzielnny: tygodnik katolicki / red. nac. ks. Adam Pawlaszczyk. – 2018, [R.95], nr 13-25. – Katowice: Wydawnictwo Kurii Metropolitalnej w Katowicach, 2018. – Tyg. – ISSN 0137-7604
Zawiera dod. „Gość Płocki”. Od nr 5/2018 zmiana red. nac.
20. **Humanizacja** Pracy / Fundacja Humanizacja Pracy, Szkoła Wyższa im. Pawła Włodkowica w Płocku; [red. nac. Danuta Walczak-Duraj]. – 2018, nr 2(292). – [S.l.]: FHP; Płock: SWPW, 2018. – Kwart. – ISSN 1643-7446
21. **Informacje** z Gostynina: czasopismo Inicjatywy dla Gostynina / [Inicjatywa dla Gostynina]. – 2018, [R.5], nr 24-25. – Gostynin: Agnieszka Korajczyk-Szyperska, 2018. – Niereg. – ISSN 2353-6497
22. **Informator** Samorządowy Starostwa Powiatowego w Sochaczewie / red. Marcin Odolczyk, Anna Syperek, Sylwia Seklecka. – 2018, [R.2], nr 4(6)-6(8). – Sochaczew: Starostwo Powiatowe, 2018. – Mies.
23. **KNC** Króluj Nam Chryste: ogólnopolski miesięcznik dla ministrantów / red. nac. Michał Bondyra. – 2018, nr 4(15). – Poznań: Drukarnia i Księgarnia św. Wojciecha, 2018. – Mies. – ISSN 1732-4556
Tyt. dod.: Króluj Nam Chryste – Zawiera dod. „Pismo Duszpasterstwa Służby Liturgicznej Diecezji Płockiej”.
24. **Kontakt**: Biuletyn Informacyjny Burmistrza i Rady Miejskiej w Drobinie / Andrzej Samoraj. – 2018, [R.24], nr 96 (maj). – Drobin: UMiG, 2018. – Kwart. – ISSN 1730-8208
25. **Kurier** Gminy Bulkowo / red. zespół. – 2018, [R.6], nr 2(22). – Bulkowo: Urząd Gminy Bulkowo, 2018. – Kwart. – ISSN 2353-2165
26. **Kurier** Sierpecki / red. nac. Sylwia Krupińska. – 2018, [R.10], nr 14-26. – Sierpc: Media Serwis, 2018. – Tyg. – ISSN 2080-1556
27. **Kurjer** Tumski: pismo poświęcone głównie sprawom miejscowym: wychodzi w dni Jarmarku Tumskiego. – 2018, [R.4], nr 1. – Płock: Urząd Miasta Płocka: POKiS, 2018. – Rocz.
100-lecie Odzyskania Niepodległości przez Polskę.
28. **Lokalna** Gazeta Kutna i Regionu: plus Łęczycza, Gostynin / red. nac. Patryk Ślęzak. – 2018, [R.10], nr 455-466. – Kutno: „IMEDIA”, 2018. – Tyg. – ISSN 2080-2269
29. **M 4**: Międzyosiedlowy Magazyn Mieszkańców Płocka: Śródmieście, Tysiąclecia, Skarpa, Międzytorze, Podolszyce / red. nac. Jan Bolesław Nycek. – 2018, [R.7], nr 1(29). – Płock: Wydawnictwo Marow Jan B. Nycek, 2018. – Niereg.
30. **Mariawita**: pismo Kościoła Starokatolickiego Mariawitów / red. Kolegium. –2018, [R.60], nr 4/7. – Płock: Kościół Starokatolicki Mariawitów, 2018. – Mies. – ISSN 0209-3103
31. **Mazowiecka** Szwajcaria: Brudzeń Duży zaprasza: bezpłatne pismo społeczno-kulturalne Towarzystwa Przyjaciół Gminy Brudzeń im. Pawła Włodkowica / red. nac. Andrzej Dwojnych. – 2018, R.16, nr 2(70-71). – Brudzeń Duży: TPGB, 2018. – Kwart. – ISSN 1642-9214
32. **Mazowiecki** Rynek Pracy: Biuletyn Wojewódzkiego Urzędu Pracy w Warszawie / red. nac. Wiesława Lipińska. – 2018, R. 15, nr 3-4. – Warszawa: Wojewódzki Urząd Pracy, 2018. – Dwumies. – ISSN 2082-856X

- 33. Mazowsze.** Serce Polski Pismo Samorządu Województwa Mazowieckiego / red. nac. Paweł Burlewicz. – 2018, nr 4-6. – Warszawa: Urząd Marszałkowski Województwa Mazowieckiego, 2018. – Mies. – ISSN 2544-6738
- 34. Mazowsze:** Studia Regionalne / red. nac. Krzysztof Opolki. – 2018, nr 25. – Warszawa: Mazowieckie Biuro Planowania Regionalnego, 2018. – Niereg. – ISSN 1689-4774
- 35. Meritum:** Mazowiecki Kwartalnik Edukacyjny / red. nac. Janina Ziętek. – 2018, nr 2. – Warszawa: Mazowieckie Samorządowe Centrum Doskonalenia Nauczycieli; Ośrodek Edukacji Informatycznej i Zastosowań Komputerów, 2018. – Kwart. – ISSN 1896-2521
- 36. Merkurj** / red. zespół. – 2018, nr 20. – Płock: Zespół Szkół Ekonomiczno-Kupieckich im. Ludwika Krzywickiego, 2018. – Niereg.
- 37. MiastOlŻyje:** płocki miesięcznik kulturalny / oprac. Płocki Ośrodek Kultury i Sztuki i Wydział Promocji i Informacji Urzędu Miasta Płocka. – 2018, [R.7], nr 4-6+Informator Społeczny Płock 2018: Ponad 37 mln. zł. – Płock: Urząd Miasta, 2018. – Mies.
- 38. Miesięcznik** Pastorski Płocki: organ urzędowy Diecezji Płockiej / red. ks. Dariusz Malczyk. – 2018, [R.103(113)], nr 4-6. – Płock: Kuria Diecezjalna Płocka, 2018. – Mies. – ISSN 0209-3642
- 39. Moda** na Mazowsze / współpraca – redakcja Magazynu Świat, Podróże, Kultura: M. Walusiak; Iwona Majewska. – 2018, wiosna/2 [kwiecień-maj]; [maj-czerwiec]. – Warszawa: Mazowiecka Regionalna Organizacja Turystyczna, 2018. – Niereg.
Egzemplarz bezpłatny
- 40. Moda** na Mazowsze: Kids and Fun / współpraca – redakcja Magazynu Świat, Podróże, Kultura: M. Walusiak, Iwona Majewska. – 2018, [maj-czerwiec]. – Warszawa: Mazowiecka Regionalna Organizacja Turystyczna, 2018. – Niereg.
Egzemplarz bezpłatny
- 41. Nasz** Gostynin: biuletyn miejski / red. zespół. – 2018, [R.7], nr 3(38)-4(39). – Gostynin: Gmina Miasta Gostynina. Wydział Promocji Miasta i Ochrony Zdrowia 2018. – Kwart. – ISSN 2081-4364
- 42. Nasz** Płock: bezpłatny magazyn mieszkańców Płocka i Mazowsza Płockiego / red. nac. Jan Bolesław Nycek. – 2018, [R.15], nr 2(120). – Płock: Wydawnictwo MAROW – Jan Bolesław Nycek, 2018. – Niereg. ISSN 1731-5484
- 43. Nasz** Sierpc: biuletyn Rady i Burmistrza / red. zespół. – 2018, nr 2. – Sierpc: Urząd Miasta, 2018. – Kwart.
- 44. Nasza** Gmina: informator Gminy Stara Biała / red. zespół. – 2018, [R.8], nr 2. – Stara Biała: Urząd Gminy, 2018. – Kwart.
- 45. Nasze** Korzenie: półrocznik popularnonaukowy Muzeum Mazowieckiego w Płocku / red. nac. Tomasz Kordala. – 2018, [R.8], nr 14. – Płock: Muzeum Mazowieckie, 2018. – Półrocz. – ISSN 2084-2600
- 46. Notatki** Płockie: kwartalnik Towarzystwa Naukowego Płockiego / [red. nac. Grzegorz Gołębiewski]. – 2018, [R.62], nr 2/255. – Płock: TNP, 2018. – Kwart. ISSN 0029-389X
- 47. PetroNews** / red. nac. Agnieszka Stachurska. – 2018, [R.6], nr 7-12. – Płock: Sentra Media Sp. z o.o., 2018. – Dwutyg. – ISSN 2353-0863
- 48. Pielęgniarstwo** w Opiece Długoterminowej=Long-Term Care Nursing: kwartalnik międzynarodowy / [red. nac. Mariola Głowacka]. – 2018. [R.3], nr 02. – Płock: Państwowa Wyższa Szkoła Zawodowa, 2018. – Kwart. ISSN 2450-8624
Streszcz. w jęz. ang.
- 49. Plocek:** bezpłatny dodatek do gazety PetroNews. – 2018, nr12(14). – Płock: [b.w.], 2018. – Niereg.
- Od numeru 12(14) jako dodatek samoistny, wcześniej jako wkładka do PetroNews.
- 50. Powiat** Płocki Dobrze Ułożony: magazyn informacyjny powiatu płockiego: Bielsk, Bodzanów, Brudzeń Duży [...]. – 2018, [R.4], nr 11. – Płock: Rada i Zarząd Powiatu w Płocku, 2018. – Niereg. – ISSN 1507-6652
- 51. Praca** i Rozwój: Biuletyn Miejskiego Urzędu Pracy w Płocku / red. nac. Krzysztof Buczkowski. – 2018, [R.2], nr 2(6). – Płock: Miejski Urząd Pracy w Płocku, 2018. – Kwart. – ISBN 978-83-947239-0-3
- 52. Raport** o Sytuacji Społeczno-Gospodarczej Województwa Mazowieckiego w 2017 r. = Report on the Socio-Economic Situation of Mazowieckie Voivodship in 2017 / [przewodn. zesp. red. Zofia Kozłowska]; Urząd Statystyczny w Warszawie. – Warszawa: Urząd Statystyczny, 2018. – 117 s.; 29 cm. – (Analizy statystyczne) – Roczn. – ISSN 2084-6886
Tyt. równoległy w jęz. ang.
- 53. Słowo** Gozdowa: biuletyn Wójta i Rady Gminy / red. zespół. – 2018, [R.21], nr 2(73). – Gozdowo: Urząd Gminy, 2018. – Kwart. – ISSN 1896-172X
- 54. Słubicki** Biuletyn Informacyjny / red. nac. Renata Maślanka. – 2018, [R.4], nr 2(14). – Słubice: Gmina Słubice, 2018. – Kwart.
- 55. Społeczeństwo,** Edukacja, Język = Society, Education, Language: zeszyty naukowe PWSZ w Płocku / [red. nac. Jacek Piekarski]. – T.8(2018). – Płock: Wydawnictwo PWSZ, 2018. – Półrocz. – ISSN 2353-1266
Tyt. okł.: SEJ – Streszcz. ang., pol.
Od nr 5/2017 wychodzi jako SEJ Społeczeństwo, Edukacja, Język – [samodzielny] półrocznik Wydziału Nauk Humanistycznych i Społecznych Państwowej Wyższej Szkoły Zawodowej w Płocku; kontynuacja Zeszytów Naukowych Państwowej Wyższej Szkoły Zawodowej w Płocku.
- 56. Spotkanie** / red. zespół. – 2018, [R.13], nr 4-6. – Rogoźno: Parafia św. Faustyny Apostołki Bożego Miłosierdzia, 2018. – Mies.
- 57. Stanisławówka:** biuletyn parafialny / Red. zespół. – 2018, nr 13-25. – Płock: Parafia św. Stanisława Kostki, 2018. – Tyg.
- 58. Studia** Mazowieckie / red. nac. Adam Koseski. – R. 13/27(2018), nr 2. – Pułtusk: Akademia Humanistyczna im. Aleksandra Gieysztor, Ciechanów: Państwowa Wyższa Szkoła Zawodowa, 2018. – Kwart. – ISSN 1231-2797
- 59. Tygodnik** Płocki / red. nac. Tomasz Szatkowski. – 2018, [R.46], nr 14-26. – Płock: Dziennikarsko-Wydawnicza Spółdzielnia Pracy „AKAPIT”, 2018. – Tyg. – ISSN 0208-6972
- 60. U Świętego** Marcina: pismo Parafii Św. Marcina w Słupnie / red. nac. Jakub Siwek. – 2018, [R.9], nr 3. – Słupno: Parafia św. Marcina, 2018. – Mies.
- 61. W Duchu** i Prawdzie: katolicka gazeta gostynińska / red. nac. Janina Przygocka. – 2018, R.25, nr 2-3. – Gostynin: Parafia św. Marcina, 2018. – Mies. – ISSN 1425-4727
- 62. W Promieniach** Miłosierdzia: miesięcznik Parafii Miłosierdzia Bożego w Gostyninie / red. zespół. – 2018, R.8, nr 3/4(82/83). – Gostynin: Parafia Miłosierdzia Bożego, 2018. – Mies. – ISSN 2083-411X
- 63. Wiadomości** Parafialne (Płock): Parafia św. Krzyża w Płocku. – 2018, [R.6], nr 13(244)-25(256). – Płock: Parafia św. Krzyża. 2018. – Tyg.
- 64. Wiadomości** PortalPłock / red. nac. Joanna Chrzanowska. – 2018, [R.1], nr 2-4. – Płock: Local Media Group, 2018. – Niereg.
Papierowa wersja wiadomości portalplock.pl
- 65. Wieś** Mazowiecka: Miesięcznik Mazowieckiego Ośrodka Doradztwa Rolniczego / red. nac. Wojciech Asiński. – 2018, nr 4-6. – Warszawa: Mazowiecki Ośrodek Doradztwa Rolniczego, 2018. – Mies. – ISSN 1507-4714

66. **Więści Gminne** (Bielsk): pismo Urzędu Gminy Bielsk. – 2018, [R.12], nr 46(2). – Bielsk: Urząd Gminy, 2018. – Niereg.
67. **Więści Muzealne: Kulturalny Magazyn Muzealny** / red. zespół. – 2018, [R.7], nr 1(13). – Sierpc: Muzeum Wsi Mazowieckiej, 2018. – Półroc. – ISSN 2299-937X
68. **Więści z nad Wisły** / red. Ewa Smuk-Stratenwerth, Monika Deja. – 2018, [R.25], nr 103. – Grzybów: Stowarzyszenie „Ziarno”, 2018. – Niereg. – ISSN 1643-7810
69. **Zagraj to Sam: przeboje w zapisie nutowym** / red. nac. Janusz Wiśniewski. – 2018, [R.25], nr II (244). – Płock: Studio „Bis”, 2018. – Kwart.
70. **Zeszyty Historyczne Szczutowskie** / red. nac. Dariusz Lazarowski. – 2018, [R.1], Z.1(maj 2018). – Szczutowo: [Urząd Gminy Szczutowo], 2018. – Niereg.
- Druk czasopisma został sfinansowany przez Urząd Marszałkowski Województwa Mazowieckiego.
71. **Zeszyty Naukowe Państwowej Wyższej Szkoły Zawodowej w Płocku. Nauki Ekonomiczne** / = Economic Sciences; [red. nac. Jacek Grzywacz]. – T.27(2018). – Płock: Wydawnictwo PWSZ, 2018. – Półroc. – ISSN 1644-888X
Tyt. okł.: Zeszyty Naukowe PWSZ w Płocku. Nauki Ekonomiczne = Economic Sciences – Streszcz. ang., pol.

Poszczególne okręgi i miejscowości

Słupno (gmina)

72. **Jesteś u siebie** [Dokument elektroniczny]: Gmina Słupno. zdjęcia i montaż Andrzej Kubicki i Monika Chrzanowska. – [Słupno: Urząd Gminy, 2018]. – 1 dysk optyczny (CD-ROM): dźwiękowy, kolorowy; 12 cm.
Płyta zawiera videoklip promocyjny Gminy Słupno, wykonanie piosenki zespół Kulturalni.

Sochocin

- SMOLIŃSKI, Leszek.: Stulecie kościoła w Sochocinie = poz. 285

Biografie. Pamiętniki. Wspomnienia

73. **LEWANDOWSKA, Anna.**: Kto Płocczaninem Roku 2017?: plebiscyt „Wyborczej” i Urzędu Miasta / Anna Lewandowska, Joanna Tybura. // *Gazeta Wyborcza*. – 2018, nr 114, dod. *Magazyn Płock*, s. 1, 4-5, il.
74. **ORŁOWSKA, Milena.**: Kandydaci odstawiają karty: Płocczanin Roku 2017 / Milena Orłowska. // *Gazeta Wyborcza*. – 2018, nr 125, dod. *Magazyn Płock*, s. 6, il.
Banasiak Joanna, Bielewicz Remigiusz, Obczyński Cezary, Zieliński Janusz, Lao Che (zespół muz.)

Adler, Jankiel

75. **SMYŁŁA, Marzena.**: Stefan Themerson i Jankiel Adler – w poszukiwaniu tożsamości artysty / Marzena Smyłła. // *Spoteczność, Edukacja, Język: zeszyty naukowe PWSZ w Płocku*. – T.7 (2018), s. 7-16
Bibliogr. – Streszcz. w jęz. ang.

Ambroziewicz, Urszula

76. **LEWANDOWSKA, Anna.**: Z okrucich składam panią Ulę: Akademia Opowieści / Anna Lewandowska. // *Gazeta Wyborcza*. – 2018, nr 137, dod. *Magazyn Płock*, s. 6-7, il.
Konkurs „Akademia Opowieści” *Gazety Wyborczej* na temat: Nieznani bohaterowie naszej niepodległości. Wspomnienie o płocczance – Urszuli Ambroziewicz.

Błazejczyk, Henryk

- SZATKOWSKA, Lena.: Taki teatr nie zejdzie na psy = poz. 270

Broniewski, Władysław

77. **NEHRING, Piotr (1963-).**: Zapomniani żołnierze niepodległości / Piotr Nehring. – Gliwice: Wydawnictwo Helion, copyright 2018. – 376 stron: ilustracje; 24 cm. – (Editio Historia) – Bibliografia na stronach 357-360. Indeks. – ISBN 978-83-283-4395-5 :

Chrobot, Wiesław

- CHROBOT, Wiesław.: Wiesław Chrobot = poz. 241

Dziekoński, Józef Pius

78. **BOGUĆKA, Agnieszka.**: Ojciec mazowieckich kościołów: sercem Mazowszanin / Agnieszka Bogućka. // *Mazowsze. Serce Polski*. – 2018, nr 6, s. 39, il.
Józef Pius Dziekoński ur. w 1844 r. w Płocku, zm. w 1927 r. w Warszawie, architekt diecezji warszawskiej.

Falkiewicz, Czesław

79. **KOTKIEWICZ, Adam Dariusz.**: Czesław Falkiewicz – żołnierz Błękitnej Armii gen. Józefa Hallera: wspomnienie w 100. rocznicę odzyskania przez Polskę niepodległości / Adam Dariusz Kotkiewicz. // *Nasze Korzenie*. – 2018, nr 14, s. 40-44, il.

Grabowski, Lech (ks.)

80. **PIĘTKA, Włodzimierz.**: A przecież udałeś się Panu Jezusowi... / Włodzimierz Piętka. // *Gość Niedzielny*. – 2018, nr 8 dod. *Gość Płocki*, nr 10, s. VI-VII, il.
Ks. Lech Grabowski – dyrektor Muzeum Diecezjalnego w Płocku w latach 1959-1993, profesor płockiego Wyższego Seminarium Duchownego.

Hanuszkiewicz, Adam

- SZATKOWSKA, Lena.: Taki teatr nie zejdzie na psy = poz. 270

Jadczak, Eliza

81. **MAŁECKA, Agnieszka.**: Macierzyństwo za kratkami PRL-u / Agnieszka Małeczka. // *Gość Niedzielny*. – 2018, nr 20, dod. *Gość Płocki*, nr 20/512, s. 5, il.
Eliza Jadczak – działaczka NSZZ „Solidarność”, więzień polityczny podczas stanu wojennego.

Jankowski, Stanisław

82. **WIŚNIEWSKI, Andrzej.**: Nieznany bohater z Mirosławia: wspomnienie w setną rocznicę odzyskania niepodległości / Andrzej Wiśniewski. // *Głos Słupna*. – 2018, nr 24(59), s. 7, il.
Dot. wspomnienia o Stanisławie Jankowskim – podporuczniku, który brał udział w wojnie polsko-bolszewickiej.

Jaskóła, Konrad

83. **ORŁOWSKA, Milena.**: Wciąż jeżdżę na płockich numerach: Akademia Opowieści / Milena Orłowska, Anna Lewandowska. // *Gazeta Wyborcza*. – 2018, nr 102, dod. *Magazyn Płock*, s. 1, 4-5, il. – (Akademia Opowieści)

Kaczmarek, Czesław

84. **Czesław Kaczmarek:** biskup niezłomny / opracowanie Tomasz Gocel. – Kielce: Wydawnictwo Jedność, Ó copyright 2018. – 45, [1] strona: ilustracje, 20 cm + 1 dysk optyczny (40 min) . – Płyta DVD jest dodatkiem do książki. – ISBN 978-83-7971-974-7

Koński, Wiesław Adam

85. **GOŁĘBIEWSKI, Grzegorz.**: Wiesław Adam Koński (1948-2018),

dziennikarz, działacz TNP, wykładowca akademicki: z żałobnej karty / Grzegorz Gołębiowski. // Notatki Płockie. – 2018, nr 2/255, s. 42-46, il.

- 86. KUFFEL, Romana Krystyna.:** Wiedział wszystko, co w prasie (płockiej) piszczy: Wiesław Adam Koński (1949-2018) / Romana Krystyna Kuffel. // Tygodnik Płocki. – 2018, nr 15, s. 8, il.

Kostka, Stanisław (św.)

— LIBERA, Piotr: Św. Stanisław Kostka na kartach poezji = poz. 253

- 87. MAZUR, Dorota.:** Święty Stanisław Kostka / tekst Dorota Mazur. – Kraków: Wydawnictwo M, 2018. – 59, [1] strona: ilustracje kolorowe; 29 cm.

Bibliografia na stronie 59.

ISBN 978-83-8043-385-4

- 88. STUŁA, Ewa.:** Święty Stanisław Kostka: więcej niż modlitewnik / tekst i wybór modlitw: Ewa Stuła. – Częstochowa: Święty Paweł, 2018. – 72, [8] stron; 17 cm. – (Skuteczni Święci)

Podtytuł z okładki, autor ze strony [8].

ISBN 978-83-7797-357-8

Kośmider, Stefan

- 89. 100-lecie** Przyjaciela Szkoły Stefana Kośmidra: jubileusz / oprac. Ilona Radomska, Agata Urbańska. // Kurier Sierpecki. – 2018, nr 18, s. 5, il.

Setne urodziny Stefana Kośmidra w Szkole Podstawowej nr 2 w Sierpcu połączone z obchodami rocznicy odzyskania niepodległości przez Polskę.

Laszkiewicz Eugenia

- 90. LEWANDOWSKA, Anna.:** On zginął jak bohater, ona musiała bohaterko żyć : Akademia Opowieści / Anna Lewandowska. // Gazeta Wyborcza. – 2018, nr 114, dod. Magazyn Płock, s. 6-7, il.

Konkurs „Akademia Opowieści” Gazety Wyborczej na temat: Nieznani bohaterowie naszej niepodległości. Wspomnienie o małżeństwie Laszkiewiczów-harcerczach i żołnierzach AK.

Laszkiewicz, Jan

— LEWANDOWSKA, Anna.: On zginął jak bohater, ona musiała bohaterko żyć = poz. 90

Mąka, Jacek

- 91. MĄKA, Jacek.:** Okazje same do mnie przychodzą / Jacek Mąka; rozm. przepr. Monika Mioduszevska-Olszewska. // Aktualności Teatru Płockiego. – 2018, nr marzec-kwiecień, s. 14-15, il.

Rozmowa z aktorem płockiego teatru.

Mońdział, Ryszard

— rad.: Nowym prezesem Izby Lekarskiej = poz. 209

Olszewski, Jolanta i Mirosław

— ORŁOWSKA, Milena.: Jest plan: terminal na Radziwiu = poz. 139

Ossowski, Radosław

- 92. ORŁOWSKA, Milena.:** Sowa z pyskiem psa?: u Megaosy to możliwe: płocczanie z pasją / Milena Orłowska. // Gazeta Wyborcza. – 2018, nr 131, dod. Magazyn Płock, s. 1, 4-5, il. Fotomontaże Radosława Ossowskiego z Płocka.

Pacuszkiwicz, Mirosław (ks.)

- 93. PIĘTKA, Włodzimierz.:** Powiernik zaufania: wspomnienie

duszpasterza / Włodzimierz Piętka. // Gość Niedzielny. – 2018, nr 21, dod. Gość Płocki, nr 21/513, s. VIII, il.

Papierowski, Andrzej Jerzy

- 94. NYCEK, Jan Bolesław.:** Andrzej Jerzy Papierowski (1945-2018): z żałobnej karty / Jan Bolesław Nycek, Tomasz Piekarski. // Notatki Płockie. – 2018, nr 2/255, s. 53, il.

Paweł Włodkowiec

- 95. Prawo** ludów i wojna sprawiedliwa / Paweł Włodkowiec, Stanisław ze Skarbimierza, Benedykt Hesse, Mateusz z Krakowa; redakcja naukowa Marek A. Cichocki, Adam Talarowski, tłumaczenie Justyna Łukaszewska-Haberko. – Warszawa: Narodowe Centrum Kultury: Teologia Polityczna, 2018. – 147 stron; 22 cm. – (Dziedzictwo). – (Tradycje Polskiej Myśli Prawa Międzynarodowego w XV Wieku; t. 1)

Oznaczenie i numeracja serii „Tradycje Polskiej Myśli Prawa Międzynarodowego w XV Wieku” na obwolucie. – Na obwolucie: „Paweł Włodkowiec i polska szkoła prawa międzynarodowego”. – Nazwy autorów na okładce. – Bibliografia na stronach 20-23. – ISBN 978-83-7982-282-9

Pius, Piotr

- 96. PIUS, Piotr.:** Dał nam przykład Bonaparte / Piotr Pius. // GO!. – 2018, nr 3, s. 22-23, il.

Piotr Pius – rekonstruktor historyczny 4 Pułku Piechoty Księstwa Warszawskiego wspierany w ramach programu ORLEN Pasja.

Rycharski, Daniel

- 97. DROGORÓB, Bogumił.:** Pomnik chłopca zamyślonego: twórca wiejskiego street artu zaprezentował / Bogumił Drogorób. // Kurier Sierpecki. – 2018, nr 22, s. 1, 5, il.

Dot. pomnika chłopca w wykonaniu Daniela Rycharskiego, który został umieszczony w Sierpcu, a także znajdującej się nieopodal niego synagogi.

- 98. ORŁOWSKA, Milena.:** Macewy z „Pokłosisia” i kwiaty jak tęcza LGBT: sztuka na ratunek / Milena Orłowska. // Gazeta Wyborcza. – 2018, nr 98, dod. Magazyn Płock, s. 6-7, il. Projekt „Wyspa” Daniela Rycharskiego – artysty malarza z Kurowka k. Sierpca.

Samusik-Zaremba, Zofia

- 99. SAMUSIK-ZAREMBA, Zofia.:** W cieniu Srebrnej Maski / Zofia Samusik-Zaremba; rozm. przepr. Leszek Skierski. // Aktualności Teatru Płockiego. – 2018, nr marzec-kwiecień, s. 4-5, il. // Nasz Płock. – 2018, nr 1(120), s. 4, il.

Rozmowa z Zofią Samusik-Zarembą, malarką, grafiką i medalierką, autorką projektu Srebrnej Maski.

Stachurski, Jerzy

- 100. STACHURSKI, Jerzy.:** Ze szlachetnego kruszcu / Jerzy Stachurski; rozm. przepr. Leszek Skierski. // Aktualności Teatru Płockiego. – 2018, nr marzec-kwiecień, s. 5-6, il. // Nasz Płock. – 2018, nr 1(120), s. 4, il.

Rozmowa z Jerzym Stachurskim, wykonawcą Srebrnej Maski.

Stradza, Władysław (ks.)

- 101. MAŁECKA, Agnieszka.:** Znów wybrałby kapłaństwo: wspomnienie o księdzu / Agnieszka Małeczka, Włodzimierz Piętka. // Gość Niedzielny. – 2018, nr 16, dod. Gość Płocki, nr 16/508, s. VI, il.

Ks. Władysław Stradza – długoletni proboszcz parafii św. Józefa w Płocku.

Trojanowski, Tadeusz

— (lesz).: Zaczęło się od poezji = poz. 273

102. Tadeusz Trojanowski: kompozytor, pianista, pedagog: jubileusz 40-lecia pracy kompozytorskiej / redaktor wydania Lidia Maria Trojanowska. – [Warszawa]: Impresariat Muzyczny Pro Art, 2018 (Białystok : Partner Poligrafia, Drukarnia Cyfrowa Białystok). – 60 stron: ilustracje (w tym kolorowe); 30 cm.

Opis według okładki.

ISBN 978-83-936293-8-1

Wanecki, Jarosław

103. WANECKI, Jarosław: Krytykuję kochając ich wszystkich / Jarosław Wanecki; rozm. przepr. Monika Mioduszevska-Olszewska. // Aktualności Teatru Płockiego. – 2018, nr maj-czerwiec, s. 15-16, il.

Rozmowa z prezesem PTPT i byłym prezesem OIL w Płocku.

Wielgócki, Edward

104. WIELGÓCKI, Edward: Rozmowa z kapelmistrzem Młodzieżowej Orkiestry Dętej Ochotniczej Straży Pożarnej w Gozdowie – panem Edwardem Wielgóckim / Edward Wielgócki; rozm. przepr. Mariola Kopka. // Słowo Gozdowa. – 2018, nr 2(73), s. 17-19, il.

Więckowski, Andrzej (ks.)

105. MAT.: Pożegnanie księdza kanonika / MAT. // Ekstra Sierpc. – 2018, nr 19, s. 6-7, il.

Pożegnanie księdza Andrzeja Więckowskiego – proboszcza parafii Wita, Modesta i Krescencji w Sierpcu.

106. PIĘTKA, Włodzimierz: Po drodze z księdzem: pożegnanie duszpasterza / Włodzimierz Piętko. // Gość Niedzielny. – 2018, nr 17, dod. Gość Płocki nr 17/509, s. VI, il.

Ksiądz Andrzej Więckowski – proboszcz parafii Wita, Modesta i Krescencji w Sierpcu.

107. SK.: Pożegnanie ks. kan. Andrzeja Więckowskiego: uroczystość pogrzebowa / SK. // Kurier Sierpecki. – 2018, nr 17, s. 5, il.

Dot. pożegnania Andrzeja Więckowskiego – proboszcza parafii Wita, Modesta i Krescencji w Sierpcu.

108. STANISZEWSKA, Magdalena: Ksiądz kanonik Andrzej Więckowski (1947-2018): z żałobnej karty / Magdalena Staniszevska. // Notatki Płockie. – 2018, nr 2/255, s. 47-52, il. Streszcz. w jęz. ang.

Więclawski, Pankracy

109. ŚCISŁAWSKA, Donata: Pankracy Więclawski (1902-1977) i jego rodzeństwo na archiwalnych fotografiach / Donata Ścisławska, Grzegorz Gołębiwski. // Nasze Korzenie. – 2018, nr 14, s. 57-62, il.

Historia rodziny, z której wywodzi się również Stefan Zawadzki.

Więclawski (rodzina)

— ŚCISŁAWSKA, Donata.: Pankracy Więclawski (1902-1977) i jego rodzeństwo na archiwalnych fotografiach = poz. 109

Witkowski, Wojciech

110. ASZTEMBORSKI, Jarosław: „Sielskie klimaty w malarstwie Wojciecha Witkowskiego”: wernisaz / Jarosław Asztemborski. // Kurier Sierpecki. – 2018, nr 21, s. 9, il.

Witt-Pasza, Hanna

111. MAJEWSKI, Robert: Pani Hania, jej genialne stworzenia i bestia komunizmu / Robert Majewski. // Gazeta Wyborcza. – 2018, nr 92, dod. Magazyn Płock, s. 7

Nauczycielka gry na fortepianie w Płockiej Szkole Muzycznej i dyrektorka Płockiej Orkiestry Symfonicznej – Hanna Witt-Pasza.

112. ORŁOWSKA, Milena: Alfabet Hanny Witt-Paszy: Akademia Opowieści / Milena Orłowska. // Gazeta Wyborcza. – 2018, nr 92, dod. Magazyn Płock, s. 1, 6-7, il.

Konkurs „Akademia Opowieści” Gazety Wyborczej i dodatku „Duży Format” na temat: Nieznani bohaterowie naszej niepodległości. Opowieść o nauczycielce gry na fortepianie w Płockiej Szkole Muzycznej i dyrektorce Płockiej Orkiestry Symfonicznej – Hannie Witt-Paszcie.

— SZATKOWSKA, Lena.: Urodzinowy koncert na 12 rąk = poz. 275

Włodkowiec, Paweł

113. Paweł Włodkowiec i polska szkoła prawa międzynarodowego / S. Bełch, J. Domański, T. Graff, T. Jasudowicz, S. Krzyżanowski, A. Niesiołowski, K. Ożóg, S. Wielgus; Fundacja Świętego Mikołaja. – Warszawa: Narodowe Centrum Kultury: Teologia Polityczna, 2018. – 318 stron; 22 cm. – (Seria: Dziedzictwo). – (Tradycje Polskiej Myśli Prawa Międzynarodowego w XV Wieku; t. 3)

Oznaczenie i numeracja serii tylko na obwolucie. – Nazwa instytucji sprawczej w formule copyright. – Źródła na stronach 317-318. – Bibliografia przy jednym rozdziale.

ISBN 978-83-7982-284-3

Żółtańska, Dominika

114. ŻÓŁTAŃSKA, Dominika: Afrykańskie marzenie Dominiki / Dominika Żółtańska; rozm. przepr. Anna Matuszewska. // Ekstra Sierpc. – 2018, nr 22, s. 1, 5, il.

Dot. wyjazdu Dominiki Żółtańskiej na misję do Afryki.

II. ŚRODOWISKO GEOGRAFICZNE

Hydrologia. Meteorologia. Klimatologia

— ĄGUNOV, Nikolaj Vasilevi (1961-). : Z biegiem Wisły = poz. 118

Roślinność. Zwierzęta.

115. CYGAŃSKA, Aleksandra: Północ-południe, czyli jaka to lipa / Aleksandra Cygańska. // Nasze Korzenie. – 2018, nr 14, s. 4-7, il.

Uwarunkowania występowania lipy w województwie mazowieckim.

— Drapieznik na kominie = poz. 148

Ochrona środowiska

— (bn). : Toksyny znów wyciekły = poz. 173

116. DOLIWA, Joanna: O edukacji przyrodniczo-leśnej dzieci i młodzieży w Łącku / Joanna Doliwa, Bartosz Wasilewski. // Meritum. – 2018, nr 2, s. 27-30, il.

— MANELSKI, Piotr. : Ciepłownia i ekologia = poz. 144

117. WIŚNIEWSKI, Michał: Śmierdzi, więc wszystkie oczy na Orlen / Michał Wiśniewski. // Wiadomości PortalPłock. – 2018, nr 4, s. 5, il.

Dot. wzrostu stężenia benzenu i dwutlenku siarki w powietrzu.

Geografia. Krajoznawstwo. Turystyka

118. ĄGUNOV, Nikolaj Vasilevi (1961-).: Z biegiem Wisły. Album 1, Od Warszawy do Torunia = Vdol rusla Visly. Album 1, Ot Varšavy do Torunā / Nikolay Yagunov, Tatiana Yagunova; redakcja, tłumaczenie na język polski Antoni Staśkiewicz. – Kaliningrad; Pelplin: Wydawnictwo Bernardinum, 2018. – 166, [1] strona: ilustracje; 23x29 cm.

Tyt. równol.: Vdol rusla Visly. – Tekst równoległy w języku polskim, rosyjskim. – ISBN 978-83-8127-107-3

- CIERPIAŁKOWSKA, Iwona.: Nowe gry terenowe w starym Płocku = poz. 217
- DZIKOWSKA, Elżbieta.: Mazowsze: tropem Chopina i nie tylko = poz. 258
- 119. DZIKOWSKA, Elżbieta (1937-).:** Polska znana i mniej znana. 4 / Elżbieta Dzikowska. – Wydanie I. – Pelplin: Wydawnictwo „Bernardinum”, 2018. – 360 stron: ilustracje; 24 cm.
- Indeks.
- ISBN 978-83-8127-118-9
- Zawiera rozdział: Płock z nieba, wody i ziemi.
- LIPKA, Joanna.: Powiedz mi, a zapomnę, pokaż mi, a zapamiętam, czyli propozycje edukacji środowiskowej poza murami szkoły = poz. 221
- **Moda** na Mazowsze = poz. 39
- **Moda** na Mazowsze: Kids and Fun = poz. 40

III. LUDNOŚĆ

Osadnictwo. Demografia. Migracje

- JASIŃSKI, Paweł.: Społeczeństwo Płocka od upadku powstania styczniowego do końca Wielkiej Wojny = poz. 123
- JASIŃSKI, Paweł.: Ubój rytualny i handel dewocjonaliami na łamach dziennika „Głos Mazowiecki” wydawanego w latach 1933-1939 = poz. 124
- NOWOGÓRSKI, Przemysław.: Z dziejów Żydów w Gostyninie = poz. 122
- 120. RYDZEWSKA, Barbara.:** Płock – wybór z konieczności, czyli jak wędrowni Cyganie stali się płoczanami / Barbara Rydzewska. // Nasze Korzenie. – 2018, nr 14, s. 90-96, il.

IV. HISTORIA

Archeologia

- 121. BORKOWSKI, Tomasz.:** Odkrycie wczesnośredniowiecznego cmentarzyska przy ul. 1 Maja 3/5 Płocku / Tomasz Borkowski, Tomasz Kordala. // Nasze Korzenie. – 2018, nr 14, s. 18-25, il. – Bibliogr.

Historia miejscowości

Ciółkowo

- GRABOWSKI, Zbigniew.: Dawne siedziby ziemiańskie w okolicach Płocka = poz. 259

Gostynin

- 122. NOWOGÓRSKI, Przemysław.:** Z dziejów Żydów w Gostyninie / Przemysław Nowogórski. // Nasze Korzenie. – 2018, nr 14, s. 26-33, il.

Gójsk

- **Gójsk** = poz. 286

Karsy

- GRABOWSKI, Zbigniew.: Dawne siedziby ziemiańskie w okolicach Płocka = poz. 259

Kozłowo

- GRABOWSKI, Zbigniew.: Dawne siedziby ziemiańskie w okolicach Płocka = poz. 259

Mazowsze

- ĀGUNOV, Nikolaj Vasilevi (1961-).: Z biegiem Wisły = poz. 118

- **Dzieje Mazowsza** = poz. 136

Płock

- 123. JASIŃSKI, Paweł.:** Społeczeństwo Płocka od upadku powstania styczniowego do końca Wielkiej Wojny / Paweł Jasiński. // Studia Mazowieckie. – R. 13/27(2018), nr 2, s. 49-71

Bibliogr. s. 68-70 – Streszcz. eng., ros.

- 124. JASIŃSKI, Paweł.:** Ubój rytualny i handel dewocjonaliami na łamach dziennika „Głos Mazowiecki” wydawanego w latach 1933-1939 / Paweł Jasiński. // Studia Mazowieckie. – R. 13/27(2018), nr 2, s. 33-47

Bibliogr. s. 44-46 – Streszcz. eng. ros.

- 125. JUZEPCZUK, Monika.:** Płock – zapomniana stolica Polski / Monika Juzepczuk. // Mówią Wieki. – 2018, nr 5, s. 25-29, il.

- 126. (LESZ).:** Gdy św. Wojciech opactwo zakładał: Marian Krzesiński o średniowiecznym Płocku / (lesz). // Tygodnik Płocki. – 2018, nr 14, s. 11, il.

Zawiera rec. książki: Św. Wojciech, opat Astryk-Anastazy, Bolesław Chrobry, św. Brunon z Querfurtu i Płock: szkice historyczne Płocka X wieku / Marian Krzesiński. – Warszawa, 2015.

- 127. ŁAKOMSKI, Mirosław (1950-).:** Jak było – Płock – jak jest / Mirosław Łakomski, redakcja Marek Grała, Renata Jaskulska. – Wydanie I. – Płock: R2 Print Płock, 2018.

Kontynuacja albumu: Płockie deja-vu, Płock 2008.

ISBN 978-83-65670-07-6

- 128. ORŁOWSKA, Milena.:** Płocczanie zawsze patrzyli na Radziwie z góry: historia jednego osiedla / Milena Orłowska. // Gazeta Wyborcza. – 2018, nr 108, dod. Magazyn Płock, s. 1, 4-5, il.

— PODAWCA, Konrad.: Dynamika procesów planistycznych w gminach powiatu płockiego w latach 2010-2015 = poz. 263

- 129. ORŁOWSKA, Milena.:** Wermacht na moście / Milena Orłowska. // Gazeta Wyborcza - Płock. – 2018, nr 110, s. 12, il.

Film dokumentalny z ok. 1941 r. zamieszczony przez Radostawa Ossowskiego na facebookowym profilu „Płocki wrzesień 1939”.

Sierpc

- 130. MAT.:** Ofiary niemieckiej okupacji / MAT. // Ekstra Sierpc. – 2018, nr 18, s. 4, il.

Dot. promocji książki „Polacy i Żydzi – ofiary niemieckiej okupacji Ziemi Sierpeckiej w latach 1939-1945”.

Opracowania według okresów

Historia do 1795 r.

- BORKOWSKI, Tomasz.: Odkrycie wczesnośredniowiecznego cmentarzyska przy ul. 1 Maja 3/5 Płocku = poz. 121

— JUZEPCZUK, Monika.: Płock – zapomniana stolica Polski = poz. 125

- 131. KIENZLER, Iwona (1956-).:** Piastowie od Mieszka do Kazimierza: miłość i władza / Iwona Kienzler. – Wydanie pierwsze. – Warszawa: Lira Wydawnictwo, 2018. – 312, [4] strony: ilustracje; 22 cm.

Bibliografia na stronach 302-[313].

ISBN 978-83-65838-10-0

Zawiera rozdział: Dwie Judyty w życiu Władysława Hermana. — (lesz).: Gdy św. Wojciech opactwo zakładał = poz. 126

- 132. LEŚNIEWSKI, Sławomir (1959-).:** Drapieżny ród Piastów / Sławomir Leśniewski. – Wydanie pierwsze. – Kraków: Wydawnictwo Literackie, 2018. – 450, [5] stron: ilustracje (w tym kolorowe); 22 cm.

Bibliografia na stronach 431-435. Indeks.

ISBN 978-83-08-06508-2

133. TARGAŃSKI, Tomasz.: Piastowie: walka o tron 1138-1320 / Tomasz Targański. – Wydanie I. – Kraków: Wydawnictwo Astra, 2018. – 409 stron: ilustracje; 24 cm.
Bibliografia na stronach 400-402. Indeks.
ISBN 978-83-65280-44-2

Historia 1795-1918 r.

134. KŁODAWSKI, Krzysztof.: Postawy ewangelików wobec polskich dążeń niepodległościowych w XIX i początkach XX wieku / Krzysztof Kłodawski. // *Nasze Korzenie*. – 2018, nr 14, s. 50-56, il.
— NEHRING, Piotr.: Zapomniani żołnierze niepodległości = poz. 77
— PIUS, Piotr.: Dał nam przykład Bonaparte = poz. 96
— NEHRING, Piotr.: Zapomniani żołnierze niepodległości = poz. 77
— SOBOCIŃSKI, Michał.: Cmentarz wojenny w Bielsku = poz. 174
— WIŚNIEWSKI, Andrzej.: Nieznany bohater z Mirosławia = poz. 82

Historia 1918-1939 r.

135. ZUGAJ, Leszek (1977-).: Z dziejów samorządu i administracji w Polsce. T.1, Gminy wiejskie II Rzeczypospolitej: województwa: białostockie, kieleckie, lubelskie, łódzkie, warszawskie. – Lublin: Wydawnictwo THORG, 2018. – 304 stron: fotografie, wykresy, faksymilia, mapy; 24 cm.
Tyt. dod.: Gminy wiejskie II Rzeczypospolitej – Bibliografia na stronach 299-302.
ISBN 978-83-950892-0-6

Historia 1939-1945 r.

136. Dzieje Mazowsza: praca zbiorowa. T. 5, Lata 1939-1945 / pod redakcją Adama Koseskiego; komitet redakcyjny Adam Koseski, Radosław Lolo, Henryk Samsonowicz, Janusz Szczepański; Akademia Humanistyczna im. Aleksandra Gieysztora. – Pułtusk: Akademia Humanistyczna im. Aleksandra Gieysztora; Warszawa: na zlecenie wydawcy Oficyna Wydawnicza Aspra-JR, 2018. – 690 stron; 25 cm.

Bibliografia przy niektórych pracach.

ISBN 978-83-7549-288-0 – ISBN 978-83-89709-96-1

137. KORWIN-SZYMANOWSKI, Michał.: Niemiecka zbrodnia wojenna w Słupnie w 1942 r.: przebieg i okoliczności / Michał Korwin-Szymanowski. // *Notatki Płockie*. – 2018, nr 2/255, s. 15-23, il.

Streszcz. w jęz. ang.

Zawiera fragm. relacji świadków zbrodni.

— LEWANDOWSKA, Anna.: On zginął jak bohater, ona musiała bohatersko żyć = poz. 90
— MAT.: Ofiary niemieckiej okupacji = poz. 130
— ORŁOWSKA, Milena.: Wermacht na moście = poz. 129
— SZATKOWSKA, Lena.: Sprawiedliwi z Doliny Będkowskiej = poz. 240
— MAŁECKA, Agnieszka.: Macierzyństwo za kratkami PRL-u = poz. 81
— MILEWSKI, Mirosław.: Homilia podczas Mszy św. w intencji żołnierzy Narodowego Zjednoczenia Wojskowego z Oddziału „Roją”, Popowo Borowe, 17 czerwca 2018 r. = poz. 281

V. ETNOGRAFIA

Obyczaje

— ASZTEMBORSKI, Jarosław.: Jak to było być dzieckiem na dawnej wsi? = poz. 235

— ASZTEMBORSKI, Jarosław.: Obrzędowość Bożonarodzeniowa odkrywana na nowo = poz. 236

VI. ZAGADNIENIA GOSPODARCZE

Prace ogólne.

138. FRANKOWSKI, Mariusz.: Poprzeczka idzie w górę: 14 lat Funduszy Europejskich na Mazowszu / Mariusz Frankowski; rozm. przepr. Krzysztof Orłowski. // *Fundusze Europejskie na Mazowszu*. – 2018, nr 2, s. 15-17, il.
Rozmowa z dyrektorem Mazowieckiej Jednostki Wdrażania Programów Unijnych.
— KACZMARCZYK, Paweł.: Wykorzystanie ICT przez gospodarstwa domowe na poziomie województw w latach 2014-2016 = poz. 143
139. ORŁOWSKA, Milena.: Jest plan: terminal na Radziwiu / Milena Orłowska. // *Gazeta Wyborcza - Płock*. – 2018, nr 77, s. 8, il.
Planowanie budowy wielkiego centrum przeladunkowego w Płocku – na Radziwiu.
— ORŁOWSKI, Krzysztof.: Bilans zmian = poz. 179
140. RABOSZUK, Wiesław.: Mazowska nikt nie zatrzyma: 14 lat Funduszy Europejskich na Mazowszu / Wiesław Raboszuk. // *Fundusze Europejskie na Mazowszu*. – 2018, nr 2, s. 12-14, il.
Rozmowa z wicemarszałkiem województwa mazowieckiego.
— **Raport** o Sytuacji Społeczno-Gospodarczej Województwa Mazowieckiego w 2017 r. = poz. 52

Statystyka

— KACZMARCZYK, Paweł.: Wykorzystanie ICT przez gospodarstwa domowe na poziomie województw w latach 2014-2016 = poz. 143
— **Raport** o Sytuacji Społeczno-Gospodarczej Województwa Mazowieckiego w 2017 r. = poz. 52

Budownictwo. Remont

141. DANIELUK, Jacek.: Wszyscy są „za”: dyskusja o sali koncertowej w Płocku / Jacek Danieluk. // *Tygodnik Płocki*. – 2018, nr 19, s. 8, il.
— LENKIEWICZ, M.: Coraz bliżej emerytury = poz. 245
— NOWAKOWSKI, Andrzej.: Moim celem jest wszechstronny rozwój Płocka = poz. 194
— ORŁOWSKA, Milena.: To naprawdę kuczka: i to wyjątkowa = poz. 261
— PERZYŃSKI, Jarosław.: Rozmowa z Jarosławem Perzyńskim, burmistrzem Sierpca = poz. 195
— STACHURSKA, Agnieszka.: Czy w Płocku inwestycje są dobrze zaplanowane? = poz. 198
142. STACHURSKA, Agnieszka.: Jak rewitalizowana jest płocka starówka? / Agnieszka Stachurska. // *PetroNews*. – 2018, nr 12, s. 12, 14, il. – (Twarzą w twarz)
Dot. rewitalizacji płockiej Starówki oraz działalności ARS-u.

Przemysł

143. KACZMARCZYK, Paweł.: Wykorzystanie ICT przez gospodarstwa domowe na poziomie województw w latach 2014-2016 / Paweł Kaczmarczyk, Tomasz Szelągowski. // *Zeszyty Naukowe Państwowej Wyższej Szkoły Zawodowej w Płocku. Nauki Ekonomiczne*. – T. 27 (2018), s. 23-43, il.
Bibliogr. – Streszcz. w jęz. ang.
Dot. m.in. województwa mazowieckiego.

Energetyka

— **Polska centralna** = poz. 264
— **Elektromobilność** wpisana jest w nasz rozwój = poz. 149

144. MANELSKI, Piotr.: Ciepłownia i ekologia / Piotr Manelski; rozm. przepr. Anna Matuszewska. // Ekstra Sierpc. – 2018, nr 18, s. 7, il.

145. NIEDZIÓŁKA, Dorota.: Funkcjonowanie polskiego rynku energii / Dorota Niedziółka. – Warszawa: Difin, 2018. – 191 stron: ilustracje; 23 cm.

Bibliografia strony: 181-186.

ISBN 978-83-8085-605-9

Przemysł chemiczny

Polski Koncern Naftowy ORLEN SA

146. Drapieżnik na kominie: raróg osiedlił się w płockiej rafinerii / Opr. (gsz). // Tygodnik Płocki. – 2018, nr 22, s. 21, il.

147. Elektromobilność wpisana jest w nasz rozwój. // GO!. – 2018, nr 3, s. 8-9, il.

Dot. budowy punktów ładowania samochodów elektrycznych na stacjach benzynowych ORLEN.

148. FURMAN, Tomasz.: Miliardy Orlenu / Tomasz Furman. // Rzeczpospolita. – 2018, nr 135, s. A1, A20-A21, il.

Projekt rozwoju segmentu petrochemicznego.

149. GRANISZEWSKA, Magdalena.: Premier zabrał paliwo ministrowi energii / Magdalena Graniszewska. // Puls Biznesu. – 2018, nr 106, s. 1, 4, il.

Fuzja Orlenu i Lotosu pod nadzorem premiera Mateusza Morawieckiego.

150. KONARSKI, Leszek.: Obajtek wszystko może / Leszek Konarski. // Przegląd. – 2018, nr 14, s. 14-15, il.

Kariera nowego prezesa PKN ORLEN SA – Daniela Obajtki.

151. Kwartał dobrych wyników i ważnych wydarzeń. // GO!. – 2018, nr 1, s. 16-17, il.

Dot. pierwszego kwartału 2018 r.

152. ŁUSZCZYK, Patrycja.: Orlen włoży miliardy w petrochemię / Patrycja Łuszczuk. // Puls Biznesu. – 2018, nr 111, s. 2-3, il.

— NIEDZIÓŁKA, Dorota.: Funkcjonowanie polskiego rynku energii = poz. 145

154. Nowe paliwa z ORLENU. // GO!. – 2018, nr 1, s. 18-19, il. Paliwa silnikowe i oleje napędowe EFECTA.

155. OBAJTEK, Daniel.: Nowi ludzie dodają dynamiki / Daniel Obajtek; rozm. przepr. Marcin Piasecki. // Rzeczpospolita. – 2018, nr 128, s. A1, A30, il.

Rozmowa z prezesem PKN ORLEN SA.

156. OBAJTEK, Daniel.: Obajtek: Wybrzeże nie straci na przejściu Lotosu przez Orlen / Daniel Obajtek, rozm. przepr. Piotr Nisztor. // Gazeta Polska Codziennie. – 2018, nr 99, s. 1, 16, il.

Rozmowa z prezesem Orlenu – D. Obajtkiem.

— ORŁOWSKA, Milena.: Wciąż jeżdżę na płockich numerach = poz. 83

157. Partnerstwo na rzecz dostępności. // GO!. – 2018, nr 1, s. 14-15, il.

Deklaracja o przystąpieniu PKN ORLEN do Programu Dostępność Plus.

— PIUS, Piotr.: Dał nam przykład Bonaparte = poz. 96

158. Pół wieku DRW II. // GO!. – 2018, nr 2, s. 14, il.

Dot. historii Destylacji Rurowo Wieżowej w Zakładzie Produkcyjnym PKN ORLEN.

— WIŚNIEWSKI, Michał.: Śmierdzi, więc wszystkie oczy na Orlen = poz. 117

159. WOŹNIAK, Adam.: Liderzy polskiego rynku stają się graczami w globalnej gospodarce: Europejski Kongres Gospodarczy / Adam Woźniak. // Rzeczpospolita. – 2018, nr 113 s. A24, il.

Przedsiębiorstwo Eksploatacji Rurociągów Naftowych „Przyjaźń” SA

— NIEDZIÓŁKA, Dorota.: Funkcjonowanie polskiego rynku energii = poz. 145

160. STACHURSKA, Agnieszka.: Nieszczęsny rurociąg pod Wiśłą: co dzieje się w sprawie wycieku? / Agnieszka Stachurska. // PetroNews. – 2018, nr 11, s. 1, 17, il.

Przemysł rolno-spożywczy

— **Działanie** pilotażowe w projekcie YouInHerit – o historii browarnictwa na Mazowszu, potrzebie współpracy międzyinstytucjonalnej i dobrej komunikacji = poz. 162

161. MAT.: Dobre mleko – dobry produkt / MAT. // Ekstra Sierpc. – 2018, nr 19, s. 12-13, il.

Dot. zebrania przedstawicieli Okręgowej Spółdzielni Mleczarskiej w Sierpcu.

162. Działanie pilotażowe w projekcie YouInHerit – o historii browarnictwa na Mazowszu, potrzebie współpracy międzyinstytucjonalnej i dobrej komunikacji. // Mazowsze: Studia Regionalne. – 2018, nr 25, s. 125-129, il.

Projekt YouInHerit finansowany z Programu Interreg Europa Środkowa - zaangażowanie młodzieży w ramach innowacyjnych metod waloryzacji i odrodzenia tradycyjnych zawodów oraz rzemiosła jako dziedzictwa kulturowego.

Rzemiosło

— PENDRASZEWSKI, Mariusz.: Paryzkim fasonem Wortha. Kilka słów o strojach płocczanek z około 1900 roku = poz. 233

Rolnictwo

Zagadnienia ogólne

163. (GSZ).: Rośnie giełda w Łącku: pod patronatem Tygodnika Płockiego / (gsz). // Tygodnik Płocki. – 2018, nr 20, s. 15, il.

27. Giełda Rolnicza w Łącku.

164. SKIBOWSKA, Jadwiga.: Gorąca XXVII Giełda Rolnicza / Jadwiga Skibowska. // Wieś Mazowiecka. – 2018, nr 6, s. 18-19, il.

27. Giełda Rolnicza w Łącku.

Leśnictwo

— DOLIWA, Joanna.: O edukacji przyrodniczo-leśnej dzieci i młodzieży w Łącku = poz. 116

Handel. Usługi

— LEWANDOWSKA, Anna.: Lubimy Jarmark = poz. 229

165. LEWANDOWSKA, Anna.: To ostatni sklep z duchem starówki: handlowcy z Kolegialnej / Anna Lewandowska. // Gazeta Wyborcza. – 2018, nr 80, dod. Magazyn Płock, s. 1, 8-9, il.

Sklep z artykułami chemiczno-przemysłowymi i gospodarstwa domowego Pawła Gruszczyńskiego w Płocku przy ul. Kolegialnej 5.

166. Młodość przychodzi z wiekiem: Mariola Lewandowska i Salon Kosmetyczny Venus / redakcja. // Beauty Forum. – 2018, nr 6, s. 93-96, il.

— ORŁOWSKA, Milena.: Jest plan: terminal na Radziwiu = poz. 139

— ORŁOWSKA, Milena.: Już czas na Jarmark Tumski! = poz. 231

— PENDRASZEWSKI, Mariusz.: Paryzkim fasonem Wortha. Kilka słów o strojach płocczanek z około 1900 roku = poz. 233

— STACHURSKA, Agnieszka.: Jak rewitalizowana jest płocka starówka? = poz. 142

Gastronomia. Żywnienie zbiorowe

- LEWANDOWSKA, Anna.: Ja wniosłam przeszłość, mój mąż – przyszłość = poz. 260
- LEWANDOWSKI, Radosław.: Kuchnia pisarza = poz. 251
- 167. STEFAŃSKA, Ewelina.:** Niespodzianka: Płock sushi stoi: gastronomia / Ewelina Stefańska. // Gazeta Wyborcza. – 2018, nr 108, dod. Magazyn Płock, s. 6, il.
- Płock na drugim miejscu w Polsce wg Sushi Index stworzonego przez firmę Stava, wskazującego liczbę mieszkańców przypadających na restaurację serwującą sushi w danej miejscowości.

Finanse. Budżet. Ubezpieczenia

- 168. MARCINIAK, Jola.:** Coraz więcej milionerów: przybywa bardzo bogatych ludzi w Płocku i w powiecie / Jola Marciniak. // Tygodnik Płocki. – 2018, nr 26, s. 5, il.

Komunikacja. Transport. Łączność

- 169. DANIELUK, Jacek.:** Miejskie rowery w Płocku: miasto podpisało umowę / Jacek Danieluk. // Tygodnik Płocki. – 2018, nr 22, s. 5, il.
- Dot. inwestycji: magistrali rowerowej oraz miejskich stacji wypożyczania rowerów.
- 170. (JAC).:** Potrzeba więcej pieniędzy: system roweru miejskiego w Płocku z problemami / (jac). // Tygodnik Płocki. – 2018, nr 14, s. 1, 7, il.
- Dot. planowanych inwestycji: magistrali rowerowej oraz miejskich stacji wypożyczania rowerów.
- ORŁOWSKA, Milena.: Jest plan: terminal na Radziwiu = poz. 139
- ORŁOWSKA, Milena.: 1400 godzin w powietrzu = poz. 249
- PERZYŃSKI, Jarosław.: Rozmowa z Jarosławem Perzyńskim, burmistrzem Sierpca = poz. 195
- Polska centralna = poz. 264
- RZYMKOWSKI, Ryszard.: Płock na starych pocztówkach i fotografiach z lat ok. 1900-1918 = poz. 279
- 171. Strategiczna** inwestycja dla rozwoju Płocka. // Tygodnik Płocki. – 2018, nr 20, s. 11, il.
- Trasa północno-zachodnia miasta Płocka.

Gospodarka komunalna. Pożarnictwo. Cmentarze

- 172. AS.:** Mieszkańcy gminy Brudzeń Duży walczą o czystą wodę w kranach / AS. // PetroNews. – 2018, nr 12, s. 9, il.
- Dot. zanieczyszczenia i braku dostaw wody w gminie Brudzeń Duży.
- 173. (BN).:** Toksyny znów wyciekły: strach mieszkańców / (bn). // Lokalna Gazeta Kutna i Regionu. – 2018, nr 466, s. 16, il.
- Wyciek niebezpiecznych odpadów znajdujących się na prywatnej działce w Gostyninie przy ulicy Ziejkowej.
- LEWANDOWSKA, Anna.: Ja wniosłam przeszłość, mój mąż – przyszłość = poz. 260
- 174. SOBOCIŃSKI, Michał.:** Cmentarz wojenny w Bielsku / Michał Sobociński. // Notatki Płockie. – 2018, nr 2/255, s. 11-14, il.
- 175. Szkic** historyczny OSP w Orszymowie / oprac. Wojciech Zmysłowski. // eWyszogrod.pl. – 2018, nr 46, s. 7, il.
- 176. ZAKRZEWSKI, Andrzej.:** W przyjaźni ze św. Florianem: straża pożarna w powiecie sierpeckim / ks. Andrzej

Zakrzewski. – Płock: Płocki Instytut Wydawniczy, 2018. – 54, [30] stron: ilustracje; 23 cm. – ISBN 978-83-65397-90-4

Gospodarka mieszkaniowa

- 177. NOWAKOWSKI, Andrzej.:** Współpraca ze spółdzielnią przynosi efekty / Andrzej Nowakowski; rozm. przepr. Janusz Marciniak. // Głos PSML-W. – 2018, nr 17(maj), s. 7, il.
- Rozmowa z prezydentem Płocka. Płocka Spółdzielnia Mieszkaniowa Lokatorsko-Własnościowa.
- 178. 60 lat** Płockiej Spółdzielni Mieszkaniowej Lokatorsko-Własnościowej (1958-2018) / oprac. Jan Rączkowski. // Głos PSML-W. – 2018, nr 17(maj), s. 2-6, il.

VII. ZAGADNIENIA POLITYCZNE I SPOŁECZNE

Zagadnienia ogólne

Unia Europejska. Fundusze unijne

- FRANKOWSKI, Mariusz.: Poprzeczka idzie w górę = poz. 138
- Fundusze Europejskie na Mazowszu = poz. 13
- 179. ORŁOWSKI, Krzysztof.:** Bilans zmian: polityka spójności na Mazowszu / Krzysztof Orłowski. // Fundusze Europejskie na Mazowszu. – 2018, nr 2, s. 22-23
- RABOSZUK, Wiesław.: Mazowsza nikt nie zatrzyma = poz. 140
- SOBIERAJ, Leonard.: Trzy wystawy... = poz. 234
- **Strategiczna** inwestycja dla rozwoju Płocka = poz. 171
- SZYMANIK, Elżbieta.: Najważniejsi są ludzie = poz. 184

Partie polityczne

- 180. KULPA, Wioletta.:** Nie będę się ukrywać: kandydatka na prezydenta / Wioletta Kulpa; rozm. przepr. Joanna Tybura. // Gazeta Wyborcza. – 2018, nr 120, dod. Magazyn Płock, s. 7, il.
- Rozmowa z płocką radną, przewodniczącą płockich struktur Prawa i Sprawiedliwości – W. Kulpą.

Organizacje społeczne

- 181. GURDA-JAROSZEWSKA, Milena.:** Stowarzyszenie „Starówka Płocka” / Milena Gurda-Jaroszevska. // Nasze Korzenie. – 2018, nr 14, s. 103-107, il. – (Stowarzyszenia regionalne)
- 182. PRZYBYLAK, Damian.:** Stowarzyszenie WPL Wyszogród Przyjazny Ludziom / Damian Przybylak. // eWyszogrod.pl. – 2018, nr 46, s. 14, il.
- 183. RAD.:** Pół wieku związku seniorów: mają pomysł na nudę, pomaganie, zabawę / rad. // Tygodnik Płocki. – 2018, nr 25, s. 8, il.
- Jubileusz 50-lecia płockiego oddziału Polskiego Związku Emerytów, Rencistów i Inwalidów.

Polityka społeczna

- MUĆKA, Magdalena.: Lepszy start = poz. 185
- 184. SZYMANIK, Elżbieta.:** Najważniejsi są ludzie: 14 lat Funduszy Europejskich na Mazowszu / Elżbieta Szymanik; rozm. przepr. Krzysztof Orłowski. // Fundusze Europejskie na Mazowszu. – 2018, nr 2, s. 18-20, il.
- Rozmowa z zastępcą dyrektora ds. Europejskiego Funduszu Społecznego w Mazowieckiej Jednostce Wdrażania Programów Unijnych.

Praca. Bezrobocie

- **Biuletyn** Mazowieckiego Obserwatorium Rynku Pracy = poz. 5

- 185. MUĆKA, Magdalena.:** Lepszy start: współpraca filii WUP w Płocku z PCPR w Gostyninie / Magdalena Mućka. // Mazowiecki Rynek Pracy. – 2018, nr 3, s. 16, fot.
- 186. OLENDER, Daniel.:** Miejska Rada Rynku Pracy w Płocku / Daniel Olender, Ewa Brzosko, Małgorzata Ziembicka. // Praca i Rozwój. – 2018, nr 2(6), s. 10-12, il.
- 187. SULKOWSKA, Anna.:** Społeczno-zawodowa adaptacja studentów...: czyli dobre praktyki w Szkole Wyższej im. Pawła Włodkowica / Anna Sulkowska. // Mazowiecki Rynek Pracy. – 2018, nr 3, s. 17

Opieka społeczna

- 188. LEWANDOWSKA, Anna.:** Julia. Elżbieta. I ta trzecia – choroba: życie z niepełnosprawnością / Anna Lewandowska. // Gazeta Wyborcza. – 2018, nr 125, dod. Magazyn Płock, s. 1, 4-5, il.

Julia Pietrzak z Płocka.

- LEWANDOWSKA, Anna.: On zginął jak bohater, ona musiała bohaterstwo żyć = poz. 90
- **Partnerstwo** na rzecz dostępności = poz. 157
- ŻOŁTAŃSKA, Dominika.: Afrykańskie marzenie Dominiki = poz. 114

Związki zawodowe

- LEWANDOWSKA, Anna.: Z okrucich składam panią Ulę = poz. 76

Socjologia

- LEWANDOWSKA, Anna.: Julia. Elżbieta. I ta trzecia – choroba = poz. 188
- LEWANDOWSKA, Anna.: To ostatni sklep z duchem starówki = poz. 165
- RYDZEWSKA, Barbara.: Płock – wybór z konieczności, czyli jak wędrowni Cyganie stali się płocczanami = poz. 120

Uroczystości. Obchody

- ASZTEMBORSKI, Jarosław.: Jak to było być dzieckiem na dawnej wsi? = poz. 235
- ASZTEMBORSKI, Jarosław.: „W maju na mazowieckiej wsi...” = poz. 237
- MILEWSKI, Mirosław.: Homilia podczas Mszy św. w intencji żołnierzy Narodowego Zjednoczenia Wojskowego z Oddziału „Rojca”, Popowo Borowe, 17 czerwca 2018 r. = poz. 281
- SOBOCIŃSKI, Michał.: Cmentarz wojenny w Bielsku = poz. 174
- **100-lecie** Przyjaciela Szkoły Stefana Kośmidra = poz. 89

VIII. ZAGADNIENIA PRAWNO-ADMINISTRACYJNE

Samorząd terytorialny

- 189. AS.:** Jakie plany mają płockie rady osiedli? Cz.3 / AS. // PetroNews. – 2018, nr 12, s. 10, il.
- Rozmowa z przedstawicielami Rad Mieszkańców Osiedla Podolszczyce Południe i Radziwie.
- AS.: Mieszkańcy gminy Brudzeń Duży walczą o czystą wodę w kranach = poz. 172
- (bn).: Toksyny znów wyciekły = poz. 173
- DANIELUK, Jacek.: Miejskie rowery w Płocku = poz. 169
- DANIELUK, Jacek.: Wszyscy są „za” = poz. 141
- FRANKOWSKI, Mariusz.: Poprzeczka idzie w górę = poz. 138
- 190. (JAC).:** Auta, domy, zarobki: majątki płockich radnych na finiszu kadencji / (jac). // Tygodnik Płocki. – 2018, nr 23, s. 3, il.
- Zarobki płockich radnych.

— (jac).: Potrzeba więcej pieniędzy = poz. 170

- 191. (KATIA).:** Wmurowanie kamienia pod nowy stadion: uroczystość podpisania aktu erekcyjnego / (katia). // Kurier Sierpecki. – 2018, nr 21, s. 1, 8, il.

Dot. przebudowy stadionu miejskiego w Sierpcu oraz sprzętów i budynku MOSiR.

- 192. KOZIŃSKI, Jacek.:** Staromiejskim szlakiem: od prześcieradeł do Strefy Margueliuesa / Jacek Koziński. // Express Tumski. – 2018, nr 1(maj), s. 12, il.

Rewitalizacja płockiej Starówki oraz rewitalizacja społeczna miasta.

— KULPA, Wioletta.: Nie będę się ukrywać = poz. 180

- 193. KULPA, Wioletta.:** Recepty dla Płocka / Wioletta Kulpa ; rozm. przepr. Katarzyna Kasjanowicz. // Gazeta Polska Codziennie. – 2018, nr 130, Dodatek Mazowiecki, s. 2-3, il.

W. Kulpa, płocka radna, kierownik działu sponsoringu społecznego i CSR w PKN ORLEN SA, odznaczona Brązowym Krzyżem Zasługi przez prezydenta Andrzeja Dudę, kandydatka na prezydenta Płocka.

- 194. NOWAKOWSKI, Andrzej.:** Moim celem jest wszechstronny rozwój Płocka / Andrzej Nowakowski; rozm. przepr. Jan B. Nyczek. // Nasz Płock. – 2018, nr 2(120), s. 4, il.

Rozmowa z prezydentem miasta Płocka Andrzejem Nowakowskim. Dot. realizacji budżetu miasta i wyborów samorządowych w 2018 r.

— NOWAKOWSKI, Andrzej.: Współpraca ze spółdzielnią przynosi efekty = poz. 177

— ORŁOWSKI, Krzysztof.: Bilans zmian = poz. 179

- 195. PERZYŃSKI, Jarosław.:** Rozmowa z Jarosławem Perzyńskim, burmistrzem Sierpca / Jarosław Perzyński ; rozm. przepr. SK. // Kurier Sierpecki. – 2018, nr 26, s. 6, il.

Rozmowa dot. aktualnych problemów miasta Sierpca.

— RABOSZUK, Wiesław.: Mazowska nikt nie zatrzyma = poz. 140

— rad.: Dla naukowców z płockich uczelni = poz. 211

- 196. SK.:** Radni nie chcą odpowiedzi na piśmie: interpelacje i zapytania / SK. // Kurier Sierpecki. – 2018, nr 17, s. 1, 7, il.
- Konflikt między radnymi a burmistrzem w Sierpcu dotyczący sposobu odpowiedzi na ich zapytania i interpelacje.

197. SK.: 10 głosów przeciw: sesja i głosowanie w sprawie odwołania / SK. // Kurier Sierpecki. – 2018, nr 24, s. 1, 6, il.

Dot. próby odwołania starosty sierpeckiego.

- 198. STACHURSKA, Agnieszka.:** Czy w Płocku inwestycje są dobrze zaplanowane? / Agnieszka Stachurska. // PetroNews. – 2018, nr 8, s. 8, il. – (Twarzą w twarz)

Spotkanie dot. inwestycji w Płocku z udziałem Grzegorza Lewickiego i Marcina Flakiewicza.

- 199. STACHURSKA, Agnieszka.:** Jakie plany mają płockie rady osiedli? Cz.2 / Agnieszka Stachurska. // PetroNews. – 2018, nr 7, s. 12, il.

Rozmowa z przedstawicielami Rady Mieszkańców Osiedla Winiairy, Stare Miasto i Miodowa.

— **Strategiczna** inwestycja dla rozwoju Płocka = poz. 171

- 200. STRUŻIK, Adam.:** Jesteśmy na wyższym poziomie : 20 lat samorządu / Adam Strużik. // Fundusze Europejskie na Mazowszu. – 2018, nr 2, s. 4-7, fot.

Rozmowa z Marszałkiem województwa mazowieckiego.

- 201. STRUŻIK, Adam (1957-).:** Na sukces pracuje się wspólnie / Adam Strużik ; rozm. // Powiat Płocki Dobrze Ułożony. – 2018, nr 11, s. 7, il.

Współpraca samorządu wojewódzkiego z samorządami powiatowymi.

— SZYMANIK, Elżbieta.: Najważniejsi są ludzie = poz. 184

- 202. To był** trudny czas...: podsumowanie pierwszej połowy kadencji rady gminy 2014-2016 / oprac. Andrzej Wiśniewski. // Głos Słupna. – 2018, nr 23(58), s. 6-7, il.

Podsumowanie działalności Rady Gminy Słupno w pierwszej połowie kadencji.

— ZUGAJ, Leszek.: Z dziejów samorządu i administracji w Polsce = poz. 135

Wybory samorządowe

— KULPA, Wioletta.: Nie będę się ukrywać = poz. 180

Zakład Karny

203. MARCINIAK, Jola.: Świat bez krat: niemal połowa osadzonych w Zakładzie Karnym w Płocku pracuje / Jola Marciniak. // Tygodnik Płocki. – 2018, nr 21, s. 3, il.

Bezpieczeństwo publiczne

204. PLECYŃSKI, Wiktor.: Czterdzieści lat minęło, a WOPR zawsze na posterunku / Wiktor Pleczyński. // PetroNews. – 2018, nr 10, s. 1, 14, il.

Obchody 40-lecia płockiego WOPR.

IX. WOJSKO

— KOTKIEWICZ, Adam Dariusz.: Czesław Falkiewicz – żołnierz Błękitnej Armii gen. Józefa Hallera = poz. 79

205. PLECYŃSKI, Wiktor.: W Płocku tworzą batalion żołnierzy: nabór już trwa / Wiktor Pleczyński. // PetroNews. – 2018, nr 8, s. 1, il.

Plany utworzenia w Płocku batalionu 6 Mazowieckiej Brygady Obrony Terytorialnej.

206. WOJDA, Katarzyna.: Szkolenie wojskowe i spadochronowe w IX Oddziale ZPS i uczniów liceów CN-B „Feniks” / Katarzyna Wojda, Mariusz Gierula. // Spadochroniarz. – 2018, nr 90, s. 24-25, il.

Szkolenie młodzieży z Liceum Centrum Naukowo-Biznesowe „Feniks”.

X. OCHRONA ZDROWIA

Służba zdrowia

207. KWIATKOWSKI, Stanisław.: Ścieramy się, dyskutujemy, ale dogadujemy: 45 lat Szpitala Wojewódzkiego na Winiarach / Stanisław Kwiatkowski; rozm. przepr. rad. // Tygodnik Płocki. – 2018, nr 25, s. 30, il.

Rozmowa z dyrektorem Wojewódzkiego Szpitala Zespołowego im. Marcina Kasprzaka w Płocku.

— **Młodość** przychodzi z wiekiem = poz. 166

208. RAD.: Jeden z najlepszych na Mazowszu: 45 lat szpitala na Winiarach / rad. // Tygodnik Płocki. – 2018, nr 26, s. 6, il.

Uroczystość jubileuszu Wojewódzkiego Szpitala w Płocku.

209. RAD.: Nowym prezesem Izby Lekarskiej: Ryszard Mońdział – lekarz urolog / rad. // Tygodnik Płocki. – 2018, nr 15, s. 4, il.

— WANECKI, Jarosław.: Krytykuję kochając ich wszystkich = poz. 103

210. Wojewódzki Szpital Zespołowy w Płocku 1973-2018 / koncepcja, układ, opracowanie tekstów Jan Bolesław Nycek; redakcja Małgorzata Debich, Jan Bolesław Nycek. – Płock: Wydawnictwo Marow – Jan Bolesław Nycek, 2018. – 48 stron: ilustracje; 28 cm.

Higiena

— LEWANDOWSKA, Anna.: Julia. Elżbieta. I ta trzecia – chorooba = poz. 188

XI. NAUKA. OŚWIATA. KULTURA

Nauka

— **Studia** Mazowieckie = poz. 58

Szkolnictwo wyższe

211. RAD.: Dla naukowców z płockich uczelni: naukowe granty od miasta / rad. // Tygodnik Płocki. – 2018, nr 25, s. 3, il.

Państwowa Wyższa Szkoła Zawodowa

212. ADAMOWSKA, Anna.: Motywy wyboru kierunku studiów na Wydziale Nauk Ekonomicznych i Informatyki w Państwowej Wyższej Szkole Zawodowej w Płocku / Anna Adamowska. // Zeszyty Naukowe Państwowej Wyższej Szkoły Zawodowej w Płocku. Nauki Ekonomiczne. – T. 27 (2018), s. 203-218, il.

Bibliogr. – Streszcz. w jęz. ang.

213. Państwowa Wyższa Szkoła Zawodowa w Płocku: informator dla kandydatów na studia rok akademicki 2018/2019 /. – Płock : Państwowa Wyższa Szkoła Zawodowa w Płocku, 2018. – 90 stron: ilustracje; 23 cm.

Szkoła Wyższa im. Pawła Włodkowica

— SULKOWSKA, Anna.: Społeczno-zawodowa adaptacja studentów = poz. 187

Towarzystwo Naukowe Płockie

— GOŁĘBIEWSKI, Grzegorz.: Wiesław Adam Koński (1948-2018), dziennikarz, działacz TNP, wykładowca akademicki = poz. 85

— KUFFEL, Romana Krystyna.: Wiedział wszystko, co w prasie (płockiej) piszczy = poz. 86

— NYCEK, Jan Bolesław.: Andrzej Jerzy Papierowski (1945-2018) = poz. 94

214. SĘCZKOWSKA, Maria.: Działalność Oddziału TNP w Łęczycy w latach 1977-2017 / Maria Sęczkowska. // Notatki Płockie. – 2018, nr 2/255, s. 36-38, il.

— STANISZEWSKA, Magdalena.: Ksiądz kanonik Andrzej Więckowski (1947-2018) = poz. 105

Oświata. Zagadnienia ogólne

— DOLIWA, Joanna.: O edukacji przyrodniczo-leśnej dzieci i młodzieży w Łącku = poz. 116

— (katia).: „Pięknie być człowiekiem” = poz. 287

215. KURACH, Aurelia.: Gminne podsumowanie roku szkolnego / Aurelia Kurach. // Słowo Gozdowa. – 2018, nr 2(73), s. 21-25, il.

Gminne podsumowanie roku szkolnego 2017/2018 w Gozdowie.

— (lesz).: Płocka Noc Muzeów = poz. 228

— LEWANDOWSKA, Anna.: On zginął jak bohater, ona musiała bohaterko żyć = poz. 90

— LEWANDOWSKA, Anna.: Z okrucich składam panią Ulę = poz. 76

— **Noc Muzeów** w Płocku = poz. 230

— NOWAKOWSKI, Andrzej.: Moim celem jest wszechstronny rozwój Płocka = poz. 194

216. WIŚNIEWSKI, Andrzej.: To był finał, ale nie koniec: podsumowanie akcji „Lekcja dla rodaka” w gminie Słupno / Andrzej Wiśniewski. // Głos Słupna. – 2018, nr 24(59), s. 11, il.

Podsumowanie akcji „Lekcja dla rodaka” w Cekanowie.

Szkolnictwo podstawowe

217. CIERPIAŁKOWSKA, Iwona.: Nowe gry terenowe w starym Płocku / Iwona Cierpiałkowska. // Meritum. – 2018, nr 2, s. 50-52, il.

218. Szkoła Podstawowa imienia kpr. Feliksa Ignacego Grabowskiego w Bodzanowie: publikacja jubileuszowa upamiętniająca 80-lecie lokalizacji Szkoły Podstawowej

Bodzanowie / redakcja Zespół Redakcyjny. – Bodzanów: Zespół Placówek Oświatowych, 2018. – 134 strony: ilustracje, 30 cm.

Indeks nazwisk absolwentów.

219. SZKOŁA PODSTAWOWA NR 1 IM. BRACI JEZIOROWSKICH (Płock).: Jubileusz 100-lecia Szkoły Podstawowej nr 1 im. Braci Jeziorowskich w Płocku. – Płock: Stowarzyszenie Przyjaciele Płockiej Jedyńki; Szkoła Podstawowa nr 1 im. Braci Jeziorowskich w Płocku, 2018. – 28 s.: ilustracje; 21 cm.

— **100-lecie** Przyjaciela Szkoły Stefana Kośmidra = poz. 89

Szkolnictwo ogólnokształcące

220. KAMIŃSKI, Grzegorz.: Mieć oczy szeroko otwarte, czyli spotkanie ze znanymi gwiazdami w Płocku / Grzegorz Kamiński. // Meritum. – 2018, nr 2, s. 36-38, il.

Nowoczesny teleskop w obserwatorium Liceum Ogólnokształcącego im. Marszałka Stanisława Małachowskiego w Płocku.

221. LIPKA, Joanna.: Powiedz mi, a zapomnę, pokaż mi, a zapamiętam, czyli propozycje edukacji środowiskowej poza murami szkoły / Joanna Lipka, Bogdan Majewski. // Meritum. – 2018, nr 2, s. 46-49, il.

222. SYSKA, Joanna Renata.: Uczestnictwo w szkolnym wychowaniu fizycznym dziewcząt zamieszkałych w Polsce i w Norwegii / Joanna Renata Syska, Wiktor Jędrzejewski. // Edukacja Otwarta. – 2017, nr 2, s. 63-78, il.

Bibliogr. – Streszcz. w jęz. ang.

Badania wśród płockich i norweskich gimnazjalistek dot. wychowania fizycznego.

223. Zjazd absolwentów tuż-tuż!: 70 lat szkolnictwa zawodowego w Gąbinie / opr. (gsz). // Tygodnik Płocki. – 2018, nr 20, s. 19, il.

Charakterystyka ZS w Gąbinie oraz zapowiedź obchodów 70-lecia istnienia placówki.

Szkolnictwo zawodowe

224. JABŁOŃSKA GRAŻYNA.: Tutoring szansą dla szkolnictwa zawodowego na przykładzie Zespołu Szkół Usług i Przedsiębiorczości w Płocku / Grażyna Jabłońska, Henryk Cichecki. // Praca i Rozwój. – 2018, nr 2(6), s. 13-19, il.

— **OLENDER, Daniel.**: Miejska Rada Rynku Pracy w Płocku = poz. 186

— **WOJDA, Katarzyna.**: Szkolenie wojskowe i spadochronowe w IX Oddziale ZPS i uczniów liceów CN-B „Feniks” = poz. 206

— **Zjazd absolwentów tuż-tuż!** = poz. 223

Szkolnictwo artystyczne

— **MAJEWSKI, Robert.**: Pani Hania, jej genialne stworzenia i bestia komunizmu = poz. 111

— **ORŁOWSKA, Milena.**: Alfabet Hanny Witt-Paszty = poz. 112

— **SZATKOWSKA, Lena.**: Urodzinowy koncert na 12 rąk = poz. 275

Kształcenie ustawiczne

— **BEDYK, Artur.**: Aktualności z Gminnej Biblioteki Publicznej w Słubicach = poz. 289

Przedszkola

— „WESOŁE DROBINKI” oficjalne otwarcie = poz. 225

Kultura

— **MiastO!Żyje** = poz. 37

Domy kultury. Kluby

225. „WESOŁE DROBINKI” oficjalne otwarcie. // Kontakt. – 2018, nr 96(maj), s. 1-2, il.

Otwarcie klubu dziecięcego w Drobinie.

Imprezy kulturalne

226. Dni Gąbina 2018 / oprac. W. Olszewski. // Echo Gąbina. – 2018, nr 2, s. 16-25, il.

227. JOL.: Dla każdego coś ciekawego: trzy dni atrakcji X Jarmarku Tumskiego / Jol. // Tygodnik Płocki. – 2018, nr 22, s. 24, il.

Zapowiedź Jarmarku Tumskiego i towarzyszących mu imprez. — **KOZIŃSKI, Jacek.**: Staromiejskim szlakiem = poz. 192

228 (LESZ).: Płocka Noc Muzeów: nie śpimy! / (lesz). // Tygodnik Płocki. – 2018, nr 21, s. 8, il.

Podsumowanie atrakcji Nocy Muzeów, w tym Książnicy Płockiej. — **LEWANDOWSKA, Anna.**: Kto Płocczaninem Roku 2017? = poz. 73

229. LEWANDOWSKA, Anna.: Lubimy Jarmark / Anna Lewandowska ; Milena Orłowska. // Gazeta Wyborcza - Płock. – 2018, nr 127, s. 12, il.

10. Jarmark Tumski

230. Noc Muzeów w Płocku: Płocka Lokalna Organizacja Turystyczna zaprasza / Opr. ek. // Tygodnik Płocki. – 2018, nr 20, s. 24, il.

Oferta płockich instytucji na Noc Muzeów.

231. ORŁOWSKA, Milena.: Już czas na Jarmark Tumski! / Milena Orłowska. // Gazeta Wyborcza. – 2018, nr 125, dod. Magazyn Płock, s. 9, il.

Program 10. Jarmarku Tumskiego.

— **ORŁOWSKA, Milena.**: Kandydaci odstawiają karty = poz. 74

— **WIŚNIEWSKI, Andrzej.**: To był finał, ale nie koniec = poz. 216

Muzea i wystawy

— (lesz.): Płocka Noc Muzeów = poz. 228

— **Noc Muzeów w Płocku** = poz. 230

Muzeum Diecezjalne

— **PIĘTKA, Włodzimierz.**: A przecież udałeś się Panu Jezusowi... = poz. 80

Muzeum Mazowieckie

232. KORDALA, Tomasz.: Nowy oddział Muzeum Mazowieckiego w Płocku / Tomasz Kordala. // Biuletyn Muzealny. – 2018, nr 46, s. 5, il.

Muzeum Wisły Środkowej i Ziemi Wyszogrodzkiej oddziałem płockiego Muzeum Mazowieckiego.

— (lesz.): O legionistach i 11 listopada = poz. 294

233. PENDRASZEWSKI, Mariusz.: Paryżkim fasonem Wortha. Kilka słów o strojach płocczanek z około 1900 roku / Mariusz Pendraszewski. // Nasze Korzenie. – 2018, nr 14, s. 80-89, il. – Bibliogr.

234. SOBIERAJ, Leonard.: Trzy wystawy... / Leonard Sobieraj. // Kurjer Tumski. – 2018, nr 1, s. 3, il.

Muzeum Wisły Środkowej i Ziemi Wyszogrodzkiej

— **KORDALA, Tomasz.**: Nowy oddział Muzeum Mazowieckiego w Płocku = poz. 232

Muzeum Wsi Mazowieckiej

235. ASZTEMBORSKI, Jarosław.: Jak to było być dzieckiem na dawnej wsi? / Jarosław Asztemborski. // Moda na Mazowsze : Kids and Fun. – 2018, [maj-czerwiec], s. 38-39, il.

Imprezy w sierpeckim skansenie, m.in. Dzień Dziecka.

- 236. ASZTEMBORSKI, Jarosław.:** Obrzędowość Bożonarodzeniowa odkrywana na nowo / Jarosław Asztemborski. // *Więści Muzealne*. – 2018, nr 1, s. 2-3, il.
- 237. ASZTEMBORSKI, Jarosław.:** „W maju na mazowieckiej wsi...”: skansen / Jarosław Asztemborski. // *Kurier Sierpcki*. – 2018, nr 17, s. 8, il.
- **Działanie** pilotażowe w projekcie YouInHerit – o historii browarnictwa na Mazowszu, potrzebie współpracy międzyinstytucjonalnej i dobrej komunikacji = poz. 162
- 238. MAT.:** Muzea w stulecie Niepodległości / MAT. // *Ekstra Sierpc*. – 2018, nr 23, s. 6, il.
- Konferencja naukowa „Muzea w stulecie Niepodległości” w Muzeum Wsi Mazowieckiej w Sierpcu z okazji Międzynarodowego Dnia Muzeów.
- 239. PIOTROWSKI, Jerzy.:** Kącik kolekcjonera: gramofon, patefon czy adapter? / Jerzy Piotrowski. // *Więści Muzealne*. – 2018, nr 1, s. 8-9, il.

Muzeum Żydów Mazowieckich

- ORŁOWSKA, Milena.: Obejrzyj film z Dymszą w Płocku = poz. 277
- 240. SZATKOWSKA, Lena.:** Sprawiedliwi z Doliny Będkowskiej: „choćby jedno życie, choćby kromka chleba” / Lena Szatkowska. // *Tygodnik Płocki*. – 2018, nr 21, s. 28, il.
- Spotkanie z cyklu „Choćby jedno życie, choćby kromka chleba. Polacy ratujący Żydów od zagłady” w Muzeum Żydów Mazowieckich z udziałem Janiny Rościszewskiej-Krawczyk i Lecha Michała Rościszewskiego.

Kultura fizyczna. Sport

- 241. CHROBOT, Wiesław.:** Wiesław Chrobot: w marzenia trzeba wierzyć / Wiesław Chrobot; rozm. przepr. Agnieszka Stachurska. // *PetroNews*. – 2018, nr 11, s. 11, il.
- Wiesław Chrobot – organizator turnieju Płock Orlen Polish Open.
- 242. CZAJKOWSKI, Piotr.:** Przerwany sen trenera / Piotr Czajkowski. // *Nasz Płock*. – 2018, nr 2(120), s. 14, il.
- Piotr Przybecki – były trener Orlen Wisły Płock.
- 243. KAMIŃSKI, Tomasz.:** Gąbin Biega w Niemczech / Tomasz Kamiński, Kamil Baranowski, rozm. przepr. W. Olszewski. // *Echo Gąbina*. – 2018, nr 2, s. 54-57, il.
- (katia).: Wmurowanie kamienia pod nowy stadion = poz. 191
- 244. KRUSZEWSKI, Jacek.:** Dalibyśmy też radę w Europie: sukces w ekstraklasie / Jacek Kruszewski; rozm. przepr. Adam Małachowski. // *Gazeta Wyborcza*. – 2018, nr 120, dod. *Magazyn Płock*, s. 6, il.
- Rozmowa z prezesem Wisły Płock o grze Wisły Płock w ekstraklasie piłki nożnej.
- 245. LENKIEWICZ, M.:** Coraz bliżej emerytury / M. Lenkiewicz. // *Czas Wisły*. – 2018, nr 96, s. 14-15, il.
- Historia płockiego stadionu oraz plany budowy nowego obiektu.
- 246. MAŁACHOWSKI, Adam.:** Gwiazdy driftingu na stadionie: kto najlepiej jeździ bokiem / Adam Małachowski. // *Gazeta Wyborcza*. – 2018, nr 131, dod. *Magazyn Płock*, s. 7, il.
- Pierwsza runda Drift Masters European Championship na stadionie Wisły w Płocku.
- MARCINIĄK, Jola.: Przedstawiamy zwycięzców w kategorii „Sport i Turystyka” = poz. 296
- 247. MASŁOWSKI, Łukasz.:** Depczemy wielkim po piętach / Łukasz Masłowski; rozm. przepr. Łukasz Olkowicz. // *Przeegląd Sportowy*. – 2018, nr 92, s. 19, il.
- Rozmowa z dyrektorem sportowym Wisły Płock – Ł. Masłowskim.
- 248. NOWAKOWSKI, Andrzej.:** Nie jestem grabarzem Wisły: rozmowa o piłce ręcznej / Andrzej Nowakowski, Adam Wiśniewski; rozm. przepr. Adam Małachowski, Michał

Kublik. // *Gazeta Wyborcza*. – 2018, nr 80, dod. *Magazyn Płock*, s. 6, il.

Rozmowa z prezydentem Płocka, Andrzejem Nowakowskim i prezesem klubu, Adamem Wiśniewskim o problemach w Sekcji Piłki Ręcznej Orlen Wisły Płock.

249. ORŁOWSKA, Milena.: 1400 godzin w powietrzu: Aeroklub Ziemi Mazowieckiej / Milena Orłowska. // *Gazeta Wyborcza*. – 2018, nr 86, dod. *Magazyn Płock*, s. 1, 8-9, il.

Zygmunt Trębiński, współzałożyciel Aeroklubu Ziemi Mazowieckiej.

— PERZYŃSKI, Jarosław.: Rozmowa z Jarosławem Perzyńskim, burmistrzem Sierpca = poz. 195

250. Płock Orlen Polish Open – gra nieprzerwanie od 24 lat / oprac. Monika Nowak. // *PetroNews*. – 2018, nr 11, s. 12, il.

Historia zawodów Płock Orlen Polish Open, dawniej Petrochemia Polish Open.

XIII. LITERATURA PIĘKNA

Historia literatury. Krytyka literacka. Życie literackie

251. LEWANDOWSKI, Radosław (1968-).: Kuchnia pisarza / Radosław Lewandowski. – Płock: Książnica Płocka im. Władysława Broniewskiego, 2018. – 131, [1] strona: ilustracje; 17 x 24 cm.

ISBN 978-83-828028-96-0

— SMYŁŁA, Marzena.: Stefan Themerson i Jankiel Adler – w poszukiwaniu tożsamości artysty = poz. 75

Poezja

252. KONKURS POETYCKI IM. JANUSZA KORCZAKA (24; 2018; Płock.: Bo marzę, że się wymażę: dwudziesta czwarta randka z erato: XXIV Konkurs Poetycki im. Janusza Korczaka / redakcja Małgorzata Wróblewska-Siwak. – Wydanie pierwsze. – Płock: Młodzieżowy Dom Kultury im. Króla Macjusia Pierwszego, 2018. – 63, [3] strony: ilustracje; 24 cm.

Konkurs Poetycki im. Janusza Korczaka
— LEWANDOWSKA, Anna.: Z okrucich składam panią Ulę = poz. 76

253. LIBERA, Piotr (1951-).: Św. Stanisław Kostka na kartach poezji / Piotr Libera. – Płock: Płocki Instytut Wydawniczy, 2018. – 111, [1] strona: ilustracje; 21 cm.

Tyt. dod.: Święty Stanisław Kostka na kartach poezji

ISBN 978-83-65397-95-9

254. WANECKI, Jarosław (1968-).: Antrakty / Jarosław Wanecki. – Płock: Książnica Płocka, 2018. – 259, [3] strony: ilustracje; 21 cm.

ISBN 978-83-88028-94-6

Proza

255. HAJDUK, Czesław (1932-).: Procarz: powieść historyczna z pierwszej połowy XX wieku / Czesław Hajduk-Gopło. – Warszawa: Czesław Hajduk-Gopło: Wydawnictwo Non Omnis – Czwarta Fala, 2018. – 240 stron: ilustracje; 22 cm.

Bibliografia na stronach 232-233.

ISBN 978-83-63139-54-4 (Czwarta Fala)

256. LEWANDOWSKI, Radosław (1968-).: Kraina proroka / Radosław Lewandowski. – Warszawa: Wydawnictwo Akurat – Muza, 2018. – 509, [3] s.; 24 cm. – (Wikingowie / Radosław Lewandowski; t. 4)

Ilustracje na wyklejkach.

ISBN 978-83-287-0906-5 :

257. MICHALSKA, Jolanta.: Księżę z bajki / Jolanta Michalska. – Płock: Oliver, 2018. – 222 strony: ilustracje; 22 cm.

ISBN 978-83-934570-7-6

— WANECKI, Jarosław: Antrakty = poz. 254

XIV. SZTUKA

Architektura. Planowanie przestrzenne

— BOGUĆKA, Agnieszka.: Ojciec mazowieckich kościołów = poz. 78

258. DZIKOWSKA, Elżbieta.: Mazowsze: tropem Chopina i nie tylko / Elżbieta Dzikowska. // Kontynenty. – 2018, nr 2, s. 124-131, il.

Pobyt kompozytora w Sannikach w pałacu u rodziny Pruszków - obecnie Europejskie Centrum Artystyczne im. Fryderyka Chopina.

259. GRABOWSKI, Zbigniew.: Dawne siedziby ziemiańskie w okolicach Płocka. część druga / Zbigniew Grabowski. // Nasze Korzenie. – 2018, nr 14, s. 74-79, il.

Bibliogr.

Historia dworów w Ciótkowie, Karsach i w Kozłowie.

— KOZIŃSKI, Jacek.: Staromiejskim szlakiem = poz. 192

260. LEWANDOWSKA, Anna.: Ja wniosłam przeszłość, mój mąż – przyszłość: jak się spełnia marzenia / Anna Lewandowska. // Gazeta Wyborcza. – 2018, nr 120, dod. Magazyn Płock, s. 1, 4-5, il.

Apartamenty na wynajem i kawiarnia w kamienicy Beaty i Mieczysława Kamińskich przy Nowym Rynku 10 w Płocku.

261. ORŁOWSKA, Milena.: To naprawdę kuczka: i to wyjątkowa: pamiątki po starym Płocku / Milena Orłowska. // Gazeta Wyborcza. – 2018, nr 86, dod. Magazyn Płock, s. 6-7, il.

Modernistyczna kuczka żydowska przy ul. Grodzkiej 8 w Płocku.

262. PIĘTKA, Włodzimierz.: Wchodzimy do ekstraklasy: uznanie dla Płocka / Włodzimierz Piętka. // Gość Niedzielnny. – 2018, nr 16, dod. Gość Płocki, nr 16/508, s. IV, il.

Wzgórze Tumskie – Pomnik Historii.

263. PODAWCA, Konrad.: Dynamika procesów planistycznych w gminach powiatu płockiego w latach 2010-2015 / Konrad Podawca. // Notatki Płockie. – 2018, nr 2/255, s. 24-35, il.

Streszcz. w jęz. ang.

264. Polska centralna. W: Klimek, Paweł. Polska industrialna. Bielsko-Biała, Wydawnictwo Pascal, 2018; S. 134-165.

Zawiera m.in. opisy następujących obiektów: Mosty w Płocku s. 150; Wieża ciśnień w Płocku s. 151; Rafineria Orlen s. 152; Browar kasztelan s. 154

265. Rynek Kanoniczny znów będzie rynkiem. // Kurjer Tumski. – 2018, nr 1, s. 5, il.

Dot. planowanej przebudowy placu Narutowicza.

— W elitarnym gronie = poz. 267

Malarstwo. Grafika. Rzeźba. Galerie

— ASZTEMBORSKI, Jarosław.: „Sielskie klimaty w malarstwie Wojciecha Witkowskiego” = poz. 110

— DROGORÓB, Bogumił.: Pomnik chłopa zamyślonego = poz. 97

266. KOSIEC, Małgorzata (1975-).: Alchemia = Alchemy / Małgorzata Kosiec; wywiad przeprowadziła Ida Smakosz-Hankiewicz. – Płock: Płocka Galeria Sztuki, 2018. – 55 stron: ilustracje; 28 cm.

Wywiad w języku angielskim.

ISBN 978-83-61256-59-5

— ORŁOWSKA, Milena.: Macewy z „Pokłosa” i kwiaty jak tęcza LGBT = poz. 98

— ORŁOWSKA, Milena.: Mężczyźni na ulicę!: za nimi panie = poz. 278

— RZYMKOWSKI, Ryszard.: Płock na starych pocztówkach i fotografiach z lat ok. 1900-1918 = poz. 279

— SMYŁŁA, Marzena.: Stefan Themerson i Jankiel Adler – w poszukiwaniu tożsamości artysty = poz. 75

Zabytki. Ochrona zabytków

— DZIKOWSKA, Elżbieta.: Polska znana i mniej znana = poz. 119

— KOZIŃSKI, Jacek.: Staromiejskim szlakiem = poz. 192

— PIĘTKA, Włodzimierz.: Wchodzimy do ekstraklasy = poz. 262

267. W elitarnym gronie: Wzgórze Tumskie na liście Pomników Historii / Opr. (gusz). // Tygodnik Płocki. – 2018, nr 17/18, s. 19, il.

Teatr

— MAKA, Jacek.: Okazje same do mnie przychodzą = poz. 91

— SAMUSIK-ZAREMBA, Zofia.: W cieniu Srebrnej Maski = poz. 99

— STACHURSKI, Jerzy.: Ze szlachetnego kruszcu = poz. 100

268. SZATKOWSKA, Lena.: Chcemy mówić o rzeczach najważniejszych tam, gdzie tego oczekują...: zbliża się 50-lecie Płockiego Towarzystwa Przyjaciół Teatru / Lena Szatkowska. // Tygodnik Płocki. – 2018, nr 15, s. 9, il.

Historia Płockiego Towarzystwa Przyjaciół Teatru.

269. SZATKOWSKA, Lena.: Kilkuset gości na urodzinach: 50 lat Płockiego Towarzystwa Przyjaciół Teatru / Lena Szatkowska. // Tygodnik Płocki. – 2018, nr 16, s. 8, il.

Obchody 50-lecia Płockiego Towarzystwa Przyjaciół Teatru.

270. SZATKOWSKA, Lena.: Taki teatr nie zejdzie na psy: laureaci Srebrnej Maski`97 (9) / Lena Szatkowska. // Tygodnik Płocki. – 2018, nr 14, s. 9, il.

Henryk Błażejczyk i Adam Hanuszkiewicz – laureaci „Srebrnej Maski w 1997 roku.

— WANECKI, Jarosław.: Krytykuję kochając ich wszystkich = poz. 103

271. WANECKI, Jarosław (1968-).: Płockie Towarzystwo Przyjaciół Teatru 1968-2018: 50 lat / Jarosław Wanecki. – Płock: Książnica Płocka, 2018. – 197 stron: ilustracje; 21 cm.

Publikacja wydana z okazji 50-lecia istnienia Płockiego Towarzystwa Przyjaciół Teatru. – ISBN 978-83-88028-95-3

Muzyka

— ASZTEMBORSKI, Jarosław.: Obrzędowość Bożonarodzeniowa odkrywana na nowo = poz. 236

— DANIELUK, Jacek.: Wszyscy są „za” = poz. 141

272. DOBACZEWSKI, Hubert.: Zgódźmy się na siebie / Hubert „Spięty” Dobaczewski; rozm. przepr. Grzegorz Brzozowicz. // Do Rzeczy. – 2018, nr 14, s. 52-53, il.

Rozmowa z liderem zespołu Lao Che – Hubertem Dobaczewskim.

— DZIKOWSKA, Elżbieta.: Mazowsze: tropem Chopina i nie tylko = poz. 258

273. (LESZ).: Zaczęło się od poezji: jubileusz kompozytora Tadeusza Trojanowskiego / (lesz). // Tygodnik Płocki. – 2018, nr 21, s. 11, il.

— MAJEWSKI, Robert.: Pani Hania, jej genialne stworzenia i bestia komunizmu = poz. 111

274. MAT.: Dwa jubileusze Młodzieżowej Orkiestry Dętej OSP Golezdyn / MAT. // Ekstra Sierpc.- 2018, nr 20, s. 1, 8-9, il. 70-lecie Młodzieżowej Orkiestry Dętej w Golezynie oraz 25-lecie pracy z orkiestrą Edwarda Wielgockiego.

— ORŁOWSKA, Milena.: Alfabet Hanny Witt-Paszy = poz. 112

275. SZATKOWSKA, Lena.: Urodzinowy koncert na 12 rąk: Hanna Witt-Pasza apeluje o filharmonię / Lena Szatkowska. // Tygodnik Płocki. – 2018, nr 17/18, s. 9, il.

— Tadeusz Trojanowski = poz. 102

— WIELGÓCKI, Edward.: Rozmowa z kapelmistrzem Młodzieżowej Orkiestry Dętej Ochotniczej Straży Pożarnej w Gozdowie – panem Edwardem Wielgóckim = poz. 104

Film

276. Filmowy świat na Tumskiej. // Express Płocki. – 2018, nr 1(maj), s. 9, il.

Działalność NovegoKina Przedwiośnie w Płocku.

277. ORŁOWSKA, Milena.: Obejrzyj film z Dymszą w Płocku: Muzeum Żydów Mazowieckich / Milena Orłowska. // Gazeta Wyborcza. – 2018, nr 137, dod. Magazyn Płock, s. 9, il. Projekcja filmu „12 krzesel” z 1933 r.

— ORŁOWSKA, Milena.: Wermacht na moście = poz. 129

Fotografia

— ŁAKOMSKI, Mirosław: Jak było – Płock – jak jest = poz. 127

278. ORŁOWSKA, Milena.: Mężczyźni na ulicę!: za nimi panie: album z unikatowymi zdjęciami / Milena Orłowska. // Gazeta Wyborcza. – 2018, nr 125, dod. Magazyn Płock, s. 7, il.

Album z fotografiami Płocka z lat 1900-1918 opublikowany przez kolekcjonera – Ryszarda Rzymkowskiego.

— ORŁOWSKA, Milena.: Sowa z pyskiem psa?: u Megaosy to możliwe = poz. 92

— ORŁOWSKA, Milena.: Wermacht na moście = poz. 129

279. RZYMKOWSKI, Ryszard.: Płock na starych pocztówkach i fotografiach z lat ok. 1900-1918: ze zbiorów Ryszarda Rzymkowskiego / autor, [wybór fotografii] Ryszard Rzymkowski; przedmowa Andrzeja Nowakowskiego, Prezydenta Miasta Płocka; słowo księdza profesora Michała Mariana Grzybowskiego. – Płock: Mediakolor, 2018. – Teka (28 kart tablic); 30x40 cm.

Nota biograficzna o autorze na karcie [4].

XV. ZAGADNIENIA WYZNANIOWE

— BOGUCKA, Agnieszka.: Ojciec mazowieckich kościołów = poz. 78

— **Czesław** Kaczmarek = poz. 84

— DROGORÓB, Bogumił.: Pomnik chłopa zamyślonego = poz. 97

— (lesz).: Gdy św. Wojciech opactwo zakładał = poz. 126

— LIBERA, Piotr.: Św. Stanisław Kostka na kartach poezji = poz. 253

— MAŁECKA, Agnieszka.: Znów wybrałby kapłaństwo = poz. 101

280. MAT.: Gozdowskie Zamyślenia Rodaków / MAT. // Ekstra Sierpc. – 2018, nr 21, s. 1, 9, il.

— MAT.: Pożegnanie księdza kanonika = poz. 106

— MAZUR, Dorota.: Święty Stanisław Kostka = poz. 87

281. MILEWSKI, Mirosław.: Homilia podczas Mszy św. w intencji żołnierzy Narodowego Zjednoczenia Wojskowego z Oddziału „Rojka”, Popowo Borowe, 17 czerwca 2018 r. / Mirosław Milewski. // Miesięcznik Pasterski Płocki. – 2018, nr 6, s. 622-624

— PIĘTKA, Włodzimierz.: Po drodze z księdzem = poz. 107

— PIĘTKA, Włodzimierz.: Powiernik zaufania = poz. 93

282. PIĘTKA, Włodzimierz.: Przyjmij słowo jako swoje: tydzień biblijny / Włodzimierz Piętko. // Gość Niedzielny. – 2018, nr 15, Gość Płocki, nr 15/507, s. VII, il.

Zbiory różnych wydań Biblii w Bibliotece Seminarium Duchownego w Płocku.

283. SK.: Brat Elia, włoski stygmatyk: spotkanie modlitewno-ewangeliczne SK. // Kurier Sierpecki. – 2018, nr 21, s. 1, 5, il.

Spotkanie z włoskim stygmatykiem w Sanktuarium Matki Bożej Sierpeckiej Pani Niezawodnej Nadziei.

— SK.: Pożegnanie ks. kan. Andrzeja Więckowskiego = poz. 108

284. SMOLIŃSKI, Leszek.: [Niezapomniany Święty – recenzja] / Leszek Smoliński. // Miesięcznik Pasterski Płocki. – 2018, nr 5, s. 545-548

Zawiera rec. książki: Niezapomniany Święty: parafie, kościoły i kaplice filialne pw. św. Floriana Męczennika w Polsce / Andrzej Zakrzewski. – Płock, 2017.

285. SMOLIŃSKI, Leszek.: Stulecie kościoła w Sochocinie: (1918-2018) / Leszek Smoliński. // Miesięcznik Pasterski Płocki. – 2018, nr 6, s. 669-686

— STANISZEWSKA, Magdalena.: Ksiądz kanonik Andrzej Więckowski (1947-2018) = poz. 105

— STUŁA, Ewa.: Święty Stanisław Kostka = poz. 88

286. [Tuż przy szosie wiodącej z Sierpca do Skępego, a dalej – przez Lipno do Włocławka, usadowiła się wieś kościelna Gójsk...]. // Zeszyty Historyczne Szczutowskie. – Z. 1(maj 2018), s. 3-19, il.

Artykuł dotyczy budowy kościoła w Gójsku w latach 1903-1906 na podstawie książki ks. W. Załuskiego pt. „Nowo-zbudowany kościół w Gójsku pod wezwaniem Najświętszego Serca Jezusowego. Szkic historyczno-monograficzny”, a także artykułów prasowych „Z Gójska”, „Przyjazd J.E. ks. Jerzego hr. Szembeka do Gójska na poświęcenie fundamentów wznoszonego kościoła w Gójsku” oraz „Kronika kościelna wewnętrzna”.

XVI. KSIĄŻKA I CZYTELNICTWO. BIBLIOTEKI

Czytelnictwo

287. (KATIA).: „Pięknie być człowiekiem”: recytowali / (katia). // Kurier Sierpecki. – 2018, nr 19, s. 9, il.

Eliminacje do konkursu „Pięknie być człowiekiem” w MBP w Sierpcu.

Biblioteki naukowe

— PIĘTKA, Włodzimierz.: Przyjmij słowo jako swoje = poz. 282

Biblioteki publiczne

288. BEDYK, Artur.: Aktualności z Gminnej Biblioteki Publicznej w Słubicach / Artur Bedyk. // Wieści znad Wisły. – 2018, nr 103, s. 15-22, il.

289. BEDYK, Artur.: Aktualności z Gminnej Biblioteki Publicznej w Słubicach / Artur Bedyk. // Słubicki Biuletyn Informacyjny. – 2018, nr 2, s. 9-11, il.

— (lesz).: Płocka Noc Muzeów = poz. 228

Książnica Płocka im. Władysława Broniewskiego

290. BANASIAK, Joanna.: Zatrzymaj się, zacytuj się... w Książnicy Płockiej / Joanna Banasiak. // Dzień Dobry dla Płocka. – 2018, nr marzec, s. 9, il.

291. (LESZ).: Młodzi mistrzowie recytacji: konkurs im. Janusza Korczaka „Pięknie być człowiekiem” / (lesz). // Tygodnik Płocki. – 2018, nr 23, s. 11, il.

Podsumowanie konkursu „Pięknie być człowiekiem”.

— (lesz).: Przedstawiamy zwycięzców w kategorii „Kultura” = poz. 295

Biblioteki pedagogiczne

292. RAD.: 65 lat Biblioteki Pedagogicznej w Płocku: niech żyje biblioteka! / rad. // Tygodnik Płocki. – 2018, nr 26, s. 9, il.

Drukarstwo. Księgarstwo

— SMYŁŁA, Marzena.: Stefan Themerson i Jankiel Adler – w poszukiwaniu tożsamości artysty = poz. 75

293. WYSZYŃSKA, Katarzyna.: Gaberbocchus Press – wydawnictwo emigracyjne? / Katarzyna Wyszyńska. // Społeczeństwo, Edukacja, Język: zeszyty naukowe PWSZ w Płocku. – T.7 (2018), s. 99-107

Bibliogr. – Streszcz. w jęz. ang.

Dziennikarstwo. Czasopiśmiennictwo

— JASIŃSKI, Paweł.: Ubój rytualny i handel dewocjonaliami na łamach dziennika „Głos Mazowiecki” wydawanego w latach 1933-1939 = poz. 124

294. (LESZ).: O legionistach i 11 listopada : promocja półrocznika „Nasze Korzenie” / (lesz). // Tygodnik Płocki. – 2018, nr 26, s. 20, il.

Zawiera recenzję trzynastego numeru „Naszych Korzeni” wydanych przez Muzeum Mazowieckie.

295. (LESZ).: Przedstawiamy zwycięzców w kategorii „Kultura”: Plebiscyt „Z Tumskiego Wzgórza” / (lesz). // Tygodnik Płocki. – 2018, nr 16, s. 5, il.

Wśród nominowanych w kategorii „Kultura” m. in wydarzenia jubileuszowe z okazji 80-lecia Książnicy Płockiej.

296. MARCINIAK, Jola.: Przedstawiamy zwycięzców w kategorii „Sport i Turystyka”: plebiscyt „Z Tumskiego Wzgórza” / Jola Marciniak. // Tygodnik Płocki. – 2018, nr 19, s. 5

297. RAD.: Laureaci XI edycji Plebiscytu „Z Tumskiego Wzgórza” / rad. // Tygodnik Płocki. – 2018, nr 15, s. 6-7, il.

298. RAD.: Najważniejsze inicjatywy społeczne i gospodarcze: sieć defibrylatorów AED, międzynarodowa matura i Kaplica Królewska / rad. // Tygodnik Płocki. – 2018, nr 16, s. 5, il.

Laureaci w kategorii „Inicjatywy gospodarcze i społeczne”.
299. RADWAŃSKA-JUSTYŃSKA, Teresa.: Zwycięzcy w kategorii „W regionie”: Plebiscyt „Z Tumskiego Wzgórza” / Teresa Radwańska-Justyńska. // Tygodnik Płocki. – 2018, nr 20, s. 5, il.

INDEKS OSOBOWY

- Adamkowski, Arkadiusz 15
 Adamowska, Anna 212
 Āgunov, Nikolaj Vasileviē 118
 Āgunova, Tatāna 118
 AS 172, 189
 Asiński, Wojciech 65
 Asztemborski, Jarostaw 110, 235-7
 Banasiak, Joanna 290
 Baranowski, Kamil 243
 Bedyk, Artur 288-9
 Bełch, Stanisław 113
 (bn) 173
 Bogucka, Agnieszka 78
 Bondyra, Michał 23
 Borkowski, Tomasz 121
 Brzosko, Ewa 186
 Brzozowicz, Grzegorz 272
 Buczkowski, Krzysztof 51
 Burlewicz, Paweł 33
 Chmielewska, Maria 9
 Chrobot, Wiesław 241
 Chrzanowska, Joanna 64
 Chrzanowska, Monika 72
 Cichecki Henryk 224
 Cichocki, Marek 95
 Cierpiatkowska, Iwona 217
 Cygańska, Aleksandra 115
 Czajkowski, Piotr 242
 Danieluk, Jacek 141, 169
 Dąbrowski, Paweł 14
 Debich, Małgorzata 210
 Deja, Monika 68
 Dobaczewski, Hubert 272
 Doliwa, Joanna 116
 Domański, Juliusz 113
 Drogorób, Bogumił 97
 Duraj, Danuta zob. Walczak-Duraj, Danuta.
 Dwojnych, Andrzej 31
 Dzikowska, Elżbieta 119, 258
 Frankowski, Mariusz 138
 Furman, Tomasz 148
 Gierula, Mariusz 206
 Głowacka, Mariola 48
 Gocel, Tomasz 84
 Gołębiewski, Grzegorz 46, 85, 109
 Gontarz, Jerzy 13
 Grabowski, Zbigniew 259
 Graff, Tomasz 113
 Grala, Marek 127
 Graniszewska, Magdalena 149
 Grzybowski, Michał Marian 279
 Grzywacz, Jacek 71
 (gsz) 146, 163, 267
 Gurda-Jaroszewska, Milena 181
 Haberkowa, Justyna. zob. Łukaszewska-Haberkowa, Justyna
 Hajduk, Czesław 255
 Hankiewicz, Ida zob. Smakosz-Hankiewicz, Ida
 Hesse, Benedykt 95
 Istal, Izabela 1
 Jabłońska Grażyna 224
 (jac) 170, 190
 Jaroszewska, Milena zob. Gurda-Jaroszewska, Milena
 Jasiński, Paweł 123-4
 Jaskulska, Renata 127
 Jasudowicz, Tadeusz 113
 Jędrzejewski, Wiktor 222
 Jol 227
 Justyńska, Teresa zob. Radwańska-Justyńska, Teresa
 Juzepczuk, Monika 125
 Kaczmarczyk, Paweł 143
 Kamiński, Grzegorz 220
 Kamiński, Tomasz 243
 Kasjanowicz, Katarzyna 193
 (katia) 191, 287
 Kienzler, Iwona 131
 Kłobukowski, Paweł 11
 Kłodawski, Krzysztof 134
 Konarski, Leszek 150
 Kopka, Mariola 104
 Kordala, Tomasz 45, 121, 232
 Korwin-Szymanowski, Michał 137
 Koseski, Adam 58, 136
 Kosiec, Małgorzata 266
 Kotkiewicz, Adam Dariusz 79
 Kowalska, Iwona zob. Typiak-Kowalska, Iwona
 Kozakowska, Katarzyna 5
 Koziński, Jacek 192
 Kozłowska, Ewa 1
 Krupińska, Sylwia 26
 Kruszewski, Jacek 244
 Krzyżanowski, Stanisław 113
 Kubicki, Andrzej 72
 Kublik, Michał 248
 Kuffel, Romana Krystyna 86
 Kulpa, Wioletta 180, 193
 Kurach, Aurelia 215
 Kwiatkowski, Stanisław 207
 Lazarowski, Dariusz 70
 Lenkiewicz, M 245
 Lesiuk, Remigiusz 5
 (lesz) 126, 228, 273, 291, 294-5
 Leśniewski, Sławomir 132
 Lewandowska, Anna 73, 76, 83, 90, 165, 188, 229, 260
 Lewandowski, Radosław 251, 256
 Libera, Piotr 253
 Lipińska, Wiesława 32
 Lipka, Joanna 221
 Lolo, Radosław 136
 Łakomski, Mirosław 127
 Łukaszewska-Haberkowa, Justyna 95
 Łuszczuk, Patrycja 152-3
 Majewska, Iwona 39-40
 Majewski, Bogdan 221
 Majewski, Robert 111
 Malczyk, Dariusz 38
 Małachowski, Adam 244, 246, 248
 Małacka, Agnieszka 81, 101
 Manelski, Piotr 144
 Marciniak, Janusz 177
 Marciniak, Jola 168, 203, 296
 Maśłowski, Łukasz 247
 Maślanka, Renata 54
 MAT 105, 130, 161, 238, 274, 280
 Mateusz z Krakowa 95
 Matuszewska, Anna 10, 114, 144
 Mazur, Dorota 87
 Mazurska, Wiesława 1
 Mąka, Jacek 91
 Michalska, Jolanta 257
 Michnik, Adam 15
 Milewski, Mirosław 281
 Mioduszewska-Olszewska, Monika 91, 103
 Mućka, Magdalena 185
 Nehring, Piotr 77
 Niedziółka, Dorota 145
 Niesiołowski, Andrzej 113
 Nisztor, Piotr 156
 Nowakowski, Andrzej 177, 194, 248, 279

- Nowogórski, Przemysław 122
 Nyczek, Jan Bolesław 29, 42, 94, 194, 210
 Obajtek, Daniel 155, 156
 Odolczyk, Marcin 22
 Olender, Daniel 186
 Olkowicz, Łukasz 247
 Olszewska, Monika zob. Mioduszevska-Olszewska, Monika
 Olszewski, W. 226, 243
 Opolski, Krzysztof 34
 Orłowska, Milena 74, 83, 92, 98, 112, 128-9, 139, 229, 231, 249, 261, 277-8
 Orłowski, Krzysztof 138, 179, 184
 Ożóg, Krzysztof 113
 Pawlaszczyk, Adam 19
 Pendraszewski, Mariusz 233
 Perzyński, Jarosław 195
 Piasecki, Marcin 147
 Piekarski, Jacek 55
 Piekarski, Tomasz 94
 Piętka, Włodzimierz 80, 93, 101, 106, 262, 282
 Piotrowski, Jerzy 239
 Pius, Piotr 96
 Pleczyński, Wiktor 204-5
 Podawca, Konrad 263
 Przybylak, Damian 182
 Przygocka, Janina 61
 Raboszuk, Wiesław 140
 rad. 183, 208-9, 211, 292, 297-8
 Radomska, Ilona 89
 Radwańska-Justyńska, Teresa 299
 Rączkowski, Jan 178
 Rokita, Agata 13
 Rydzewska, Barbara 120
 Rzymkowski, Ryszard 279
 Samoraj, Andrzej 24
 Samsonowicz, Henryk 136
 Samusik-Zaremba, Zofia 99
 Sekelecka, Sylwia 22
 Sęczkowska, Maria 214
 Siwak, Małgorzata zob. Wróblewska-Siwak, Małgorzata
 Siwek, Jakub 60
 SK 107, 195, 196-7, 283
 Skibowska, Jadwiga 164
 Skierski, Leszek 99-100
 Smakosz-Hankiewicz, Ida 266
 Smoliński, Leszek 284-5
 Smuk-Stratenwerth, Ewa 68
 Smyłta, Marzena 75
 Sobieraj, Leonard 6, 234
 Sobociński, Michał 174
 Sokółowska, Joanna 4
 Stachurska, Agnieszka 47, 142, 160, 198-9, 241
 Stachurski, Jerzy 100
 Stanisław ze Skarbimierza 95
 Staniszevska, Magdalena 108
 Staśkiewicz, Antoni 118
 Stefańska, Ewelina 167
 Stratenwerth, Ewa zob. Smuk-Stratenwerth, Ewa
 Struzik, Adam 200, 201
 Stuła, Ewa 88
 Sulkowska, Anna 187
 Syperek, Anna 22
 Syska, Joanna Renata 222
 Szatkowska, Lena 240, 268-70, 275
 Szatkowski, Tomasz 59
 Szczepański, Janusz 136
 Szelągowski, Tomasz 143
 Szymanik, Elżbieta 184
 Szymanowski, Michał zob. Korwin-Szymanowski, Michał
 Ścisławska, Donata 109
 Ślęzak, Patryk 28
 Talarowski, Adam 95
 Targański, Tomasz 133
 Trojanowska, Lidia Maria 102
 Tybura, Joanna 73, 180
 Typiak-Kowalska, Iwona 1
 Urbańska, Agata 89
 Walczak-Duraj, Danuta 20
 Walusiak, M. 39-40
 Wanecki, Jarosław 103, 254, 271
 Wasilewski, Bartosz 116
 Węglicka, Anna 5
 Wielgócki, Edward 104
 Wielgus, Stanisław 113
 Wiśniewski, Andrzej 82, 202, 216
 Wiśniewski, Janusz 69
 Wiśniewski, Michał 117
 Włodkowiec, Paweł 95
 Wojda, Katarzyna 206
 Woźniak, Adam 159
 Wróblewska-Siwak, Małgorzata 252
 Wyszyńska, Katarzyna 293
 Zakrzewski, Andrzej 176
 Zaremba, Zofia zob. Samusik-Zaremba, Zofia
 Ziembicka, Małgorzata 186
 Ziętek, Janina 35
 Zmysłowski, Wojciech 175
 Zugaj, Leszek 135
 Żółtańska, Dominika 114

Opracowanie:

Izabela Istał, Ewa Kozłowska,
 Wiesława Mazurska, Iwona Typiak-Kowalska

Książnica Płocka im. Władysława Broniewskiego

09-402 Płock, ul. Kościuszki 6
 Tel. (24) 268 00 21 lub (24) 268 00 25
 e-mail: dib@ksiaznicaplocka.pl

NASI AUTORZY

- WALDEMAR BRENDA** — doktor nauk humanistycznych, historyk, autor licznych publikacji dotyczących historii Polski w XX wieku, ze szczególnym uwzględnieniem dziejów północnego Mazowsza, Warmii i Mazur
- MARIAN CHUDZYŃSKI** — doktor nauk humanistycznych, historyk, w latach 1986-2014 Wiceprezes TNP, Członek Honorowy Towarzystwa Naukowego Płockiego
- GRZEGORZ GOŁĘBIEWSKI** — dr nauk humanistycznych, nauczyciel historii w III LO w Płocku, wykładowca w Szkole Wyższej im. Pawła Włodkowica w Płocku, wiceprezes TNP
- KRYSTYNA GROCHOWSKA-IWAŃSKA** — doktor nauk humanistycznych w zakresie językoznawstwa konfrontowanego polsko-rosyjskiego, tłumacz przysięgły, członek TNP
- ZOFIA KUŹNIEWSKA** — prof. nadzw. dr hab., wykładowca pedagogiki i historii pomocy społecznej w Państwowej Wyższej Szkole Zawodowej w Płocku, członek Polskiego Towarzystwa Heraldycznego w Warszawie oraz TNP
- BOGDAN POPŁAWSKI** — dr inż. architekt, absolwent Wydziału Architektury Politechniki Warszawskiej, emeryt. Od 2000 r. zajmuje się problematyką ochrony obiektów zabytkowych
- ELŻBIETA SZUBSKA-BIEROŃ** — doktor nauk humanistycznych, nauczyciel w Szkole Podstawowej nr 3 im. Obrońców Westerplatte w Gostyninie, wiceprezes Gostynińskiego Towarzystwa Kulturalno-Naukowego, członek TNP
- MACIEJ WARCHOŁ** — mgr konserwatorstwa, absolwent Uniwersytetu Mikołaja Kopernika w Toruniu, kierownik Zespołu ds. ekspertyz i analiz zabytków nieruchomych w Narodowym Instytucie Dziedzictwa w Warszawie
- Autorki Bibliografii** — **Izabela Istał, Ewa Kozłowska, Wiesława Mazurska, Iwona Typiak-Kowalska**